

CLASSIC 40-50-60



SALVAMAC

DE



CUTTING WITH 3S SOLID-SIMPLE-SAFE



SALVAMAC

www.salvamac.com

SOLID – SOLIDE

Die „Classic“ Sägen wurden auch für die Arbeit unter erschwerten Einsatzbedingungen und zum Sägen von Massivholz konzipiert. Der Grundkörper besteht aus lackiertem, verstärktem Stahl. Solide, stabil und widerstandsfähig!

Solide im FUSSBODEN VERANKERT, mit speziellen Stahlringen mit einer Befestigungsöffnung für die FüÙe





SIMPLE – EINFACHE BEDIENUNG

Eine wirklich einfache Bedienung: es reicht nur den Anschlagschieber in die gewählte Position zu stellen und zwei Tasten zu drücken, um das Sägen zu starten. Der Betreiber muss keine besonderen Einstellungen oder Regulierungen vornehmen. Einfach, leicht und flexibel!

SAFE – SICHER

Der BEIDHÄNDIGE SICHERHEITS–
–STEUERSCHALTER in ergonomischer Position, sowie das Schutzgehäuse der Säge garantieren eine völlig ungefährdete Arbeit. Sicher und zuverlässig!

Im Vergleich zu den traditionellen Sägesystemen garantieren die Untertischkapssägen der Baureihe Classic einen schnellen Investitionsrückfluss und bringen Nutzen ab dem ersten Arbeitstag. Kompakte, einfache, starke und innovative Bauteile gewährleisten eine maximale Sicherheit und sind dabei flexibel und zuverlässig bei maximaler Lebensdauer der Maschine.



CLASSIC 40



Halbautomatische Untertischkappsägen zum schnellen, sicheren, hochqualitativen Holzschneiden mit einem mittelgroßen-
-kleinen Durchmesser bis 80 mm dick

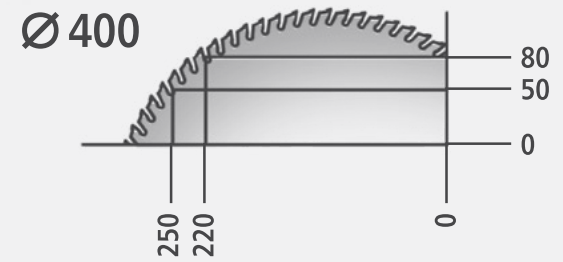

CLASSIC 50

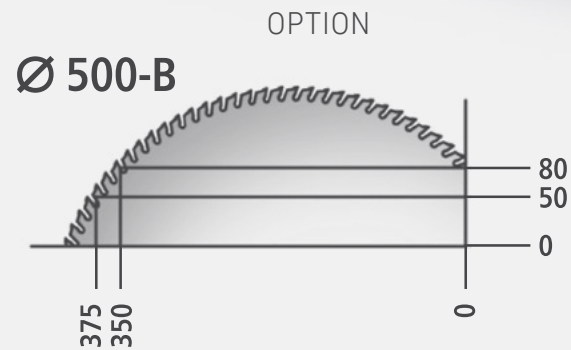
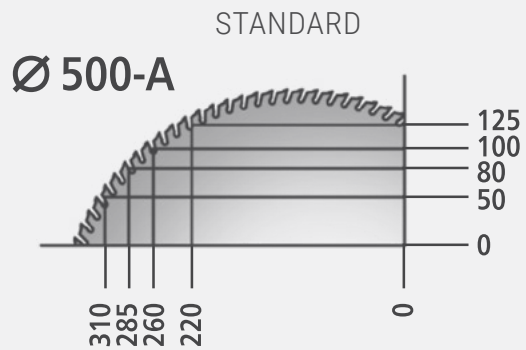

Halbautomatische Untertischkappsägen zum schnellen, sicheren, hochqualitativen Holzschnitten mit einem mittelgroßen Durchschnitt bis 125 mm dick

CLASSIC 60

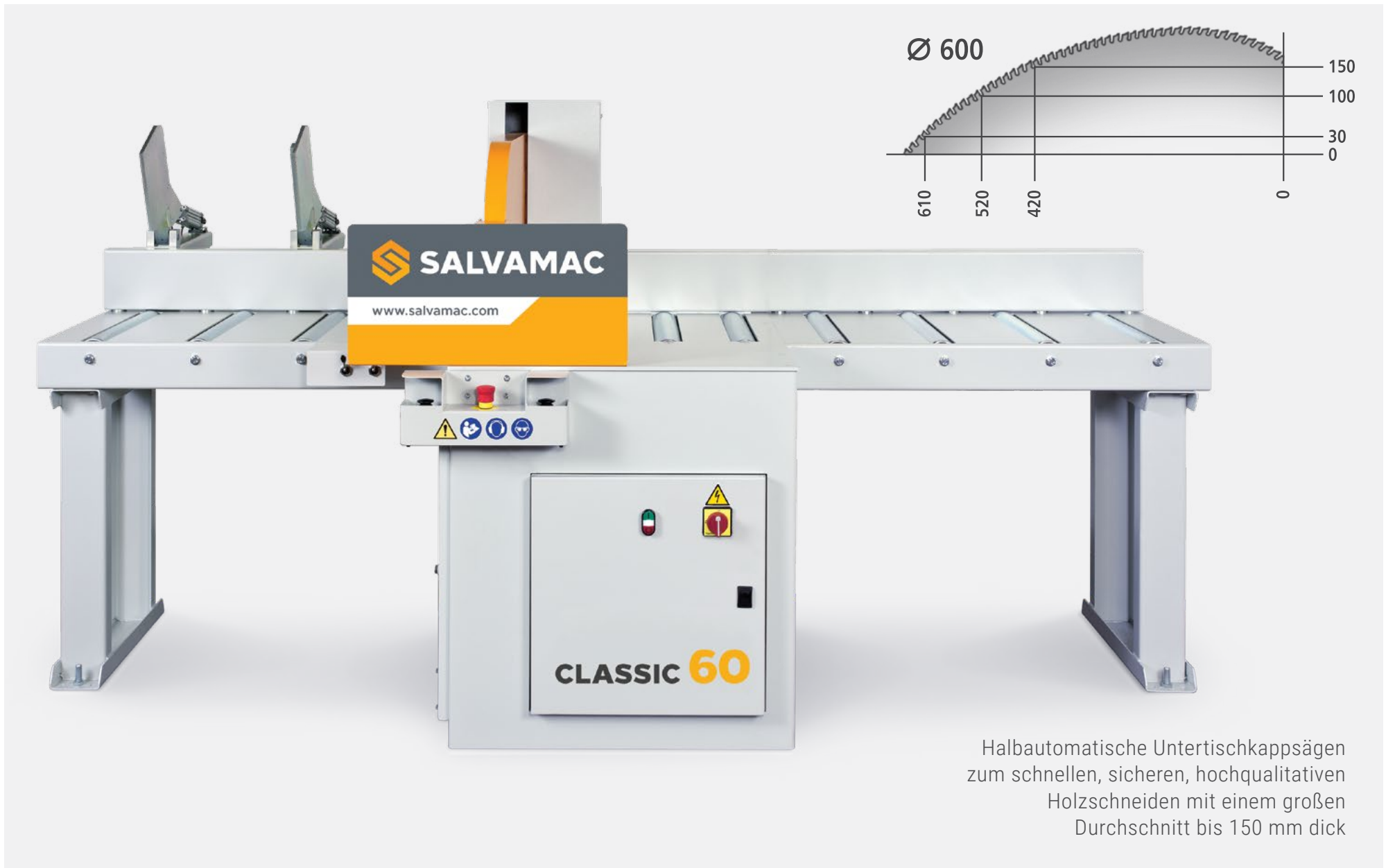

ZUVERLÄSSIGE SÄGEEINHEIT

- UNABHÄNGIGE PNEUMATISCHE EINSTELLUNGEN für die Anpassung an verschiedene Arbeitsarten
- Schnittgeschwindigkeit mit einem PNEUMATISCHEN TRIMMER auf der Maschine einstellbar
- Gegengewichtssystem der Sägeeinheit für eine lange Lebensdauer der Maschine
- Mit speziellem Stoßdämpfungssystem
- Alu-Einsätze bei der Säge, mit einer langen Lebensdauer und einfach beim Wechseln
- DER OBERE DRUCKBALKEN zum Blockieren der Elemente ist ELEKTRO-PNEUMATISCH betrieben

CLASSIC 60 – PENDELBEWEGUNG
beim Schneiden mit einem Streifenantrieb



VERLADETISCHE ENTLADUNGSTISCHE

In der Standardkonfiguration wird die Maschine mit einem mindestens 1-Meter-langen Verladetisch und Entladungstisch, Rollentisch oder flachem Tisch angeboten. Sie kann aber mit einer beliebigen Länge der Tische ausgestattet werden.

- CLASSIC 40 – 50
Verladetische – Entladungstische:
 - a) Flacher Stahltisch mit der Breite 320 mm
 - b) Tisch mit nicht betriebenen Rollen. Galvanisierte Rollen mit Tragkraft 230 kg, Durchmesser 60 mm; Abstand zwischen den Rollen 250 mm, Breite 320 mm
- CLASSIC 60
Tische nur mit nicht betriebenen Rollen. Galvanisierte Rollen mit Tragkraft 600 kg, Durchmesser 89 mm; Abstand zwischen den Rollen 250 mm, Breite 500 mm



Rollentisch



Flacher Tisch

ANSCHLÄGE

Eine breite Auswahl von sehr stabilen, manuellen oder pneumatischen Abstandshaltern, mit der Breite von 100, 200 oder 250 mm

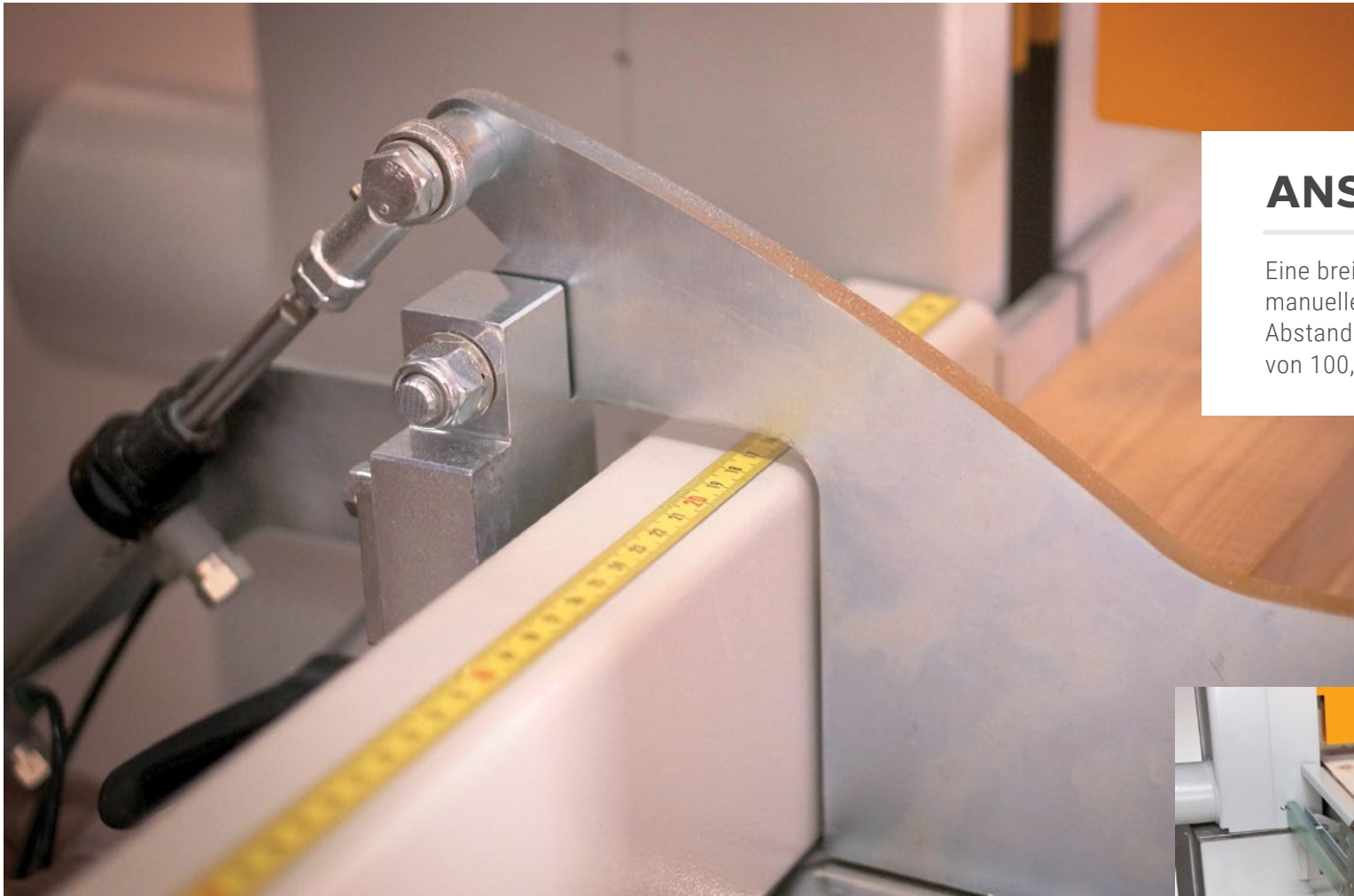

CLASSIC 40 – 50

Fester mechanischer Anschlag mit der Breite von 100 mm und 200 mm
Fester mechanisch-pneumatischer Anschlag mit der Breite von 100 mm und 200 mm

CLASSIC 60

Fester mechanischer Anschlag mit der Breite von 250 mm
Fester mechanisch-pneumatischer Anschlag mit der Breite von 250 mm



TECHNISCHE DATEN

	CLASSIC 40	CLASSIC 50	CLASSIC 60
Leistung des Sägenmotors	kW 3,0	kW 5,5	kW 9,2
Durchmesser der Säge/Spindel	400 mm/30 mm	500 mm/35 mm	600 mm/35 mm
Drehzahl der Säge	2800 rpm	2800 rpm	2750 rpm
Druckluftverbrauch	5 NI	7 NI	14 NI
Absaugstutzen	1-120 mm / 1-100 mm	1-120 mm / 1-100 mm	2-140 mm
Druckluft	6-8 bar	6-8 bar	6-8 bar
Elektroanlage	V400/50 Hz 3 Phasen	V400/50 Hz 3 Phasen	V400/50 Hz 3 Phasen
Arbeitshöhe	900 mm +- 20 mm	900 mm +- 20 mm	900 mm +- 20 mm
Max Schnitthöhe	80 mm (bei 220 mm Breite)	125 mm (bei 220 mm Breite)	150 mm (bei 420 mm Breite)
Max Schnittbreite	250 mm (bei 50 mm Höhe)	310 mm (bei 50 mm Höhe)	610 mm (bei 30 mm Höhe)



Die Firma behält sich das Recht vor, die technischen Daten und Konstruktionsdaten ohne Vorankündigung zu ändern. Auf einigen Fotos werden einige Sicherheitseinrichtungen wegen fotografischer Gründe nicht gezeigt.

CLASSIC 40

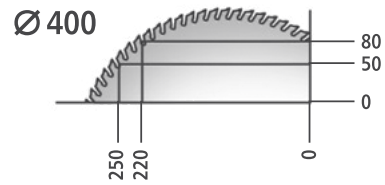

CLASSIC 50

STANDARD

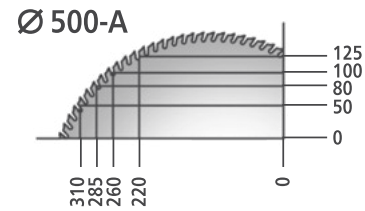

OPTION

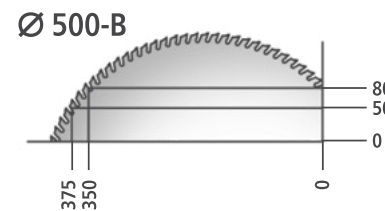

CLASSIC 60

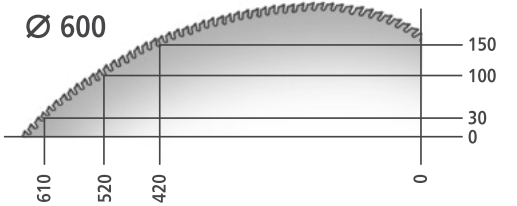

Eine wirklich einfache Konfiguration mit einem mindestens 1-Meter-langen Zuführtisch und Entladungstisch, Rollentisch oder flachen Tisch.

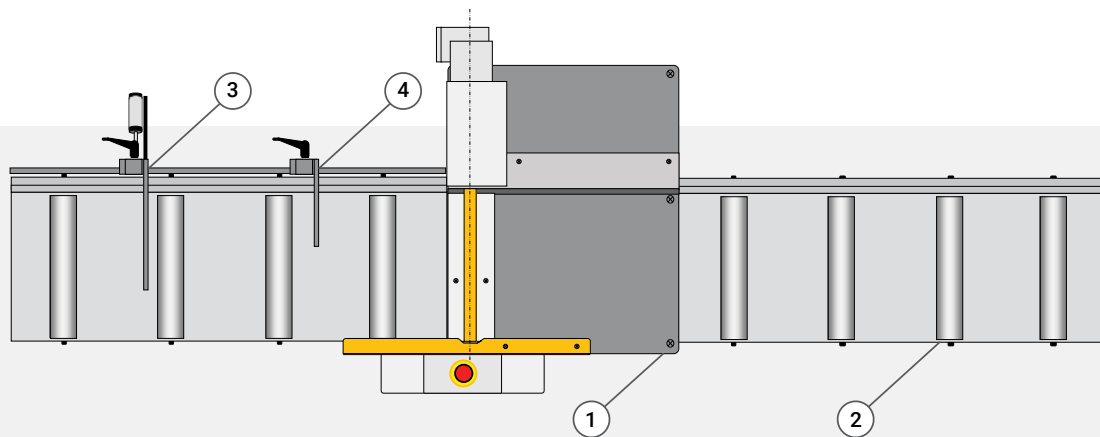

- ① Untertischkappsäge Classic 40-50-60
- ② Rollentisch
- ③ Elektro-pneumatische Anschlag 100 mm oder 200 mm für das Modell Classic 40-50 und 250 mm für das Modell Classic 60
- ④ Mechanischer Anschlag 100 mm oder 200 mm für das Modell Classic 40-50 und 250 mm für das Modell Classic 60



SALVAMAC SP. Z O.O. Modrzewiowa 18, 62-081 Przeźmierowo, Poland, e-mail: info@salvamac.com

WWW.SALVAMAC.COM