

J 250

Sega circolare multilame monoalbero

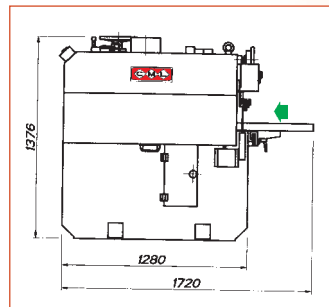
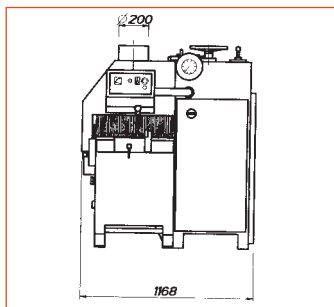

kg 1120

J 250

Spessore massimo di taglio	* mm 80 (70) lame 300 * mm 70 (45) lame 250 * mm 55 (30) lame 220 ** mm 80 (65) lame 300 ** mm 65 (40) lame 250 ** mm 50 (25) lame 220
Lunghezza minima dei pezzi normali	mm 500 (280)
Larghezza di passaggio tavole	mm 520 (620)
Diametro lame: minimo/massimo	* \varnothing 220 ÷ \varnothing 300 foro 60 + 2 chiavette 20x6 ** \varnothing 220 ÷ \varnothing 300 foro 85 + 2 chiavette 20x6
Numero giri delle lame	3500
Distanza massima tra due lame esterne	mm 220
Distanza colonna / centro tappeto	mm 330
Larghezza tappeto	mm 250
Dimensioni piano lavoro: lunghezza/larghezza	mm 1250 x 520(620)
Altezza da terra del piano lavoro	mm 750
Velocità avanzamento tappeto	12-24 mt / 1'
Potenza motore: minima/massima	hp 20-25 Kw 15-18,5
Potenza motore tappeto	Kw 0,75
Dimensione imballo	cm 135x114x138

(*) montate direttamente sull'albero

(**) montate su canotto portalame