

FORA/MORTASATRICE DOPPIA ORIZZONTALE/VERTICALE PER LETTI

GB DOUBLE HORIZONTAL/
VERTICAL DRILLING/MORTISING
MACHINE FOR BEDS **D** DOPPELTE HORIZONTALE/
VERTIKALE LANGLOCH/
BOHRMASCHINE FUER BETTEN **F** PERCEUSE/MORTAISEUSE
HORIZONTALE/VERTICALE
DOUBLE POUR LITS **E** TALADRADORA/
ESCOPLEADORA HORIZONTAL/
VERTICAL DOBLE PARA CAMAS

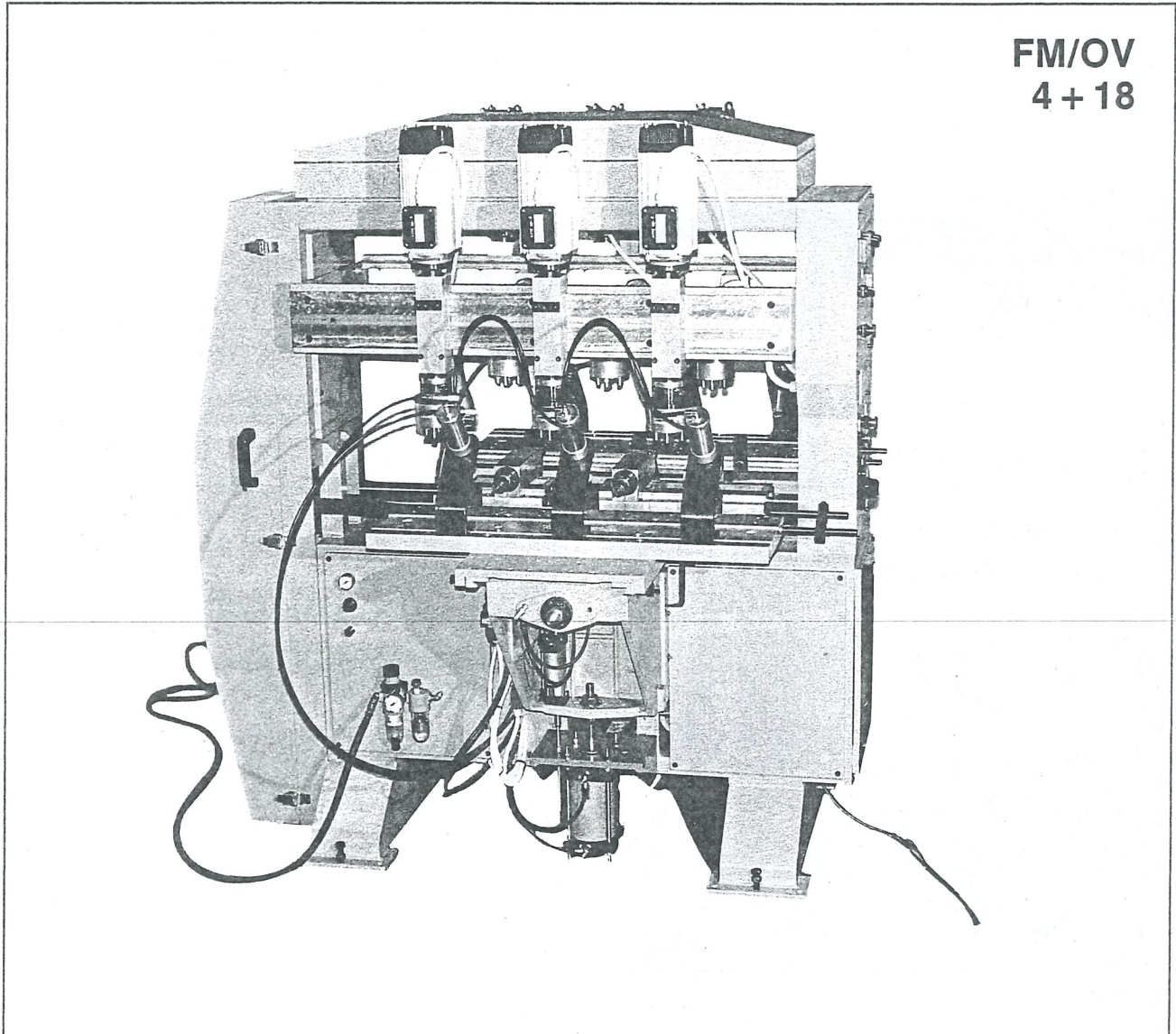

FM/OV
4 + 18

Esempi di lavorazione / Working examples

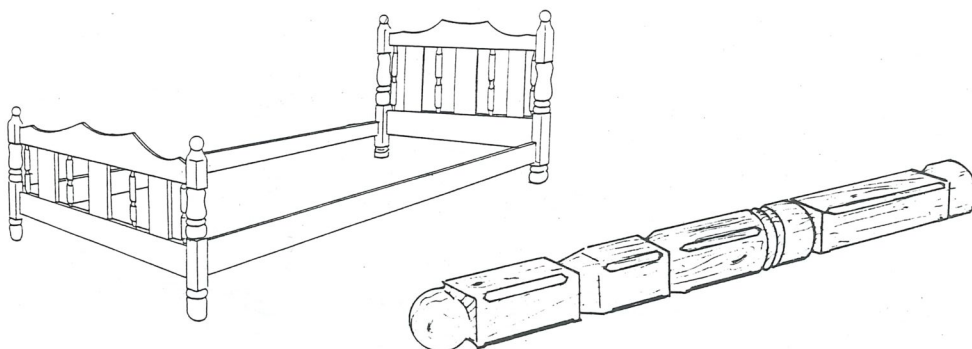

Dati e caratteristiche tecniche non sono impegnative per il costruttore potendo essere modifiche senza preavviso. È vietata la riproduzione ai sensi di legge.

DATI TECNICI / TECHNICAL DATA	FM/OV
Potenza motori mandrini orizzontali n. 2 Horizontal spindle motor power n. 2	2.2 Kw
Potenza motori mandrini verticali n. 6 Vertical spindle motor power n. 6	2.2 Kw
Potenza motore oscillazione (2 velocità) Swinging motor power (2 speeds)	1.1/2.4 Kw
Velocità rotazione punte verticali Vertical drills rotation speed	3200 giri/min rev/min
Velocità rotazione punte orizzontali Horizontal drills rotation speed	9200 giri/min rev/min
Produzione oraria Production per hour	ca. 400 p/h
Dimensioni e peso netto Dimensions and net weight	1800 x 1500 x 2100H Kg. 1100

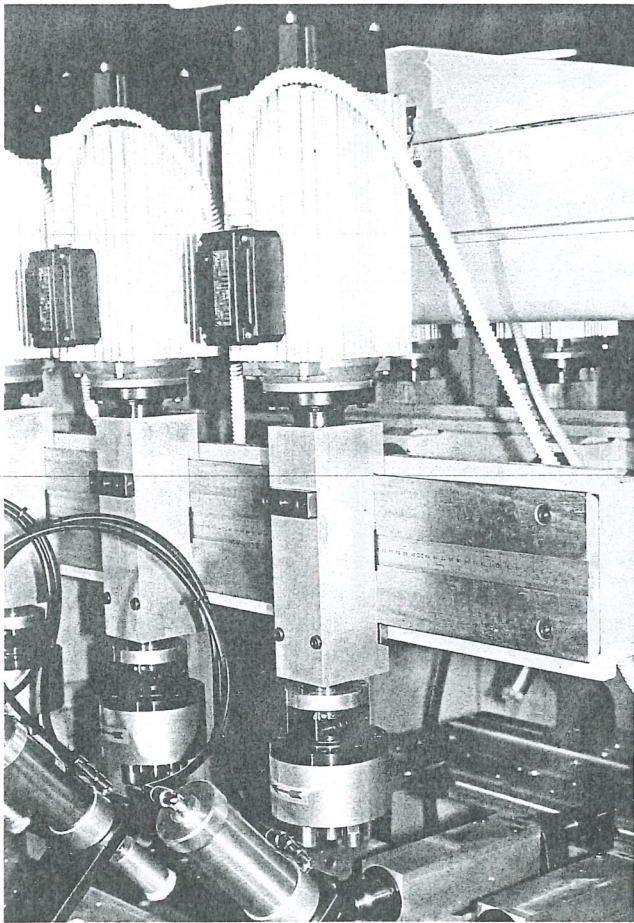

La FM/OV è una fora/mortasatrice multipla doppia orizzontale e verticale.

Nella versione raffigurata viene presentato un allestimento specifico per l'esecuzione simultanea di tutte le cave e i fori sulle gambe di letti, destre e sinistre.

Sui 2 carri fissi verticali sono montate 3+3 unità elettropneumatiche con teste multimandrino a 5 punte per esecuzioni di fori.

Sui 2 carri orizzontali oscillanti sono montati 2 mandrini a punte contrapposte (2+2) per l'esecuzione di cave.

Questo allestimento non è vincolante e può essere modificato secondo le esigenze di lavoro.

Il caricamento dei pezzi sui 2 banchi di lavoro viene eseguito da un solo operatore alternativamente sui 2 banchi.

The FM/OV is a double multiple horizontal/vertical drilling/mortising machine.

Here you can see a special preparation for the simultaneous drilling of all holes and mortises on right and left legs of a bed.

On the 2 vertical fix carriages there are 3+3 electropneumatic units with multi-spindle heads with 5 drills for the carrying out of holes.

On the 2 horizontal swinging carriages there are 2 spindles with opposing drills (2+2) for the carrying out of mortises.

Anyway this preparation is not binding and can be modified as the working needs require.

The loading of the pieces on the 2 work-benches can be carried out by only one operator, working alternate on the 2 benches.

