

K30-K40-K60

300 MM . 400 MM . 600 MM

Automatisch oszillierende  
Kurven- und Flächenschleif-  
maschinen



KURT EHEMANN



Abb. Modell K 30

- |  |   |
|--|---|
| 1 gummibelegte Kurvenschleifrolle      | 8 Oszillationsmotor                         |
| 2 Bandspann- und Reguliervorrichtung   | 9 Gegenlaufrollen (exakte Werkstückführung) |
| 3 Vorschubtrommel (pneumatisch)        | 10 automatische Schaltanlage                |
| 4 stufenloser Vorschub                 | 11 Hauptschalter                            |
| 5 Regulierung für Vorschubdruck        | 12 Absaugstutzen                            |
| 6 Dickeneinstellung                    | 13 Flächentisch (extra)                     |
| 7 Wellenführung des Vorschubaggregates | 14 Flächentischträger (extra)               |

### Technische Daten:

Type	Schleifbr. in mm	Schleifhöhe von-bis mm	Vorschub stufenlos m/min.	Stärke des Vorschubm. PS	Stärke des Antriebsm. PS	Antriebsm. je U/min.	Gewicht der Masch. kg	Kistenm. in mm	Schleifbandm. in mm
K30	300	3-100	5-25	1,0	10,0	2800	610	1100x1500 x1500	320x2000
K40	400	3-100	5-25	1,0	10,0	2800	820	1550x1300 x1500	420x2000
K60	600	3-100	5-25	1,0	12,5	2800	1020	1900x1300 x1500	620x2000

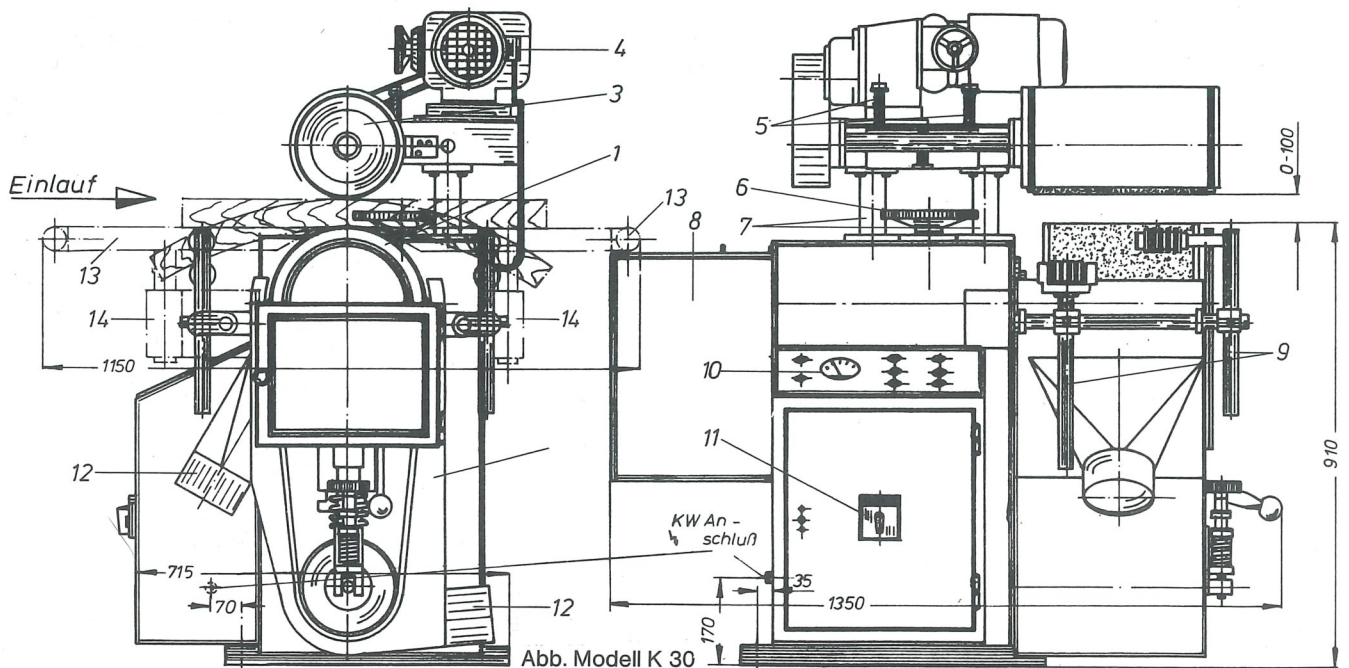
Diese Maschinenbaureihe findet hauptsächlich in der Polster-Gestell- und Stuhlfertigung Anwendung und überall dort, wo große Stückzahlen gebogener und/oder in der Dicke unterschiedliche Werkstücke im automatischen Durchlauf geschliffen werden sollen.

Die Maschine ist sehr robust konstruiert und zeichnet sich durch ihre vielseitige Anwendungsmöglichkeit aus. Die obenliegende Vorschubtrommel ist luftgefüllt, also elastisch und weicht bei sich ändernden Werkstückdicken nach oben hin aus (für das Schleifen von konischen Teilen, z. B. Skifertigung, Stuhllehnen usw.) Der Vorschub dieser Vorschubtrommel ist stufenlos regulierbar und der Anpreßdruck insgesamt durch die Höhenverstellung einstellbar. Das untenliegende eigentliche Schleifaggregat nimmt ein langes Schleifband auf, um einen kühlen Schliff und eine hohe Schleifbandstandzeit zu erlangen. Bei den Modellen K30 und K40 oszilliert die gummibelegte Schleifbandrolle, was durch einen separaten, abschaltbaren Oszillationsmotor bewirkt wird. Bei dem Modell K60 wird das Schleifband pneumatisch gesteuert und auch die Oszillationshäufigkeit durch Druckluft bestimmt. Diese Maschinenbaureihe ist weitestgehend automatisiert und wird betriebsfertig zum Anschluß an das Stromnetz und die Absauganlage geliefert.

Alle Modelle sind auch für das Flächenschleifen einsetzbar, wenn die Flächentische und die Konsolen hierfür vorgesehen sind. (Späterer Anbau möglich)

Konstruktionsänderungen vorbehalten.



**KURT EHEMANN**  
SPEZIALMASCHINENFABRIK KG

287 DELMENHORST  
Johann-Schmidt-Straße 17-21  
Western Germany

Telefon (04221) 30 33 · P. O. B. 184  
Cable: ehemann delmenhorst  
Telex 2 49 236 ked-d