

U 10 - 200 mm

Universalbandschleifmaschine  
200 mm Schleifbandbreite mit  
schwenkbarem Bandaggregat



KURT EHEMANN



# 14 Kriterien zeichnen das Modell KED U 10 aus:

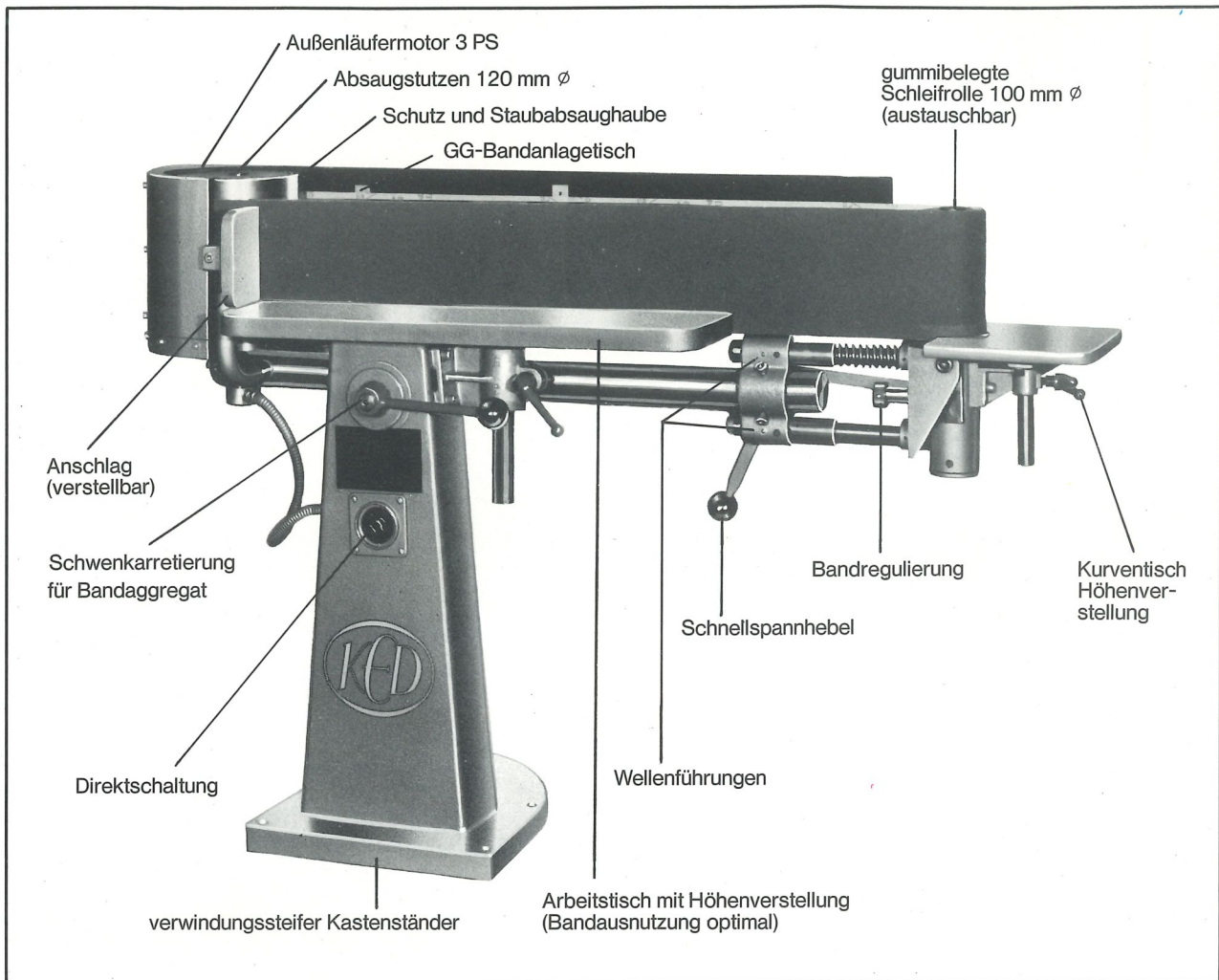

- Bandschleifmaschine mit direktem Schleifbandantrieb durch Außenläufermotor
- Schleifaggregat ist in alle Richtungen schwenkbar
- Schleifbandwechsel innerhalb weniger Sekunden durch Schnellspannhebel
- Schleifbandrolle ist gummi vulkanisiert und austauschbar gegen andere Durchmesser (80–150 mm  $\phi$ )
- Tischhöhenverstellung zur optimalen Schleifbandausnutzung
- Schutz- und Staubhauben standardmäßig
- Einsatz durch die Vielseitigkeit in holz-, kunststoff-, metall- und glasverarbeitenden Betrieben
- Maschine wird anschlussfertig geliefert

## Technische Daten: Modell KED U 10

Schleifbandabmessungen	200 mm $\times$ 3000 mm
Leistung Außenläufermotor	3 PS
Bandanlagetisch	800 mm $\times$ 150 mm
Arbeitsstischgröße	810 mm $\times$ 200 mm
Arbeitshöhe	855 mm – 1050 mm
Schnittgeschwindigkeit	14 m/sec.
Nettogewicht	252 kg
Balkenkreuz	ca. 20 kg
Seekiste	ca. 120 kg
Gesamtmaße der Maschine	L = 1600 mm, H = 1050 mm, B = 580 mm
Abmessung der Seekiste	ca. 1,8 $\times$ 1,1 $\times$ 0,65 m.

Konstruktionsänderungen vorbehalten



**KURT EHEMANN**  
SPEZIALMASCHINENFABRIK KG

287 DELMENHORST  
Johann-Schmidt-Straße 17–21  
Western Germany

Telefon (04221) 30 33 · P. O. B. 184  
Cable: ehemann delmenhorst  
Telex 2 49 236 ked-d