

SUPRA

GreCon **dimter**

*Holzoptimierung*

EIN UNTERNEHMEN DER WEING GRUPPE

- Besonders interessantes Preis-/Leistungsverhältnis bei allen Ausbaustufen
- Leistungssteigerung durch geschwindigkeitsabhängigen Frästisch-Positionierweg
- Der Zeitpunkt für Start und Stopp der Leimzufuhr wird automatisch der Frästischgeschwindigkeit angepaßt.
- Diagnosesystem mit Produktionsdatenerfassung



Geschlossenes Leimpumpen-System: FLANKENJET

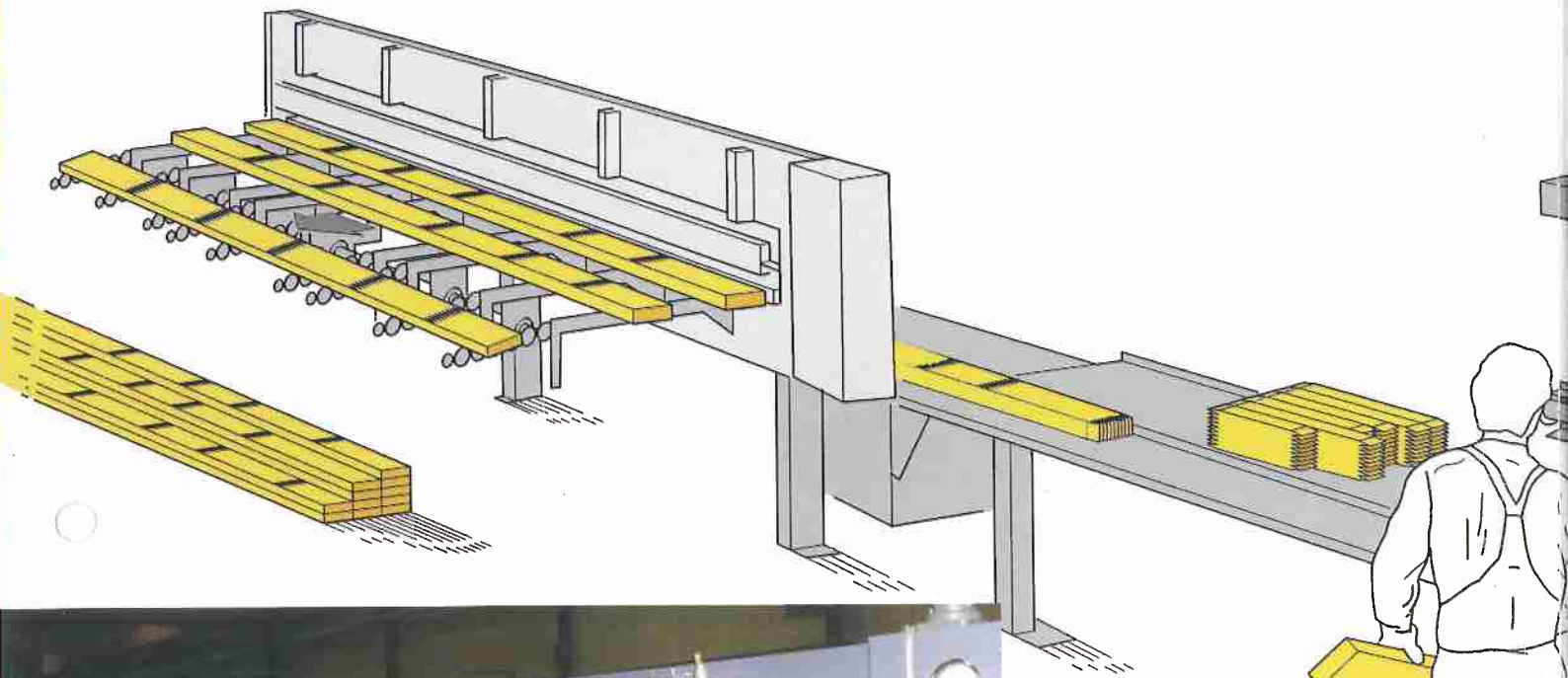

Kontinuierliche Stirnseitenpresse

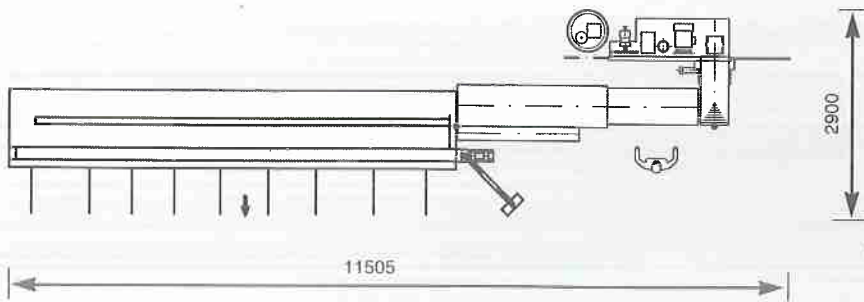

### SUPRA 1

Fräse: max. 1,5 Pakete/min  
 Übergabe: ca.30 Teile/min  
 Presse: 2 Takte /  
 ø Eingangsl. 400 mm

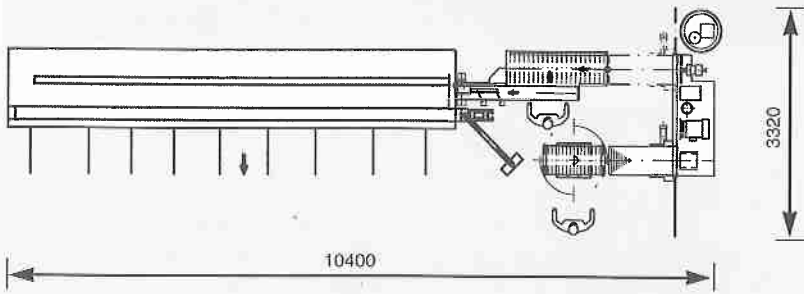

### SUPRA 2

Fräse: max. 2 Pakete/min  
 Übergabe: ca.35 Teile/min  
 Presse: 3 Takte /  
 ø Eingangsl. 400 mm

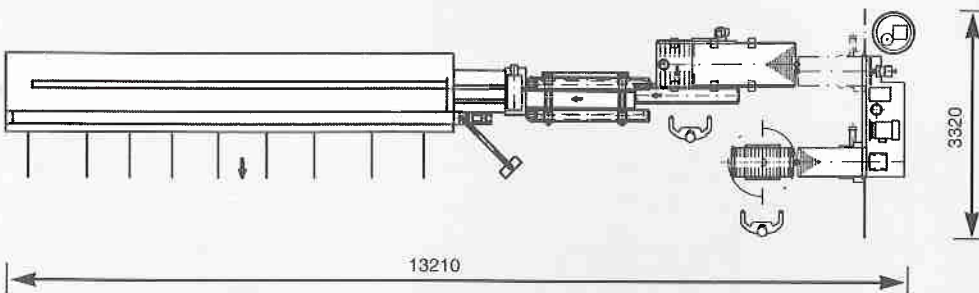

### SUPRA 3

Fräse: max. 2 Pakete/min  
 Übergabe: ca.40 Teile/min  
 Presse: 4 Takte /  
 ø Eingangsl. 400 mm

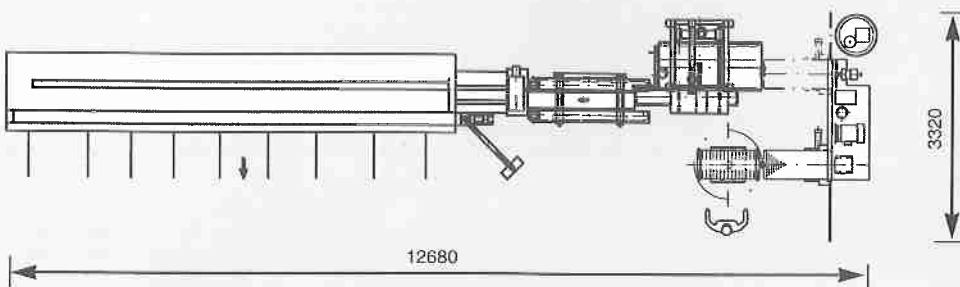

### SUPRA 4

Fräse: max. 2 Pakete/min  
 Übergabe: ca.40 Teile/min  
 Presse: 4 Takte /  
 ø Eingangsl. 400 mm

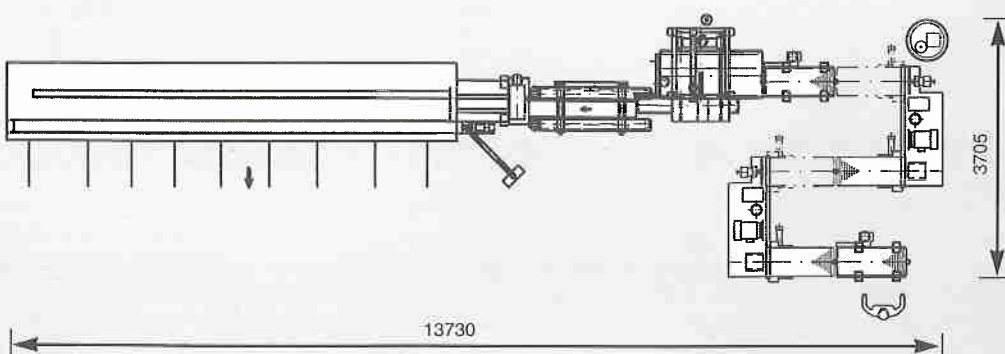

### SUPRA 5

Fräse: max. 3 Pakete/min  
 Übergabe: ca.50 Teile/min  
 Presse: 4 Takte /  
 ø Eingangsl. 400 mm