



im Zerkleinern und Brikettieren

Einwellenzerkleinerer Single-shaft grinder Series GAZ ÖKO

Der Kleine für grosse Aufgaben
The Small for big applications



GAZ ÖKO

Die robusten Wertstoff-Zerkleinerer der Baureihe GAZ ÖKO zerkleinern wirtschaftlich und effektiv Materialien wie z. B. Holz, Kartonage, Kunststoff u. v. a. Je nach kundenspezifischer Aufgabenstellung können die Zerkleinerer an das Durchsatzvolumen, Aufgabematerial etc. angepasst werden. Die Zerkleinerer der Baureihe GAZ ÖKO sind kompakt gebaut und für hohe Leistungen konzipiert.



The robust GAZ ÖKO series valuable substance shredders shred materials such as wood, cardboard, plastic and many others economically and effectively. The shredders can be adjusted according to customer specific requirements for throughput volume, material to be processed, etc.

The GAZ ÖKO series shredders are compact and designed for high performance.

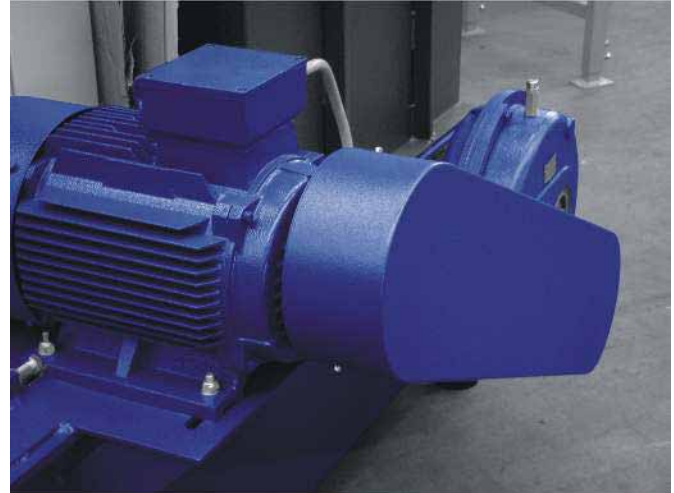

	GAZ Öko
Zuführöffnung / Feed opening (mm):	600 x 800
Trichtereinhalt / Hopper capacity (m ³):	0,6
Durchsatzleistung / Throughput:	*
Rotordurchmesser / Rotor diameter (mm):	252
Rotorlänge / Rotorlength (mm):	600
Rotordrehzahl / Rotor speed (rpm):	60 - 100
Kraftbedarf / Power required (kW):	11/ 15
Werkzeuge / Tools:	14 knives
Sieblochung / Screen perforation (mm):	10 - 40
Absaugstutzen-Ø / Suction piece-Ø (mm):	160
Luftgeschwindigkeit / Air speed (m/sec.):	28
Gewicht / Weight (approx. in kg):	1.000

* Durchsatzleistung ist Material und Siebabhängig
SPS-Steuerung für den vollautomatisch gesteuerten Betrieb auf Wunsch erhältlich, Sonderausführungen auf Anfrage. Vorführungen und Versuche mit Ihrem Material sind nach Absprache in unserem Technikum möglich.

* Throughput is Material and screen dependent
PLC option for fully automated operation (upon request)
Special designs upon request.
Demonstrations and trials with your material may be coordinated with our technical staff.

GROSS Apparatebau GmbH
Zerkleinerungs- und Brikettiertechnik
Olgastrasse 13
74072 Heilbronn (Germany)

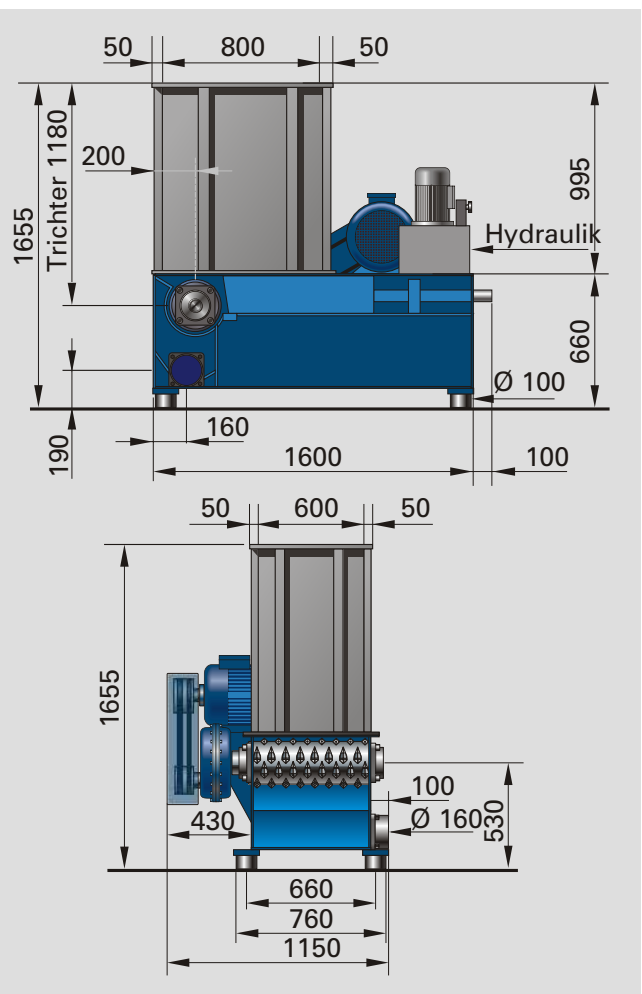

Telefon: +49-(0)-7131-9829-90
Telefax: +49-(0)-7131-9829-92
info@gross-zerkleinerer.de
www.gross-zerkleinerer.de