

BESCHLAGBOHRMASCHINEN

Unipress Vario

GRASS Beschlagbohrmaschine Typ Unipress Vario

Die Maschine für den Tischler, Innen-
ausbauer und Kleinserienhersteller:

- Verschiedene Getriebevarianten für verschiedene Anwendungsfälle
- Schnellwechseleinrichtung für alle Getriebearten
- Funktionelles Design
- Bohrtiefenanschlag mit Skala
- Anschlaglinealverstellung mit Handrad und Lochscheibe
- Integrierte Staubabsaugung
- Einfachstes, durchdachtes Handling = rationellste Bedienung
- Kompakte Bauweise
- Präzise Rahmenkonstruktion
- Servicefreundlich
- Preiswert



Grundausrüstung

Art.Nr.

- Arbeitstisch 450 x 730 mm
- 2 Seitenansläge links
- 2 Seitenansläge rechts
- Einpreßbügel
- Pneumatischer Niederhalter
- Komplette Elektrosteuerung
- Komplette Pneumatiksteuerung
- Einstelllehre L = 600 mm mit 4 Stellringen
- Bedienungswerkzeug
- Betriebsanleitung
- Getriebe im Zubehör

Maschinenabmessungen
B 0,74 m, T 0,85 m, H 0,76 m

Anschlußwerte

Elektrisch: 3 x 380 V/50 Hz / 1,1 kW*
Pneumatisch: 6 bar trocken
Staubabsaugung: Ø 80 mm

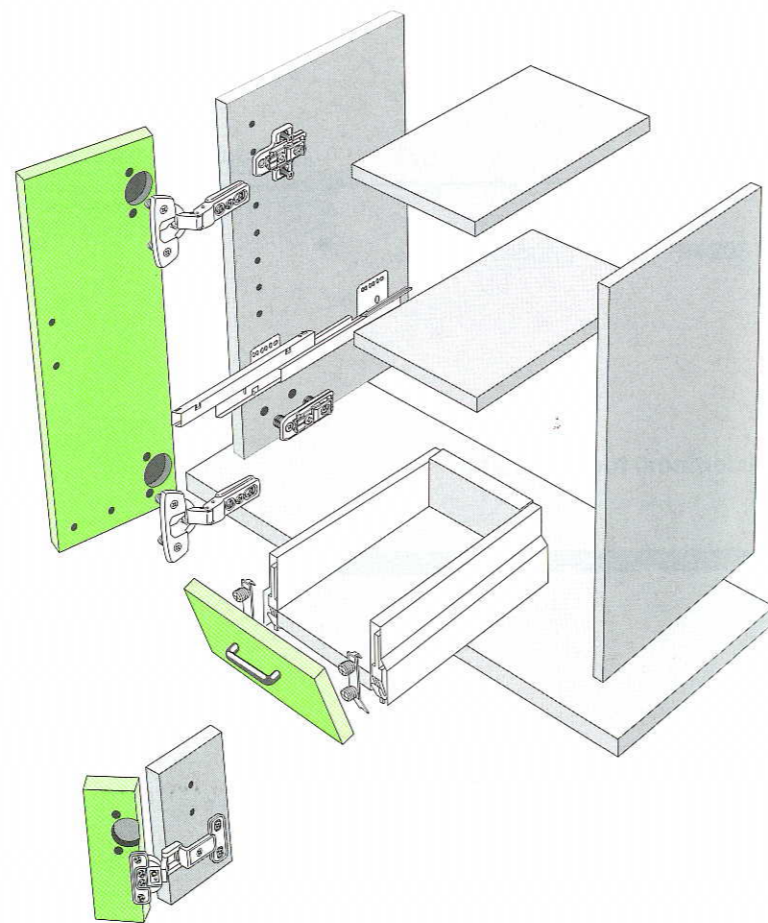

Typ	Art.Nr.
Unipress Vario	91795

* andere Spannungen auf Anfrage

BESCHLAGBOHRMASCHINEN

Unipress Vario

Bohrbild-Möglichkeiten

Es stehen Ihnen ein
Vertikalbohrwerk mit diversen
Getrieben zur Verfügung. Je nach
Getriebebestückung sind

entsprechende Arbeitsoperationen
für die Korpuserstellung und den
Innenausbau möglich.

Möbelband-Getriebe

für System G100, G300, G600,
G500, G700, Snap-on, Twist-Lock

Möbelband-Getriebe

für Minibänder

3-Spindel-Getriebe

für Dübelplatten Aufschiebetechnik,
Snap-on, Twist Lock und Unigrass
(ohne Reling)

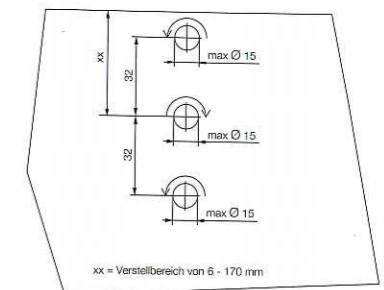
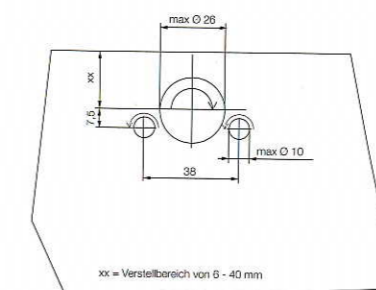
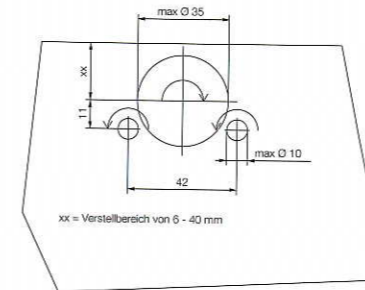

11-Spindelgetriebe

für Lochreihe

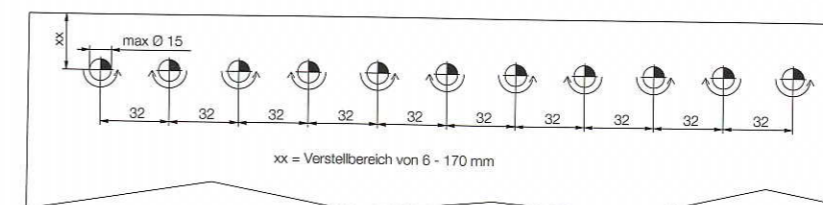

8-Spindelgetriebe

für Fronten, Rückwände mit und
ohne Reling
System Unigrass und Nova

8-Spindelgetriebe

für Fronten (Dübelabstand 50 mm),
Rückwände mit und ohne Reling
System Unigrass und Nova

10-Spindelgetriebe

für Korpusschienen, Fronten,
Rückwände mit und ohne Reling
System Unigrass und Nova

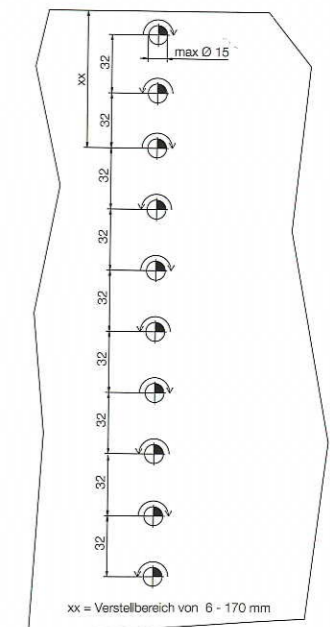
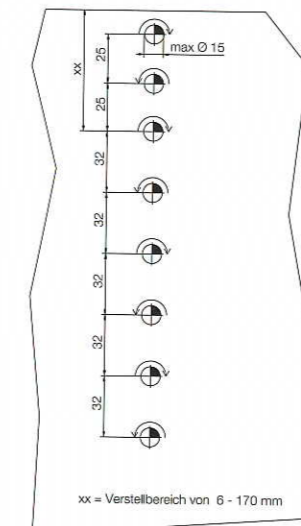
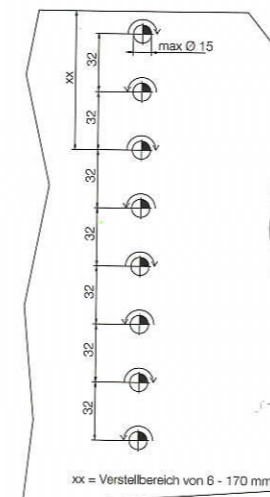











BESCHLAGBOHRMASCHINEN

Zubehör Unipress Vario

Bohrer 50 lang/Schaft Ø 10 mm	Ø Bohrer	Drehrichtung	Art. Nr.
	2,7 mm	links	90887
	2,7 mm	rechts	93569

Bohrer 57 lang/Schaft Ø 10 mm

	3 mm	links	38135
	3 mm	rechts	38136
	5 mm	links	35809
	5 mm	rechts	35810
	6 mm	links	91572
	6 mm	rechts	91573
	8 mm	links	35811
	8 mm	rechts	35812
	10 mm	links	35813
	10 mm	rechts	35814
	15 mm	links	38178
	15 mm	rechts	37350
	18 mm	rechts	90928
	20 mm	links	90937
	20 mm	rechts	90938
	22 mm	rechts	90927
	25 mm	rechts	91070
	26 mm	rechts	94554
	30 mm	rechts	90926
	35 mm	rechts	35818
	35,2 mm	rechts	91661

Bohrer 57 lang/Schaft Ø 10 mm mit Senker

	8 mm	links	90660
	8 mm	rechts	90661
	10 mm	links	90662
	10 mm	rechts	90663

Einpressmatrizen



Typ	Art. Nr.
Bandserie G100/300/600 Stahltopf	93884
Bandserie G100/300/600 Universal	94351
Grundplatte B3H/AH D10	94402
Mini Bänder MH63, MH64, MH65	94582
1000/1003 VS	37554
1000/1003 VZ	37555
1006/3703 VS	90282
1006/3703 VZ	30127
1203/3903 VZ	37552
950/954	39852
Twist Unterteil	91285
Twist Band komplett	91284
Grundplatte G/DZK Aufschiebet.	90266
Grundplatte G3/DZK Snap-On	90267
Häfele Verbinder "Rafix"	90845
Fronthaken Nova	92521

Einpressmatrizen für Einpressbügel

Typ	Art. Nr.
Fronthaken Nova	93192
NV 6151/VHF10	93194
6150/HF10	93193

BESCHLAGBOHRMASCHINEN

Zubehör Unipress Vario

Getriebe für Bänder

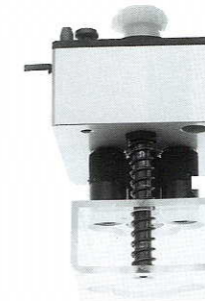

Typ	Art. Nr.
Standardbänder	91800
Mini Bänder	94583

3 Spindelgetriebe für Grundplatten und Zargen

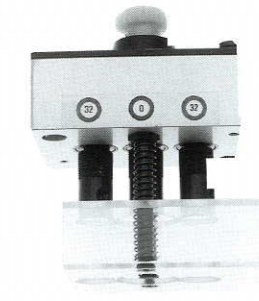

Typ	Art. Nr.
3 Spindelgetriebe	91801

8 Spindelgetriebe für Zargen mit Reling

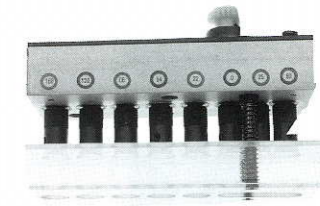

Typ	Art. Nr.
8 Spindelgetriebe Zargen mit Reling	91803
Zargen (50mm) mit Reling	91804

11 Spindelgetriebe für Lochreihen

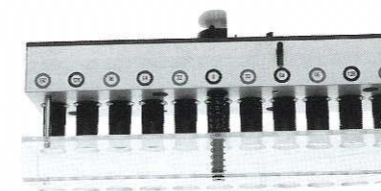

Typ	Art. Nr.
11 Spindelgetriebe	91802

10 Spindelgetriebe

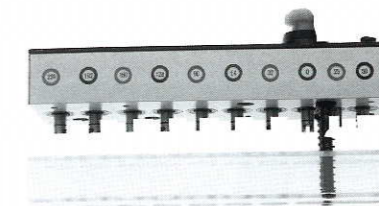

Typ	Art. Nr.
10 Spindelgetriebe	93196

Einpressbügel für 8/10 Spindel Getriebe

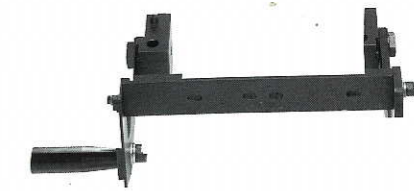

Typ	Art. Nr.
Einpressbügel	93195

BESCHLAGBOHRMASCHINEN

Zubehör Unipress Vario

Schnellwechselbohrfutter



Typ	Art. Nr.
Bohrfutter	91805

Anreißlehre



Typ	Art. Nr.
Anreißlehre	38207

0-Punkt Einstellklotz



Typ	Art. Nr.
Holzklötz 0-Punkt	94486

Seitenanschlag 10 mm Klinke links und rechts

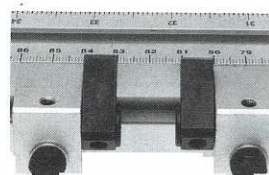

Typ	Art. Nr.
Seitenanschlag 10 mm links	89610
rechts	89510

Seitenanschlag 13 mm Klinke rechts

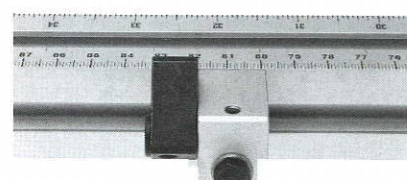

Typ	Art. Nr.
Seitenanschlag 13 mm rechts	90520

Seitenanschlag 15 mm Klinke rechts

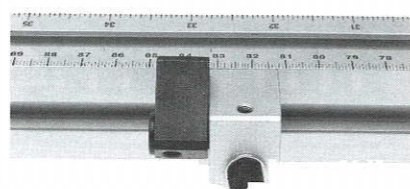

Typ	Art. Nr.
Seitenanschlag 15 mm rechts	92045

BESCHLAGBOHRMASCHINEN

Zubehör Unipress Vario

Pneumatischer Niederhalter



Typ	Art. Nr.
Niederhalter	91477

Anschlagbolzen

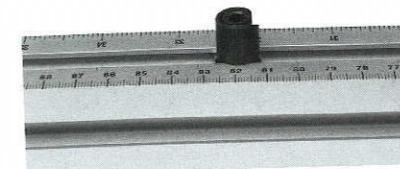

Typ	Art. Nr.
Anschlagbolzen Höhe 15 mm	90521
Höhe 33 mm	92866

Pendelanschlag

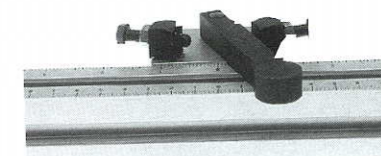

Typ	Art. Nr.
Pendelanschlag	92319

Verlängerunglineal



Typ	Art. Nr.
Typ 1 36 - 135 cm	37535
Typ 2 136 - 235 cm	37536

Anschlageinstellehre



Typ	Art. Nr.
Länge 600	39854
Länge 2000	39853

Indexierlineal für Lochreihe



Typ	Art. Nr.
Indexierlineal	91621