



Präzision aus besten Händen

NEU:

DIE HEMA »**GARANT**«



**DIE
PREISWERTE
ALTERNATIVE!**

GUT
WIE ALLES
VON HEMA

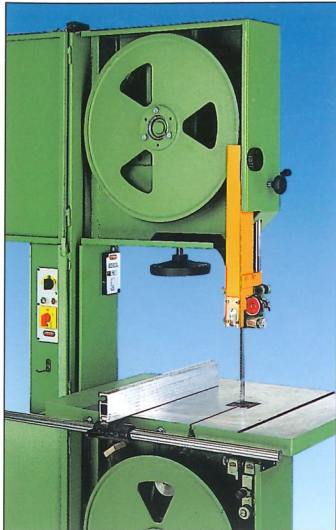

Hochwertige, elektronisch ausgewuchtete Aluminium-Scheibenräder, leicht auswechselbar.

Die HEMA »GARANT« bietet zuverlässige Technik zum günstigen Preis.

Die Bandsägemaschine gehört für viele Industrie- und Handwerksbetriebe aller Branchen durch ihre vielseitigen Einsatzmöglichkeiten zum unentbehrlichen Inventar.

Überall dort, wo diese Maschine nicht in der Produktion eingesetzt wird, also nicht unbedingt ein Höchstmaß an Leistung notwendig ist, bietet sich die HEMA-»Garant« als preiswerte Alternative zu den HEMA-Präzisionsbandsägen an. Trotz des enorm günstigen Preises ist die Maschine komplett ausgestattet mit oberer und unterer Spezialrollenführung, mit mechanischer Höhenverstellung der Führungsstange, schwenkbarem Tisch, vulkanisierten Bandsägerädern, Motorschutzschalter und Absaugstutzen.

Hinter der HEMA-»Garant«-Bandsägemaschine steht die Erfahrung und die Serviceleistung eines führenden deutschen Herstellers von Bandsägemaschinen.

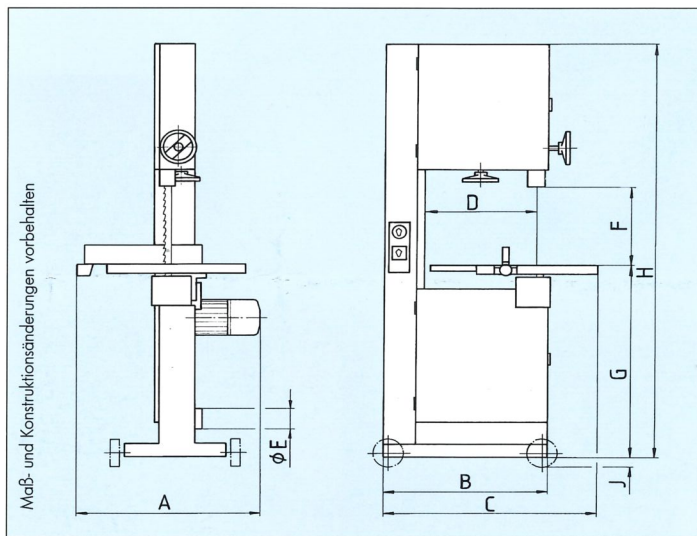

Normalzubehör

- Endschaltesichere Schutztüren
- Anschlag
- Motorschutzschalter
- Obere und untere Spezialrollenführung
- Absaugstutzen
- Mechanische Höhenverstellung der Führungsstange
- Automatische Bremse
- Bandsägeblatt

Sonderzubehör

- Fahrerinrichtung mit Feststeller

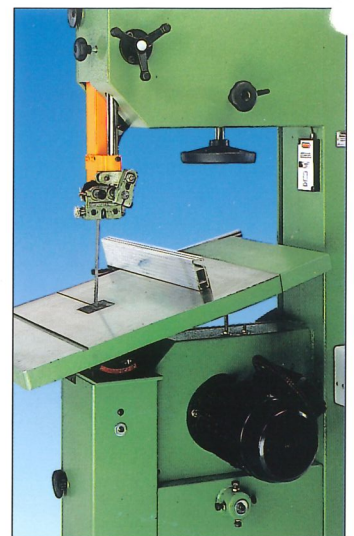

Leistungsdaten	GARANT 400	GARANT 500	GARANT 600	GARANT 700	GARANT 800
Rollen-Ø mm	400	500	600	700	800
Motorleistung kW (PS)	1,1 (1,5)	1,5 (2)	2,2 (3)	3,0 (4)	4,0 (5,5)
Schnittgeschwindigkeit m/min	1260	1400	1550	1600	1650
Schnitthöhe mm	240	275	335	400	390
Schnittbreite mm	375	470	565	680	780
Blattlänge max. mm	3400	4080	4500	5150	5600
Gewicht kg	160	210	320	400	500
A	630	690	920	820	930
B	640	740	900	950	1090
C	790	890	1130	1190	1310
D	375	470	565	680	780
E Maße in mm	120	120	120	120	100/120
F	240	275	355	400	390
G	870	900	900	900	980
H	1750	1900	2070	2300	2380
J	40	40	40	40	20