

HEMA

Präzision aus besten Händen

DIE HEMA SR 600

»Twist«

DIE HAT
DEN
DREH
RAUS

Die neu-
entwickelte
Sägeblatt-
verdrehung
der SR 600
»TWIST«.

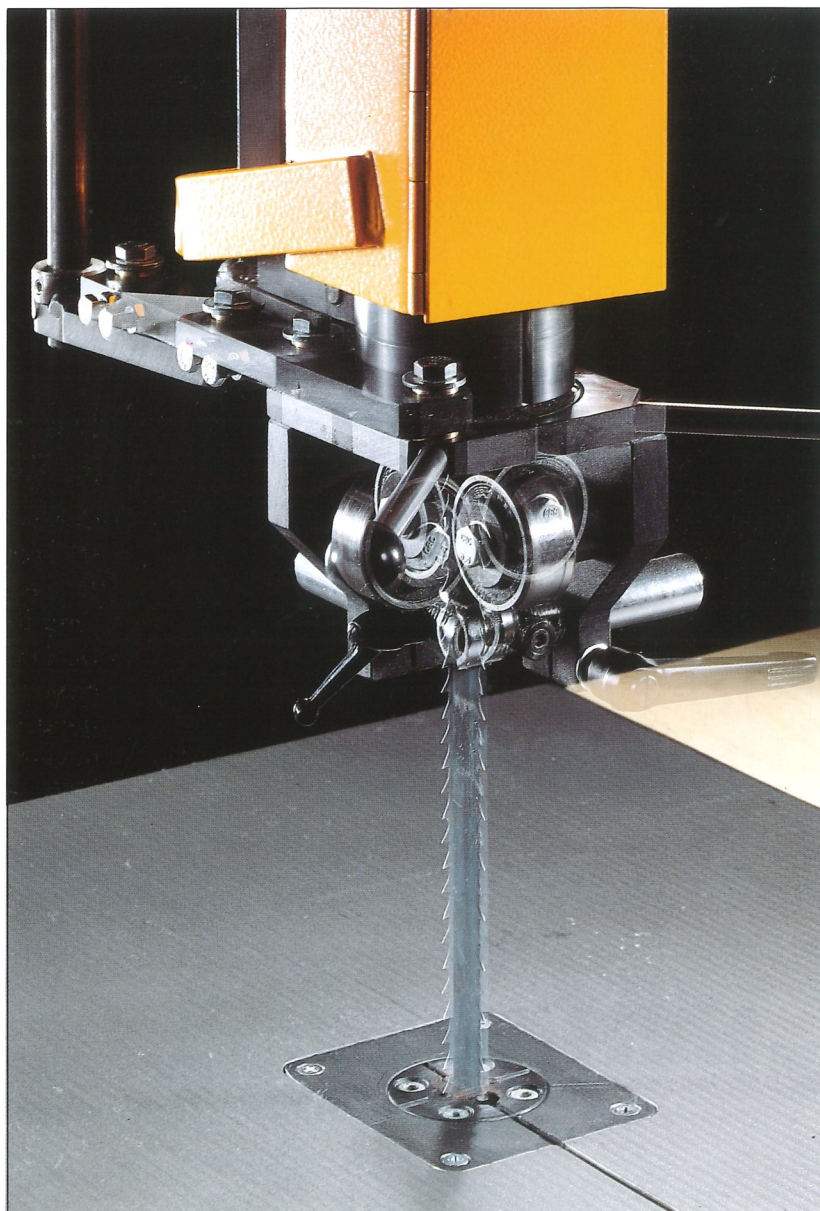



Die sägt **Langes** kurz und klein

Mit der HEMA-Bandsäge SR 600 »TWIST« können beliebig lange Werkstücke abgelängt werden. Diese Neuentwicklung erlaubt – im Gegensatz zu allen anderen Bandsägen – die Verdrehung des Sägeblatts von 0–90°.

Durch ein raffiniertes System werden mit einem Handgriff gleichzeitig sowohl die obere als auch die untere Präzisionsführung geschwenkt.

Die ideale Maschine für Balken, Kunststoffrohre, Profile und gewickelte Rollen.

Auch für Alu-Profile lieferbar!



◀ Zur Auflage langer Werkstücke sind spezielle Rollenaufgaben lieferbar.

Ein ausgeklügeltes Hebelsystem ▶ läßt beide Führungen gleichzeitig schwenken.

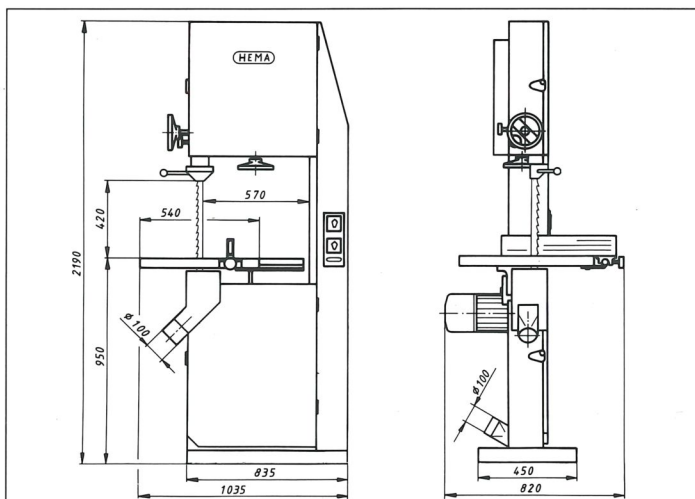

Die Führung im Tisch

Durch die besondere Konstruktion der Maschine sitzt eine zusätzliche Führung direkt im Tisch. Dadurch wird eine bisher nicht gekannte Schnittgenauigkeit erzielt. Die neuentwickelten Spezial-Hartmetallführungen besitzen praktisch unbegrenzte Lebensdauer.

Leistungsdaten

Rollen- ϕ :	600 mm
Schnitthöhe:	420 mm
Schnittbreite:	<u>unbegrenzt</u>
Schnittiefe:	580 mm
Drehstrommotor:	2,2 kW
Motordrehzahl:	1400 U/min
Sägeblattlänge:	4770 mm
Tischgröße:	540 x 600 mm
Gewicht:	ca. 290 kg