

REICH Spezialmaschinen GmbH

HOLZ-HER[®]

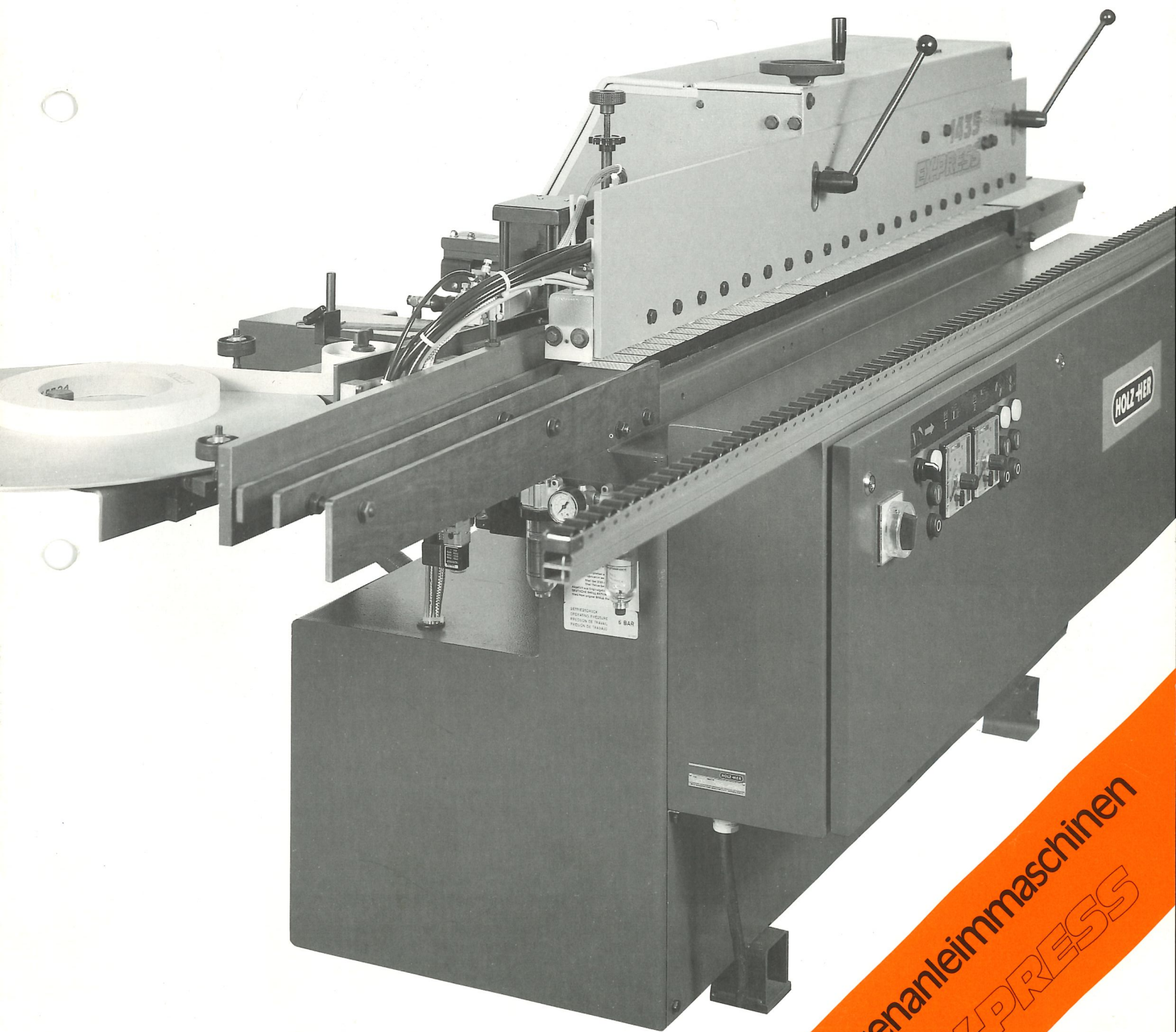

Kantenanleimmaschinen
EXPRESS

Die neue Kantenanleim- maschinen-Generation

»EXPRESS« für die schnelle Kante zwischendurch

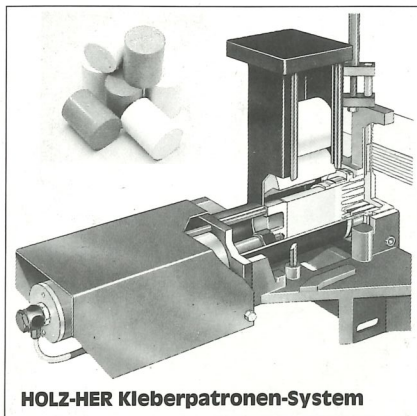
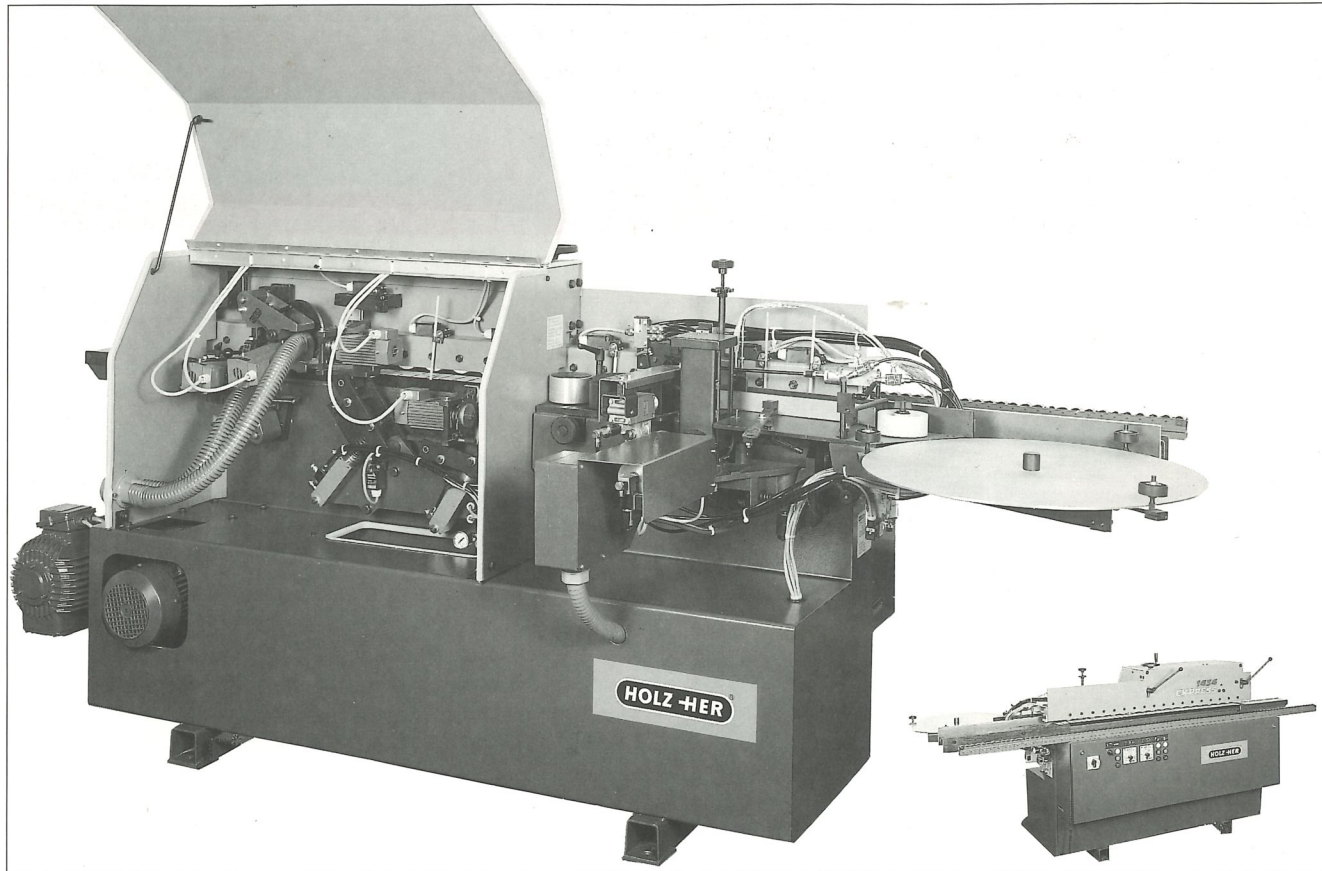

Das ist neu und einmalig in dieser Klasse:

- Schmelzkleberauftrag am Werkstück durch das einzigartige HOLZ-HER »Patronen-System«
- Vorschubmotor mit Transportkette und Kettenführung für den ruckfreien Werkstücktransport
- Rollen-Druckbrücke mit zwei-seitig geführter, zentraler Höhenverstellung per Handrad.

- Druckwerk mit angetriebener Druckrolle synchron zur Vorschubgeschwindigkeit
- Breite Auflagefläche für das Werkstück
- Mit elektronischem Temperaturregler
- Automatisches Rollenmagazin, auch für Streifenware
- Bündigfräsen und Fertiggappen
- Verstärkter Kappzylinder für PVC-Kanten nach Wahl

Technische Daten

	1430	1431	1432	1433	1434	1435
Kantenstärke x Kantenhöhe	bis 0,8 x 50	0,8 x 50	0,4-1,5 x 50 mm	0,4-1,5 x 50 mm	0,4-3,0 x 50 mm	0,4-5,0 x 50 mm
Werkstückdicke	6-45 mm	6-45 mm	6-45 mm	6-45 mm	6-45 mm	6-45 mm
Werkstückbreite/-länge min.	25/180 mm	85/180 mm	85/180 mm	85/180 mm	85/180 mm	85/180 mm
Motorischer Vorschub	5 m/min.	5 m/min.	5 m/min.	5 m/min.	11 m/min.	11 m/min.
	(Andruckrolle)	(Transportkette)	(Transportkette)	(Transportkette)	(Transportkette)	(Transportkette)
Druckbrücke mit zentraler Höhenverstellung	—	ja	ja	ja	ja	ja
Kappaggregat	—	—	ja (Typ 1972)	ja (Typ 1972)	ja (Typ 1973)	ja (Typ 1939)
Fräsaggregat	—	ja (Typ 1975)	ja (Typ 1975)	ja (Typ 1942)	ja (Typ 1975)	ja (Typ 1942)
Zubehör:						
Fußschalter	ja	—	—	—	—	—
Tischgestell, fahrbar	ja	ja	ja	—	—	—
Kantentrennung verstärkt	—	—	—	—	verstärkter Schlagzylinder	verstärkter Schlagzylinder

Die technischen Daten stellen Richtwerte dar. Änderungen müssen wir uns vorbehalten, da unsere HOLZ-HER Holzbearbeitungsmaschinen einer ständigen Weiterentwicklung unterliegen. Deshalb sind auch die Abbildungen unverbindlich.

»EXPRESS« 1434 und 1435 im Detail

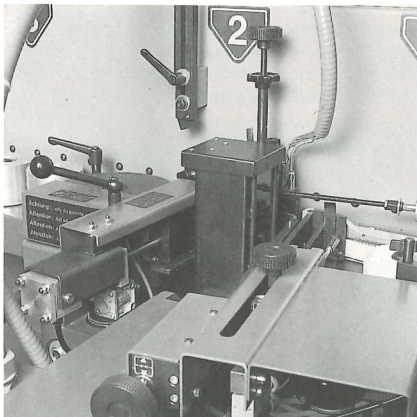

Kleberauftrag
»Patronen-System«:

kurze Aufheizzeit von nur 2 – 3 Minuten

*Farbenwechsel:
schnell und ohne Aufwand*

*Sparsam:
es wird nur soviel Kleber
abgeschmolzen, wie momentan
benötigt wird*

*Wirtschaftlich:
Schmelzkleber kann nicht ver-
brennen – keine Kleberbecken-
reinigung, Restverbrauch*

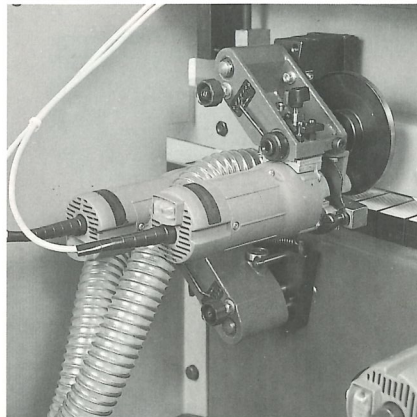

2 Fräsmotoren Typ 1975
*mit HM-Wendeplattenfräser und
Tastrolle zum Bündigfräsen –
oben und unten zugleich*

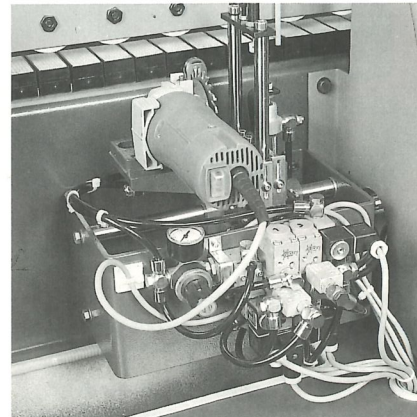

Kappmotor Typ 1973
*mit HM-Kreissägeblatt bis 3 mm
Massivholzkante,
für Endkappen vorne und hinten*

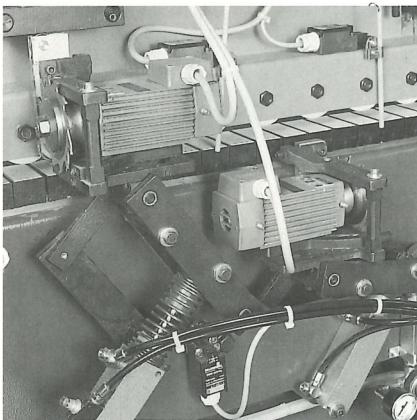

Endkappaggregat Typ 1939
*mit 2 MF-Kappmotoren
für ziehenden Sägeschnitt,
vorne und hinten zugleich,
mit 2 HM-Kreissägeblättern*

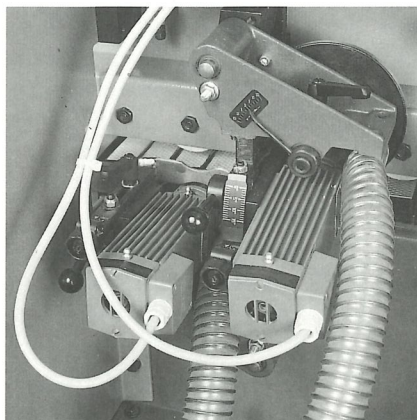

Fräsaggregat Typ 1942
*mit 2 MF-Fräsmotoren;
HM-Wendeplattenfräser und
Tastrolle zum Bündigfräsen –
oben und unten zugleich,
schrägstellbar 0 – 15°*

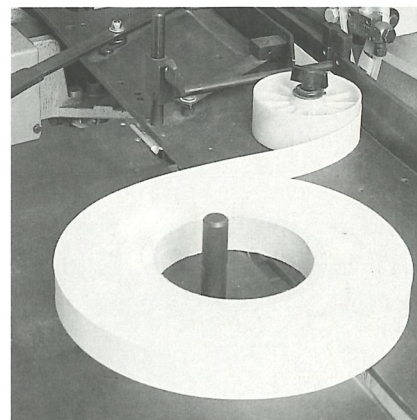

Automatisches Rollenmagazin
*für alle handelsüblichen
Kantensorten von der Rolle
(0,3 – 0,8 mm), auch für
abgelängte Streifenware
(min. 200 mm Länge),
Trennen von der Rolle,
Kantenhöhe 50 mm,
Rollendurchmesser max. 500 mm,
für PVC-Kanten mit verstärktem
Kappmesser*

Wenn Sie auch vorbeschichtete Kanten schnell und sauber aufbringen wollen, wählen Sie unter 4 Modellen:

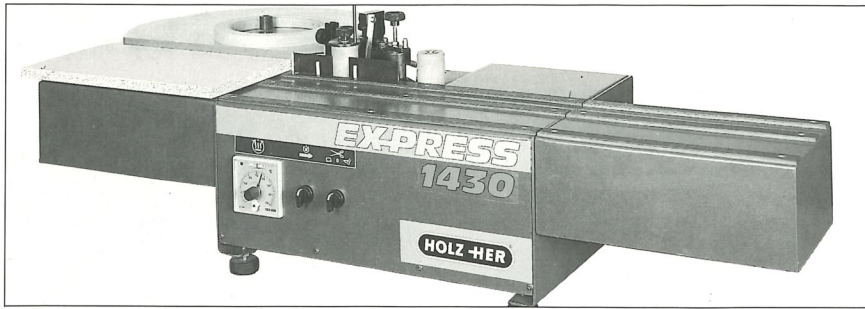

1430

für gerade und geschweifte Kanten, für Kanten bis 0,8 mm Stärke und 50 mm Höhe, automatisches Trennen von der Rolle, angetriebene Andruckrolle, mit elektronischem Temperaturregler in der Grundausstattung.

Praktisches Sonderzubehör: Tischverlängerung, vorne und hinten, Fußschalter für Kappmesser bei geschweiften Teilen, Tischgestell fahrbar

1431

Motorischer Vorschub 5 m/min mit Transportkette und Kettenführung, Druckbrücke mit zentraler Höhenverstellung per Handrad, 2 Fräsmotoren mit HM-Wendeplattenfräser sowie Tastrolle zum Bündigfräsen, oben und unten zugleich, mit Sicherheits-Schutzhaube, fahrbares Tischgestell als Sonderzubehör

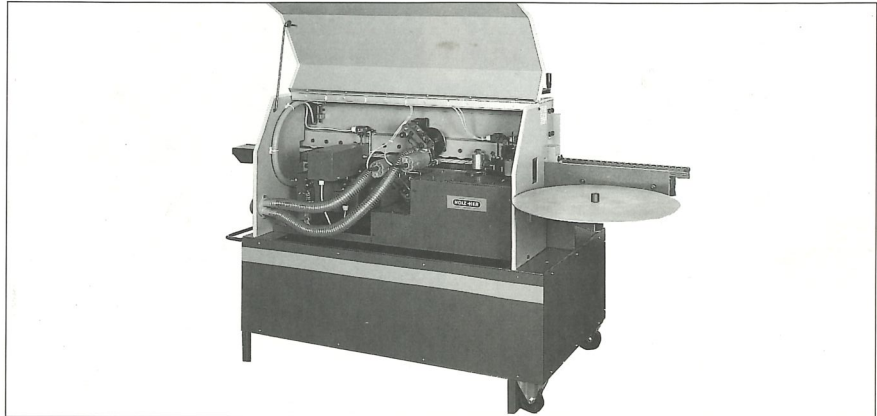

1432

neben den Vorzügen der 1431 gibt es hier noch eine Fertig-Kappstation für maßgenaues Endkappen vorne und hinten

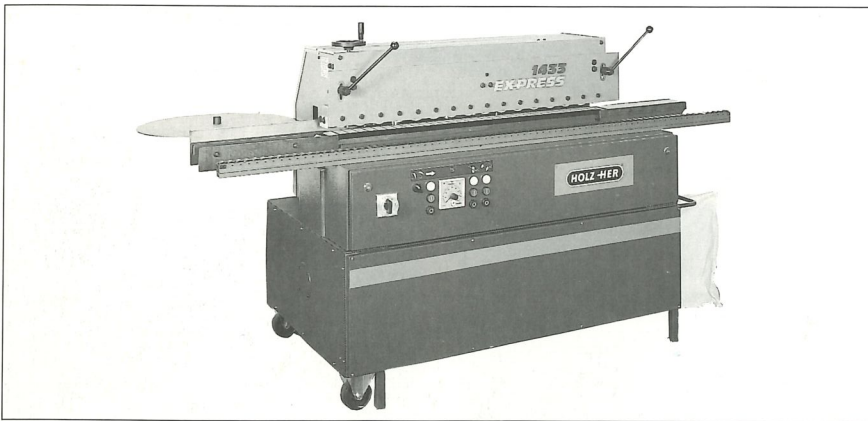

1433

wer noch mehr Wert auf gute Qualität legt, wählt die Ausführung mit hochoptimierten MF-Fräsggregaten, die zum Fasen von 0 - 15° schräggestellt werden können. Komplett mit Tischgestell, Frequenzumformer und Späneabsaugung.

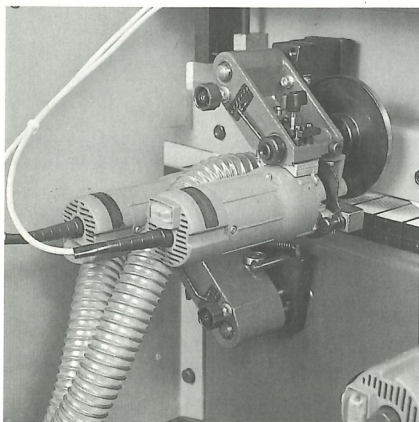

Fräsmotoren Typ 1975

mit HM-Wendeplattenfräser und Tastrolle für Kantendicke bis 1,5 mm
2 x 0,6 kW; 28000/min

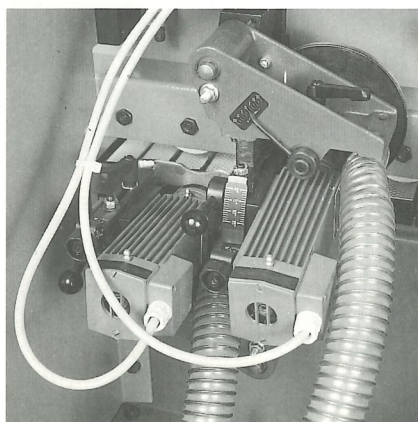

Fräsggregat Typ 1942

mit HM-Wendeplattenfräser und Tastrolle für Kantendicke bis 1,5 mm
Schwenken (Fasefräsen) 0 - 15°
2 x 0,4 kW/300 Hz; 18000/min

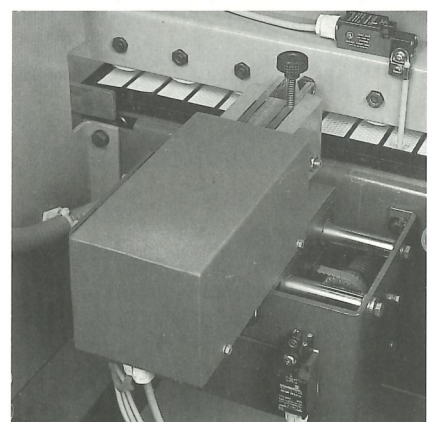

Kappstation Typ 1972

Fertigkappen, Kanten 0,8 x 50 mm mit Tastschub zum Endkappen vorne und hinten

HOLZ-HER®

REICH Spezialmaschinen GmbH
D-7440 Nürtingen
Postfach 1803

Telefon (0 70 22) 702-0
Telex 7 267 318 rsmn d
Telefax (0 70 22) 702277