

CNC-Fertigung für Profis

PRO-MASTER 7017 | 7018



PRODUKTIVITÄT UND PRÄZISION



Hoch effizientes Bohr- und Formatierzentrum

Die 70er-PRO-MASTER-Serie von HOLZ-HER macht die Entscheidung für die effiziente CNC-Technologie so einfach wie noch nie. Speziell bei der Fertigung von Korpusteilen und beim Fräsen von Massivholz ermöglicht die 70er-Serie eine rationelle Bearbeitung und hohe Flexibilität. Das durchdachte Konzept bietet Lösungen für jede Anwendung – wählen Sie die für Sie passende Modellvariante. Moderne Sicherheitskonzepte lassen Ihnen die Wahl zwischen patentierten 3-Feld-Trittmatten, Sicherheits-Bumper oder Lichtgitter. Damit können HOLZ-HER Bearbeitungszentren individuell und sicher auf Ihre Betriebssituation abgestimmt werden.



PRO-MASTER 7017 mit Sicherheitsbumper.



Enorme Kreativität

Wecken Sie das Potential der
PRO-MASTER-70er-Serie

- Hohes Niveau in der Ausstattung mit sechs Konsolen, Bohrkopf mit Nutsäge, Positionierlaser und Werkzeugwechsler im Standard.
- Umfräsen und Bohren bis max. 3540 x 1287 mm sowie 5340 x 1287 mm bei der 500K Version (abzüglich Fräserradius). Echte Bearbeitungshöhe von 180 mm.
- Bedienerfreundliche Software durch Komplettpakete mit CAMPUS Maschinen- und Bürolizenz.
- Keramisch gelagerte Spindel für effizientes und genaues Fräsen und Formatieren.
- 11-kW-Power-Spindel und C-Achse für noch mehr Leistung (Option bei 7017).
- Extreme Produktivität durch präzise Direktantriebe mit sehr hohen dynamischen Beschleunigungswerten.



Alle Abbildungen können
Ausstattungsoptionen enthalten.

Abgestimmtes Leistungsprofil

■ Werkzeugwechsler

Mitfahrender 12-fach Tellerwechsler für effektive Pendelbearbeitung im Standard bei PRO-MASTER 7017 performance und 7018 premium (Bild 1). Optional können Sie sich für den 18-fach Tellerwechsler oder einen 12-fach Werkzeug-Pick-Up für variantenreiche Werkzeugbestückung entscheiden.

■ Bearbeitungskopf

Kraftvolle, keramisch gelagerte Spindel und Bohrkopf mit integrierter Nutsäge (Bild 2); inklusive voll interpolierende C-Achse bei PRO-MASTER 7018 premium und integrierte Drehmomentstütze für Wechselaggregate bei 7017 (C-Achse optional).

■ Linearführung

Hochpräzise, geschliffene Linearführungen mit Stahlbandabdeckung für alle bewegten Achsen. Extreme Lebensdauer und Laufruhe. Hierzu steht HOLZ-HER mit 10 Jahren Garantie ein (Bild 3).

■ Universelle Spannsysteme

Eine Vielzahl erhältlicher Vakuumsauger und Rahmenspanner für die Platten- und Massivholzbearbeitung sowie die echte Bearbeitungshöhe von 180 mm sorgen für das enorm breite Anwendungsspektrum der 70er Baureihe von HOLZ-HER (Bild 4).

■ Schlosskastenfräser

Ein durchzugsstarker 5,6 kW Motor am optionalen Horizontalfräsaggregat macht die PRO-MASTER 7018 zum absoluten Türenprofi. Passend dazu bietet HOLZ-HER eine breite Auswahl an leistungsstarken und zuverlässigen Wechselaggregaten für alle Einsatzgebiete (Bild 5).

■ Variable Sicherheitskonzepte

Je nach Betriebssituation haben Sie freie Wahl zwischen Lichtgitter und 3-Feld-Trittmatten oder Sicherheits-Bumper für die hocheffektive Pendelbearbeitung.



1



2



3



4



5

Alle Abbildungen können
Ausstattungsoptionen enthalten.

HOLZHER

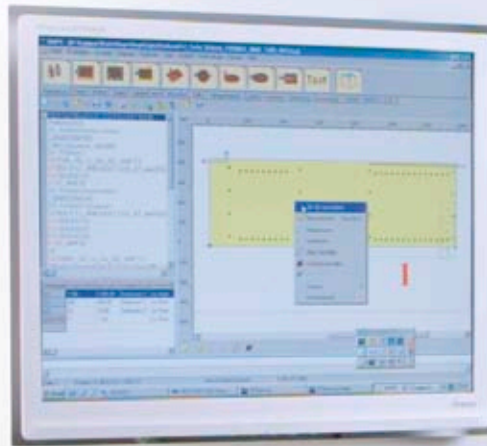

STEUERUNG

Die CAMPUS-Steuerung – übersichtlich und absolut komfortabel

Die hochwertige und bedienerfreundliche HOLZ-HER Maschinensteuerung ist integraler Bestandteil der Maschinenkonzeption. Zum Ausstattungspaket gehört das CAMPUS/NC Hops mit Büro- und Maschinenlizenz und die vollwertige CAD Software aCADemy. Die integrierte Möbeldesignsoftware CabinetControl Base rundet das Paket vollwertig ab. Dieses Angebot schafft die Voraussetzungen für eine effektive Bearbeitung und komfortable Bedienung durch Barcodeschnittstelle, Handbediengerät, Importmöglichkeiten und vieles mehr.



Das intelligente Energie-
management für HOLZ-HER
CNC Bearbeitungszentren.

CAMPUS – mit integrierter Software CabinetControl Base

- CAMPUS aCADemy ist eine vollwertige, leistungsfähige CAD/CAM-Software mit vielseitigen Importmöglichkeiten.
- Der NC-Hops-Editor bietet neben variabler Programmierung, 3-D-Ansichten und -Simulationen, eine volle Z-Achsen-Interpolation und einen Texteditor.
- »Easy Snaps«, einstellbare Parameter und durchdachte Makros, vereinfachen und beschleunigen zusätzlich die Programmsteuerung.
- Das Workcenter zeigt die Belegung des Maschinischen. Werkzeuge, Bohrköpfe und Wege werden dabei werkstückübergreifend automatisch optimiert und die Bearbeitungszeiten berechnet.
- Die Werkzeugverwaltung MT-Manager erlaubt grafisches übersichtliches Rüsten mit »Drag & Drop«.
- 3D Simulationsmodul mit integrierter Abtragungssimulation.
- Eine offene Softwarearchitektur ermöglicht eine unkomplizierte Einbindung vorhandener Daten und die Anbindung an verschiedenartige Branchen-, Design- und CAD/CAM-Software.

CabinetControl – Software zum einfachen Erstellen von Korpusmöbeln

- CabinetControl Base im Software Paket.
- Gestaltung von Korpusmöbeln.
- Ansichten in 2-D und 3-D darstellbar.
- Schnelle Anpassung an individuelle Wünsche des Möbelkäufers.
- Perfekte Präsentation der Möbel.
- Automatische Erstellung der Zuschnittpläne.
- Erstellt das CNC-Bearbeitungsprogramm automatisch per Knopfdruck.
- Erweiterbar zur Vollversion CabinetControl mit umfangreichen Features – fragen Sie uns!

CabinetControl
Download unter
www.holzher.com

Großer 19" Bildschirm für einfache Bedienung.



Hocheffiziente Fertigung durch HOLZ-HER Maschinenverbund Programmieren – Sägen – Kantenanleimen – CNC-Bearbeitung



CabinetControl (1)

- Korpusmöbel per Mausklick.
- Automatische Erzeugung der Zuschnittlisten und CNC-Programme.

Rationelles und präzises Sägen (2)

- Perfekte Schnittergebnisse.
- Ausgereifte Optimierungssoftware.
- Optimaler Sägezyklus.

Intelligentes Kantenanleimen (3)

- Programmauswahl per Knopfdruck.
- Alternativ vollautomatisch über Barcode.

Perfekter Datenfluss (4)

- Programminformationen auch über Data-Matrix-Barcode.

Effektive CNC-Performance (5)

- Automatischer Programmaufruf aus Barcode.
- Variable Programmierung über CAMPUS-Software.
- Perfekte Fräsergebnisse.

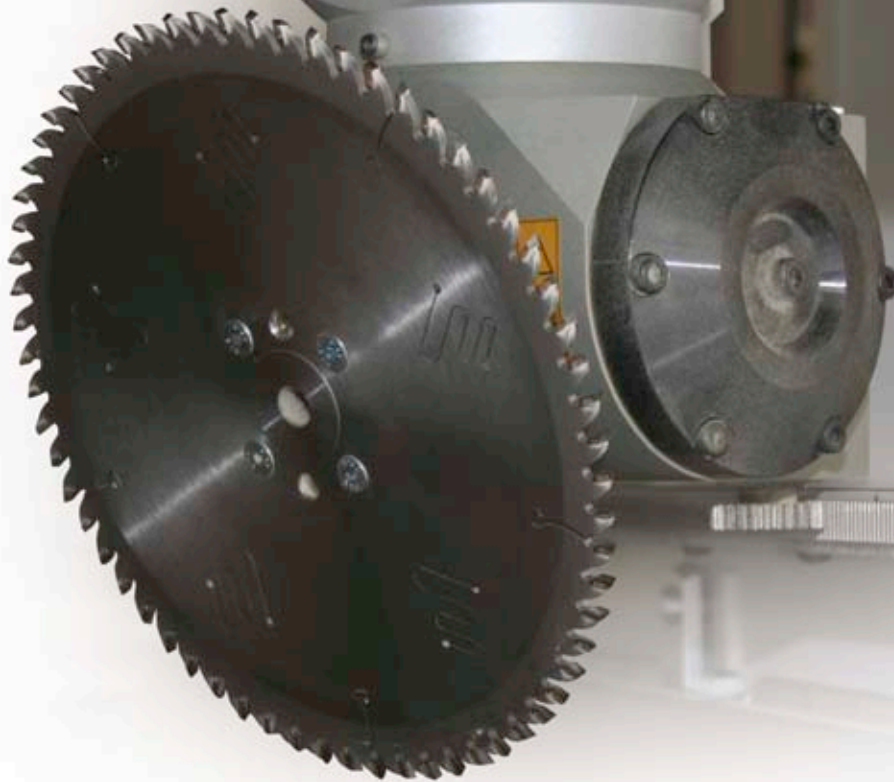

VARIO5 – SCHRÄGEN OHNE KOPFZERBRECHEN

Das belastbare Allroundtalent

Sie haben die Wahl – perfekt zugeschnitten auf Ihre Bedürfnisse als PRO-MASTER 7017 classic und performance oder die Power-Variante als PRO-MASTER 7018 premium.

- Starke, keramisch gelagerte Fräsaggregate, geführt über direkt angetriebene hochgenaue Servomotoren mit Absolutgebern für dauerhafte Präzision.
- Drei präzise und dynamisch gesteuerte Achsen bei PRO-MASTER 7017 – erweiterbar um die voll interpolierende C-Achse.
- Vier Achsen im Standard bei der PRO-MASTER 7018 premium – alle Achsen voll interpolierend für maximale Flexibilität.
- Das optionale Vario5-Aggregat nimmt Schrägen und Gehrungen seine Schrecken – einfach programmierbar stellt sich der Schnittwinkel vollautomatisch und CNC gesteuert absolut exakt ein (Voraussetzung: C-Achse und pneumatische Schnittstelle).
- Erweiterbar mit einer großen Auswahl an hochwertigen und langlebigen Wechselaggregaten für vielseitige Anwendungen.
- Enorme Vielseitigkeit durch umfangreiche Grundausstattung und ausgereifte Lösungen für viele Sonderanwendungen.
- Mit 180 mm ab Oberkante Vakuumsauger bietet die 70er-Serie von HOLZ-HER die größte Bearbeitungshöhe in ihrer Klasse.

Alle Abbildungen können Optionen enthalten.

Der Bearbeitungskopf – bestückt für alle Anforderungen

Der Bohrkopf in L-Form mit 24 Spindeln, einer Nutsäge und kraftvollem 3 kW Motor ist Standard bei der PRO-MASTER 7018 premium. Bei der PRO-MASTER 7017 haben Sie die Wahl zwischen einem Bohraggregat mit 16 oder speziell für den Korpusmöbelbau mit 24 Spindeln (Bild 1).



Konturlaser – die umfassende Positionierlösung (Option)

Einfachste Positionierung von Saugern, Rahmenspannern und Werkstücken. Mit dem Konturlaser lassen sich auch aufwendige Werkstückkonturen problemlos projizieren (Bild 2).

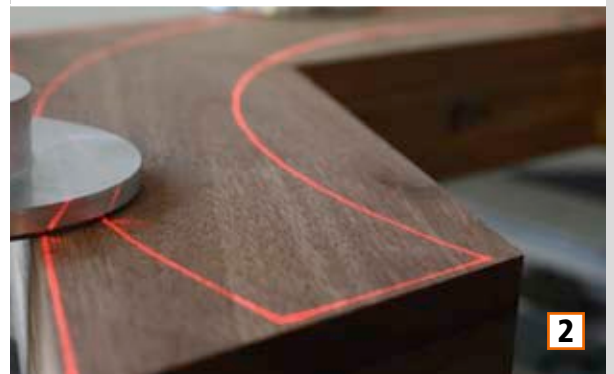

Kraftvoll. Dynamisch. Innovativ.

Komplexe Anwendungen leicht gemacht

Variantenreiche Fertigung von Korpusmöbeln als Einzel- oder Serienstück, Treppenbau, Türenfertigung, usw. – für alles bieten die Ausstattungspakete der PRO-MASTER 7017 und 7018 die richtige Lösung.



Die Ausstattung in der Übersicht

Maschine	PRO-MASTER 7017 classic	PRO-MASTER 7017 performance	PRO-MASTER 7018 premium	Optionen
Bearbeitungsmaße (Umfräsen)	In X = 3540 mm, in Y = 1287 mm (abzüglich Fräserradius)	In X = 3540 mm, in Y = 1287 mm (abzüglich Fräserradius)	In X = 3540 / 5340 mm, in Y = 1287 mm (abzüglich Fräserradius)	
Fräsaggregat	6,5 kW, keramische Lagerung, 1000 – 18 000 min ⁻¹ *	6,5 kW, keramische Lagerung, 1000 – 18 000 min ⁻¹ *	11 kW keramische Lagerung, 1000 – 24000 min ⁻¹ *	* 11 kW luft oder flüssig gekühlt, 1000 – 24 000 min ⁻¹
Vektorgeschwindigkeit	100 m/min	100 m/min	100 m/min	
Schutzeinrichtung	Lichtgitter (1-Feld-Bearbeitung)*	3-Feld Trittmatte (Pendelbearbeitung)*	3-Feld Trittmatte (Pendelbearbeitung)*	* Sicherheits-Bumper
Werkstückauflage	6 Konsolen inkl. 8 Anschläge, Laserpointer*	6 Konsolen inkl. 8 Anschläge, 4 Beschickungshilfen, Laserpointer	6 Konsolen inkl. 8 Anschläge, 4 Beschickungshilfen, Laserpointer	* 4 Beschickungshilfen
Bohrkopf	14 Spindeln (10 V 4 H)*, inkl. Sägeaggregat zum Nuten in X-Richtung	14 Spindeln (10 V 4 H)*, inkl. Sägeaggregat zum Nuten in X-Richtung	24 Spindeln (18 V 6 H), inkl. Sägeaggregat zum Nuten in X-Richtung	* 24 Spindeln (18 V 6 H)
Werkstückaufspannung	100 m ³ /h Vakuumpumpe, wartungsarmer Trockenläufer*	100 m ³ /h Vakuumpumpe, wartungsarmer Trockenläufer*	100 m ³ /h Vakuumpumpe, wartungsarmer Trockenläufer*	* 140 m ³ /h Vakuumpumpe 250 m ³ /h Vakuumpumpe
Werkzeugwechsler	12-fach-Pick-up-Wechsler mit Werkzeugabdeckung*	12-fach Tellerwechsler mitfahrend**	12-fach Tellerwechsler mitfahrend**	* 12-fach Tellerwechsler mitfahrend ** 18-fach Tellerwechsler, 12-fach-Pick-up-Wechsler mit Werkzeugabdeckung
Software	CAMPUS Software Paket inkl. aCADemy CAD/CAM Modul mit Maschinen- und Bürolizenz und CabinetControl Base	CAMPUS Software Paket inkl. aCADemy CAD/CAM Modul mit Maschinen- und Bürolizenz und CabinetControl Base	CAMPUS Software Paket inkl. aCADemy CAD/CAM Modul mit Maschinen- und Bürolizenz und CabinetControl Base	

- Option
- Standard



TECHNISCHE DATEN

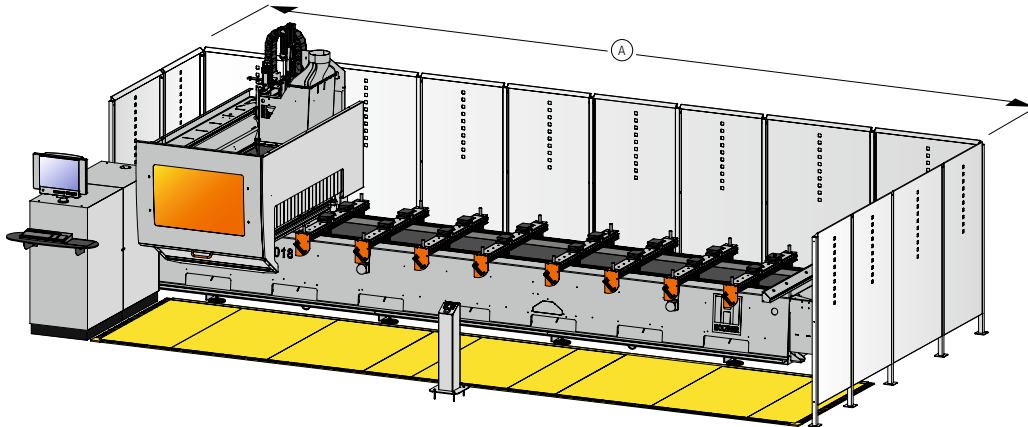

Schaltschrank linke Maschinenseite (Kurzversion)

Maschinenabmessungen	PRO-MASTER 7017 7018 320	PRO-MASTER 7018 500
Gesamtlänge A (mm)	6118	8220
Gewicht (kg)	3500	4300

■ Lichtschrankenfeld (classic)
3-Feld-Trittmatte (performance)

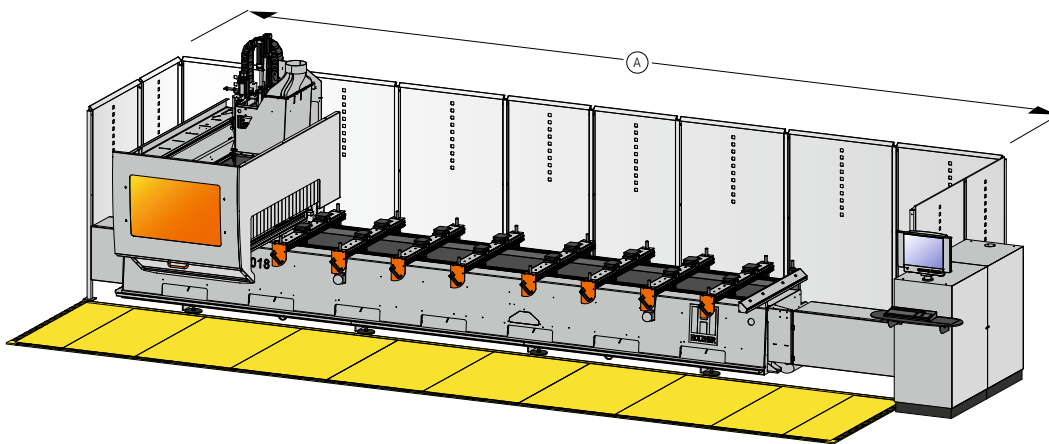

Schaltschrank rechte Maschinenseite (Standardausführung)

Maschinenabmessungen	PRO-MASTER 7017 7018 320	PRO-MASTER 7018 500
Gesamtlänge A (mm)	7200	9280
Gewicht (kg)	3500	4300

■ Lichtschrankenfeld (classic)
3-Feld-Trittmatte (performance)

Produktbroschüren und viele
Videos finden Sie unter
www.holzher.com

Die technischen Daten stellen Richtwerte dar. Änderungen von Konstruktion und Ausstattung vorbehalten, da HOLZ-HER Maschinen ständig weiterentwickelt werden. Die Abbildungen sind unverbindlich. Die Maschinen enthalten zum Teil Sonderausstattungen, die nicht zum serienmäßigen Lieferumfang gehören. Zur besseren Information wurden die Maschinen zum Teil ohne die vorgesehene Schutzhaube abgebildet.

Bildnachweis: © istock | lisegagne, © fotolia | Alexander Rochau

D – HOLZ-HER 3275 40 – Printed in Germany/Imprimé en Allemagne
Drucklegung: 04.11.2013 – Erstausgabe: 26.09.2013

Ihr autorisierter HOLZ-HER-Händler

**HOLZ-HER GmbH**
Plochinger Straße 65
72622 Nürtingen
Deutschland
T +49 (0) 70 22 702-0
kontakt@holzher.com
www.holzher.com
HOLZHER
Ein Unternehmen der WEINIG Gruppe