

Perfekte Bekantung auf den Punkt gebracht

# STREAMER



PRODUKTIVITÄT UND PRÄZISION



Optimales Preis-Leistungs-Verhältnis mit HOLZ-HER Kantentechnik

STREAMER

## Ihr kompakter Einstieg in die HOLZ-HER Kantentechnik

Hightech auf kleinem Raum und ein überzeugendes Leistungsspektrum für die hochwertige Kantebearbeitung.

Diese Grundidee steckt in der gesamten STREAMER Baureihe.

### ■ Bearbeitungsmaße wie die Großen

Kompakt, einfach und leistungsstark bis 6 mm Kantenstärke und 60 mm Werkstückdicke.

### ■ Fügefräsen für perfekte Ergebnisse

Inklusive zwei Diamantfräsern für die perfekte Vorbereitung Ihrer Platte vor dem Kantenanleimen im Durchlauf.

### ■ Übersichtlich und leistungsstark

Kompaktsteuerung für einfachste Bedienung.

### ■ Perfektes Finish

Mit zwei frei wählbaren Nachbearbeitungsaggregaten (Radiuszieh Klinge, Flächenzieh Klinge, Schwabbelaggregat). Mit drei Nachbearbeitungsaggregaten auf der 1057 XL.

### ■ Immer eine gute Verbindung

Hochflexibler Kleberauftrag mit dem HOLZ-HER **Glu Jet S** Düsensystem. Optional auch mit **Glu Jet** Dünnschichttechnologie.

### ■ Für eine wasserfeste Verbindung

Verarbeiten Sie PUR-Kleber genauso einfach wie EVA-Kleber.

### ■ Multifunktionsfräsaggregat

Inklusive Diamantfräs Werkzeug.



Alle Abbildungen können Ausstattungsoptionen enthalten.

## STREAMER 1053

- Glu Jet S-Patronensystem.
- Wahlweise mit zwei Finishaggregaten.
- Werkstückdicken bis zu 60 mm und Kantenstärken bis zu 6 mm mit dem optionalen 60/6-Paket verarbeitbar.



## STREAMER 1054

- Inklusive Fügeaggregat.
- Glu Jet S-Patronensystem.
- Wahlweise mit zwei Finishaggregaten – Radiusziehklinge, Flächenziehklinge oder Schwabbelaggregat.



## STREAMER 1057 | 1057 XL

- Inklusive Fügeaggregat.
- Glu Jet S-Patronensystem.
- Inklusive Eckkopieraggregat für die Komplettbearbeitung.



Komplettbearbeitung inklusive  
Eckkopieren mit der STREAMER 1057 XL  
mit drei Nachbearbeitungsaggregaten.



## KLEBERAUFTRAGSSYSTEM

# Glu Jet S – für die perfekte Verbindung

Die Kantenanleimmaschine ist entscheidend für eine hochwertige Optik Ihrer Möbelstücke. Profitieren auch Sie von 50 Jahren HOLZ-HER Technologieführerschaft im Kantenanleimen.

- Farbigen oder neutralen Kleber haben Sie im Handumdrehen gewechselt.
- Patronen einzeln oder mit Patronenschacht (Bild 1 und 2) – der Kleber ist in wenigen Minuten umgestellt.
- Auch ein Wechsel von EVA- auf PUR-Kleber ist in kurzer Zeit zu bewerkstelligen.
- Genauso schnell ist das komplette System in wenigen Minuten vollständig gereinigt.

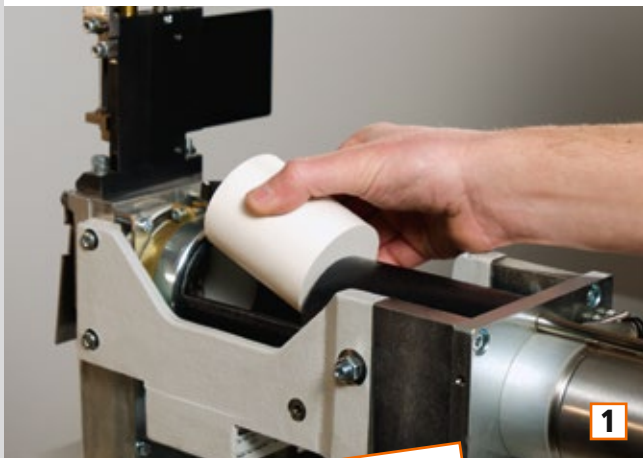

Nur 3 Minuten Aufheizzeit





# Glu Jet – Nullfuge mit Dünnschichttechnologie

Die klaren Vorteile der Hybrid-Technologie in Verbindung mit der neuen HOLZ-HER Dünnschichttechnologie machen das Klebersystem zum Allrounder für das Handwerk und den industriellen Nutzer. Die optische Nullfuge mit PUR-Kleber – und somit im Nassbereich einsetzbar – wird für HOLZ-HER Kunden selbstverständlich.

Hauchdünne Klebefugen, die sich ohne Weiteres mit den industriellen Laserkanten messen können, sind mit dem HOLZ-HER **Glu Jet** System problemlos und mit konkurrenzloser Flexibilität realisierbar.



Für Kleber in Patronen- oder Granulatplattform!

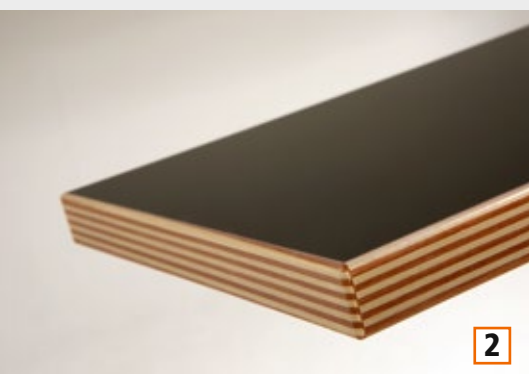
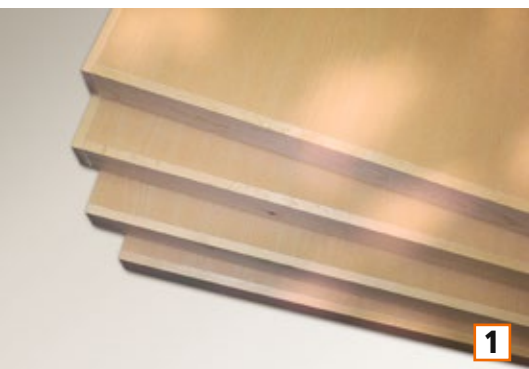

## Überlegen in der Optik bei jedem Material

Anfangen von der modernen Hochglanzkante bis hin zu Massivholzkanten im Querschnitt 6 x 65 mm bleibt HOLZ-HER in seiner Vielfalt unerreich.

Setzen Sie heute Maßstäbe für den Trend von morgen.

- Massivholzkanten (Bild 1)
- Furnierkanten
- Kunststoffkanten (Bild 2)
- Resopalkanten
- Melaminharzkanten
- und viele mehr

# Perfekte Bekantung

Die Aggregate der STREAMER bieten ein überzeugendes Leistungsspektrum. Vom Fügefräsaggregat, dem Kantenmagazin, dem unübertroffenen HOLZ-HER Kleberauftragssystem, den Kapp- und Fräsaggregaten bis zum individuell bestückbaren Nachbearbeitungsbereich stehen Ihnen eine Vielzahl starker Module für die perfekte Bekantung zur Verfügung.

## Eckkopieren auf der STREAMER 1057 | 1057 XL

Eckkopieraggregat zum Eckenbearbeiten bis 3 mm Kantenstärke. Werkzeugausstattung für Radien bis 3 mm und Fasen bis 45 Grad – Postformingprofile möglich.

- Diamantbestücktes Werkzeug für hohe Standzeiten.
- Integrierte Späneerfassung im Werkzeug.
- Arbeitshöhe 60 mm.



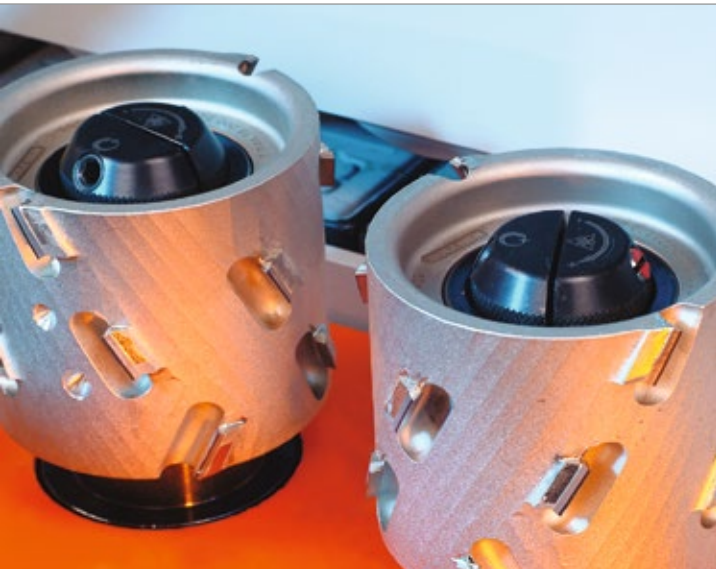

## Fügefräsen

Geschnittene Kanten haben oft kleine Ausrisse in der Deckschicht. Das Fügefräsaggregat sorgt für perfekte Klebeflächen und bereitet die Platten auf das Anleimen vor. Ausgestattet mit dem Schnellwechselflansch ProLock.

Inklusive Höhenverstellung für die optimale Schneidenausnutzung.

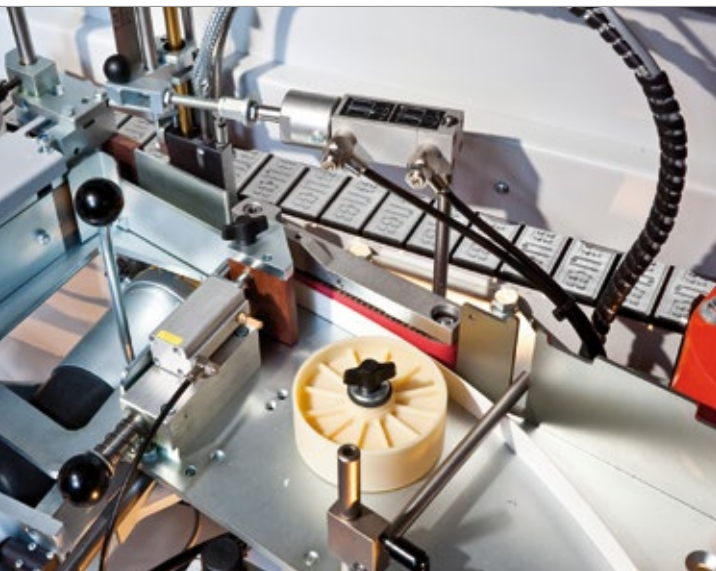
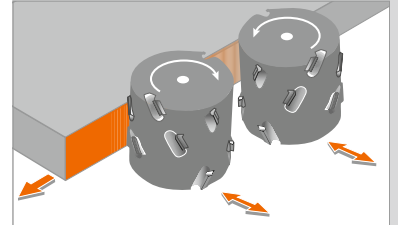

## Kantenzuführung

Vollautomatische, bedienerfreundliche Zuführung von Rollenware und Streifenware mit Einzeleinzug. Für die praktische Verarbeitung von Streifenpaketen steht ein Kantenvereinzelnung zur Verfügung (Option).

Materialschonender Kantentransport über Transportriemen und Kantenerkennung über Lichtschranke.

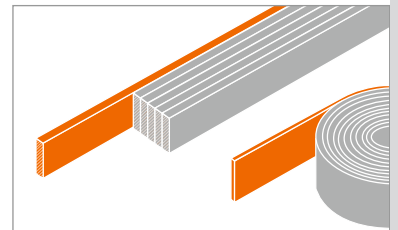

## Druckwerk

Hochwertiges 3-Rollen-Druckwerk für saubere und starke Verpressung der Kante mit der Platte. Erste Rolle motorisch angetrieben. Zwei konische Nachdruckrollen.

Druckwerk pneumatisch und einsetzgesteuert (Option).

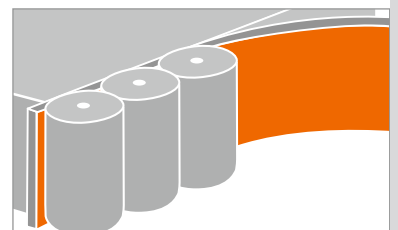



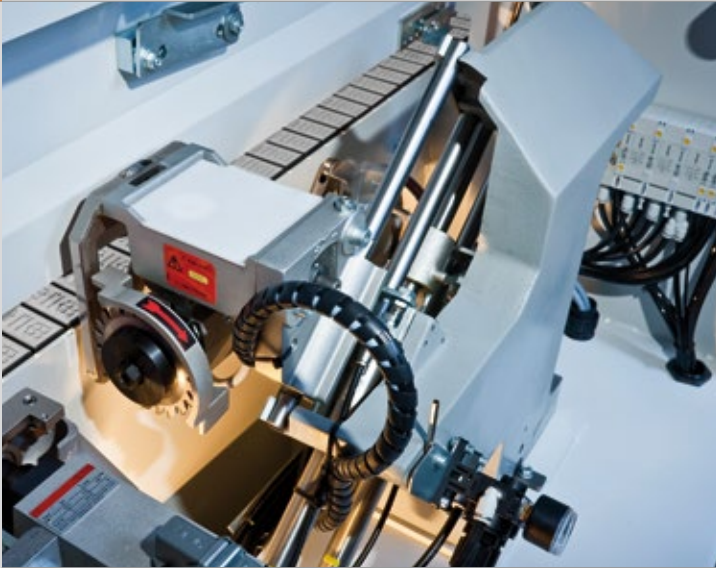

## Kappaggregat pneumatisch

Zum Gerade- oder Fasekappen bei Dünnkanten; serienmäßig pneumatisch schwenkbar auf 10 Grad. Hochwertige Ausführung mit stabilem Gussständer.

Sägemotoren jeweils auf zwei Führungen für ein präzises Abkappen der Kantenüberstände.

Option bei STREAMER 1053 | 1054 | 1057.

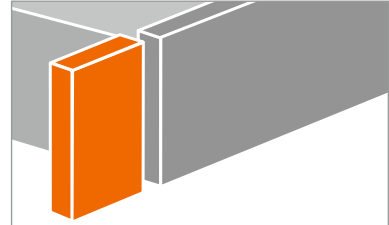

## Fräsaggregat

Multifunktionsfräsaggregat zum Bündigfräsen bis 6 mm Kantenstärke, Radien bis 3 mm. Inklusive Schnellverstellung Bündig/Radius sowie Diamantwerkzeuge.

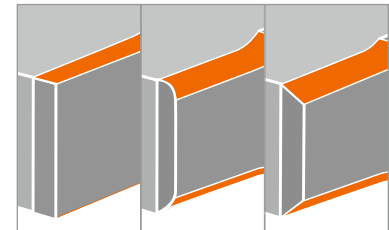

## Kopierfräsaggregat

Aggregat zum Kopieren der vertikalen, stirnseitigen Kanten, verschiedene Kantenprofile möglich – auch Postformingprofile. Integrierte Späneabführung. Mit diamantbestückten Werkzeugen für eine lange Lebensdauer der Werkzeuge.

Mit Arbeitshöhe 60 mm bei der STREAMER 1057 | 1057 XL.

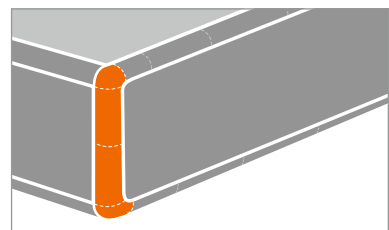





## Die Nachbearbeitung

Perfektes Finishing – großzügiger Nachbearbeitungsbereich für bis zu zwei Nachbearbeitungsaggregate (modellabhängig).

### ■ Ziehklingenaggregat

Für die perfekte Glättung von Radien oder Fasen an Kunststoffkanten (Bild 1).

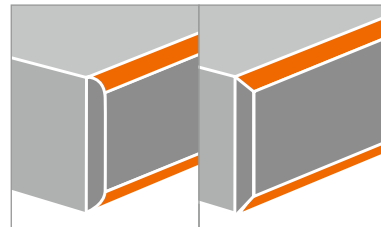

### ■ Schwabbelaggregat

Polieren, bis es glänzt; für die komplette Nachbearbeitung (Bild 2).

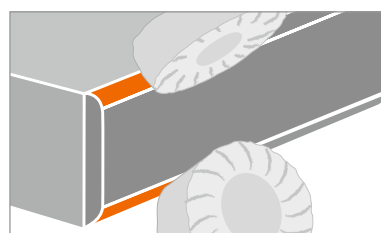

### ■ Flächenziehklinge

Letzte Kleberreste werden rückstandslos über die einsatzgesteuerte Flächenziehklinge abgezogen und durch die integrierten Blasdüsen von der Platte entfernt (Bild 3).

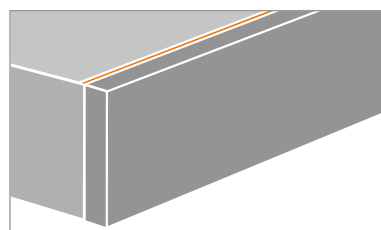

## Sprüheinrichtung vorn und hinten

Im Einlaufbereich wird ein Trennmittel über spezielle Sprühdüsen präzise aufgebracht. Hierdurch wird ein Anhaften eventueller Kleber- und Schmutzreste verhindert. Diese Kleber- und Schmutzreste werden über die Sprüheinrichtung im Auslaufbereich (Reinigungsmittel) mithilfe des Schwabbelaggregats sicher entfernt (optional erhältlich für STREAMER 1057 XL).

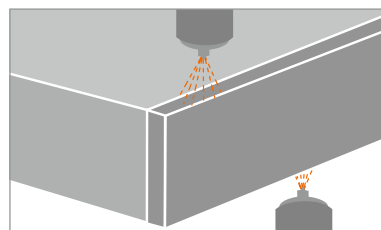

# Die STREAMER-Baureihe in der Übersicht

Maschine	STREAMER 1053	STREAMER 1054	STREAMER 1057	STREAMER 1057 XL	Optionen
Steuerung	Kompaktsteuerung	Kompaktsteuerung	Kompaktsteuerung	Kompaktsteuerung	
Magazin	Für Rollen- und Streifenware mit Einzeleinzug*	Für Rollen- und Streifenware mit Einzeleinzug*	Für Rollen- und Streifenware mit Einzeleinzug*	Für Rollen- und Streifenware mit Einzeleinzug*	* Streifenmagazin für Kantenvereinzelnung
Fügen	x	45 mm*	45 mm*	45 mm*	* 60 mm
Kleberauftrag	<b>Glu Jet S*</b> (eine Kleberpatrone) für EVA- und PUR-Kleber	<b>Glu Jet S*</b> (eine Kleberpatrone) für EVA- und PUR-Kleber	<b>Glu Jet S*</b> (eine Kleberpatrone) für EVA- und PUR-Kleber	<b>Glu Jet S*</b> (eine Kleberpatrone) für EVA- und PUR-Kleber	* Patronenschacht
	<b>Glu Jet**</b>	<b>Glu Jet**</b>	<b>Glu Jet**</b>	<b>Glu Jet**</b>	** Granulat und/oder Patronenschacht
Druckwerk	3 Andruckrollen, erste angetrieben*	3 Andruckrollen, erste angetrieben*	3 Andruckrollen, erste angetrieben*	3 Andruckrollen, erste angetrieben*	* Pneumatisch und einsatzgesteuert
Kappen	Einmotorig 45 mm, manuelle Verstellung*	Einmotorig 45 mm, manuelle Verstellung*	Einmotorig 45 mm, manuelle Verstellung*	Zweimotorig 60 mm, pneumatisch schwenkbar	* Zweimotorig 60 mm, pneumatisch schwenkbar
Fräsen	Multifunkt. 6 mm	Multifunkt. 6 mm	Multifunkt. 6 mm	Multifunkt. 6 mm	
Eckkopieren	x	x	60 mm	60 mm	
Radiusziehklinge	*	*	*	Mechanisch inkl. Spänefangkasten	* Mechanisch inkl. Spänefangkasten
Flächenziehklinge	*	*	*	Einsatzgesteuert inkl. Blasdüsen	* Einsatzgesteuert inkl. Blasdüsen
Schwabbeln	*	*	*	Schwabbelaggregat	* Schwabbelaggregat
Sprüheinrichtung	x	x	x	*	* Trenn- und Reinigungsmittel

<input type="checkbox"/>	Option	<input checked="" type="checkbox"/>	Nicht möglich
<input type="checkbox"/>	Standard	<input type="checkbox"/>	Freiplatz (Maximal zwei Nachbearbeitungsaggregate wählbar)



## TECHNISCHE DATEN

	STREAMER 1053	STREAMER 1054	STREAMER 1057	STREAMER 1057 XL
<b>Maschinenabmessungen</b>				
Gesamtlänge (mm)	3917	3917	4630	4930
Gewicht (kg)	930	1055	1250	1420
<b>Vorschubgeschwindigkeit</b>				
Vorschubgeschwindigkeit (m/min)	10	10	10	10
<b>Arbeitsmaße</b>				
Mindestwerkstücklänge (mm)	160	160	160	160
Werkstückhöhe (mm)	8 – 45 (60)	8 – 45 (60)	8 – 45 (60)	8 – 45 (60)
Kantenstärke (mm)	0,4 – 3 (6)	0,4 – 3 (6)	0,4 – 3 (6)	0,4 – 6

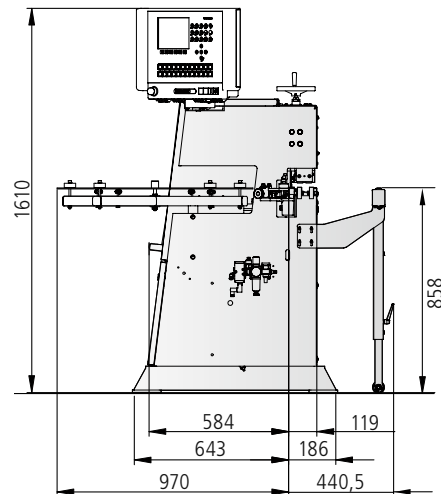
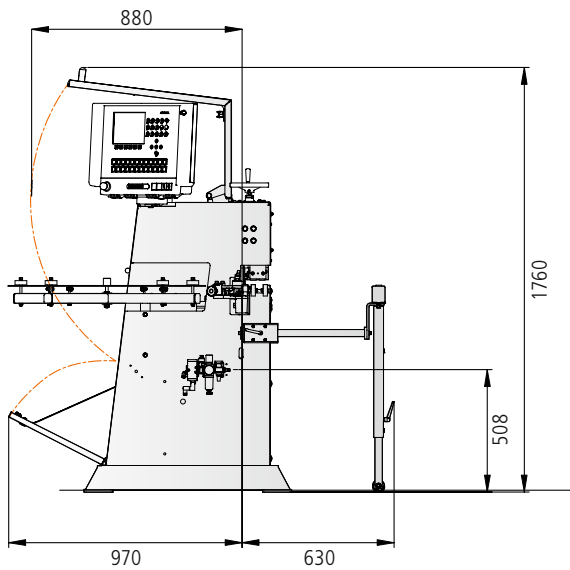



Produktbroschüren und viele  
Videos finden Sie unter  
[www.holzher.com](http://www.holzher.com)

Die technischen Daten stellen Richtwerte dar. Änderungen von Konstruktion und Ausstattung vorbehalten, da HOLZ-HER Maschinen ständig weiterentwickelt werden. Die Abbildungen sind unverbindlich. Die Maschinen enthalten zum Teil Sonderausstattungen, die nicht zum serienmäßigen Lieferumfang gehören. Zur besseren Information wurden die Maschinen zum Teil ohne die vorgesehene Schutzhaube abgebildet.

Bildnachweis: © istock | lisegagne, © fotolia | Alexander Rochau

D – HOLZ-HER 3478 45 – Printed in Germany/Imprimé en Allemagne  
Drucklegung: 04.03.2016 – Erstausgabe: 04.11.2013

Ihr autorisierter HOLZ-HER-Händler

**HOLZ-HER GmbH**  
Plochinger Straße 65  
72622 Nürtingen  
Deutschland  
T +49 (0) 70 22 702-0  
[kontakt@holzher.com](mailto:kontakt@holzher.com)  
[www.holzher.com](http://www.holzher.com)

**HOLZHER**

Ein Unternehmen der WEINIG Gruppe