

FKSV S 315 F 26 S / FKSV S 315 F 32 S - Formatkreissäge mit Vorritzeinrichtung, ideal für den ambitionierten Handwerker.

Argumente, die überzeugen in Qualität, Leistung und Preis.

- Vorritzeinrichtung mit unabhängigem Antrieb, von außen einfach und bequem einstellbar
- präzisionsgeführter Format-Schiebeschlitten, serienmäßig eloxiert
- mit großflächigem Auflagetisch
- großdimensionierter Tischausleger, längsverschiebbar, auf Teleskoparm geführt, mit ausziehbarem Aluminium-Teleskopanschlag
- Parallelanschlag mit Zylinderrundführung aus geschliffenen Stahl
- die serienmäßige Tischverbreiterung und Tischverlängerung ermöglichen leichtes Arbeiten mit großen Platten
- das großdimensionierte Doppelwiegen-Sägeaggregat aus Grauguß ist Garant für Stabilität, Präzision, Laufruhe und lange Lebensdauer
- großflächiger, solider und präziser Graugußtisch, nachgeglüht und gehärtet
- Maschinengehäuse in schwerer Stahlkonstruktion
- das hohe Eigengewicht sorgt für höchste Präzision und ruhigen Lauf
- leistungsstarker Motor mit 5,5 kW

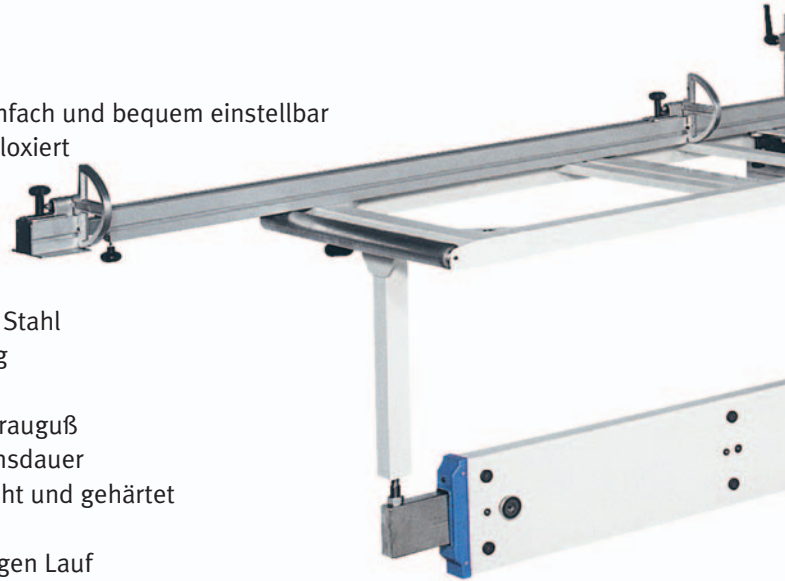

- Doppelwiegensägeaggregat aus Grauguß, beidseitig breit gelagert
- serienmäßige Vorritzeinrichtung mit separatem Vorritzmotor
- Maximale Schnitthöhe wird auch bei eingebauter Vorritzeinrichtung erreicht

Digi-Ausführung

- der Parallelanschlag mit Digitalanzeige läuft auf einer Rundstangenführung (Ø 45 mm) aus geschliffenen Stahl
- serienmäßig mit Feineinstellung und Schnellspannung

Modell	FKSV S 315 F 26 S	FKSV S 315 F 32 S
Artikel-Nr.	550 4626	550 4632
EUR zzgl. MwSt.	6.245,00	6.445,00
Modell	FKSV S 315 F 26 S Digi	FKSV S 315 F 32 S Digi
Artikel-Nr.	550 4627	550 4633
EUR zzgl. MwSt.	6.825,00	7.099,00

Technische Daten		
Tischabmessungen	650 x 840 mm	650 x 840 mm
Tischhöhe	900 mm	900 mm
Schiebetischlänge	2600 mm	3200 mm
Besäumlänge m./o. Vorritzer	2630 mm	3230 mm
max. Schnitthöhe 90°/45°	104/74 mm	104/74 mm
max. Ablängbreite links vom Sägeblatt	3300 mm	3300 mm
Schnittbreite mit Parallelanschlag	1270 mm	1270 mm
Sägeblattneigung	90° - 45°	90° - 45°
max. Sägeblattdurchmesser	315 mm	315 mm
Sägeblattdurchmesser Vorritz	120 mm	120 mm
Drehzahl Hauptsägeblatt	4000 U/min.	4000 U/min.
Drehzahl Vorritzsägeblatt	9200 U/min.	9200 U/min.
Motorleistung 400 V / 50 Hz / P ₂ / S ₁	5,5 kW (7,5 PS)	5,5 kW (7,5 PS)
Motorleistung Vorritz	0,55 kW (0,75 PS)	0,55 kW (0,75 PS)
Absaugstutzendurchmesser	120 mm	120 mm
Absaugstutzen-Ø Sägeblattschutz	60 mm	60 mm
Gewicht	625 kg	650 kg

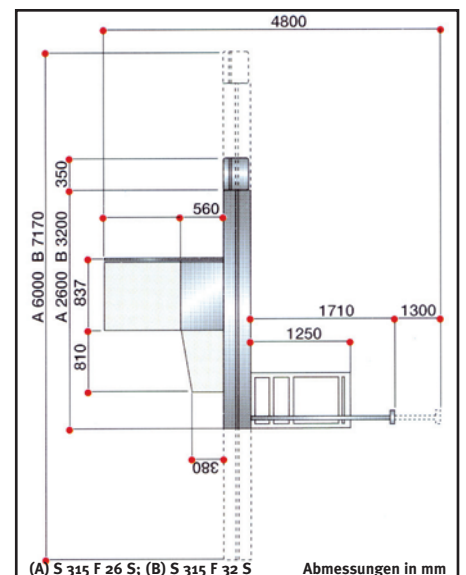



FKSV S 315 F 26 S
mit serienmäßig eloxiertem 2600 mm
Aluminium-Formatschiebeschlitten

**5 Jahre
Garantie!**



Aluminium-Schiebeschlitten

- ausgestattet mit millionenfach bewährtem Kugelkontaktsystem
- läuft auf gehärteten und geschliffenen Stahlführungen
- ist verwindungssteif, höchstpräzise, leichtgängig und problemlos im täglichen Gebrauch
- nicht staub- und schmutzempfindlich durch minimalen Berührungspunkt zwischen Kugel und Trapezschiene
- 5 Jahre Holzskraft-Garantie auf Verschleiß



Parallelanschlag

- serienmäßig mit Feineinstellung und Schnellspannung
- stabile Rundstangenführung aus geschliffenen Stahl mit Ø 45 mm



Klappanschläge

- direktablesbares Maß
- aus hochwertigem Aluminium
- serienmäßig mit ausziehbarem Teleskop-Anschlag aus Aluminium ausziehbar bis max. 2950 mm



- Der von außen einstellbare Vorritzer gestattet eine rasche, bequeme, sichere und spielfreie Abstimmung. Zur Einstellung wird kein Werkzeug benötigt.



Gradanzeige

- gut ablesbare Gradanzeige für die Sägeblattschwenkung
- im Handrad integriert



Leistungsstarke Motoren

- S1 Motor, 100% Einschaltdauer für den Dauereinsatz (Vollast) geeignet
- Die **Leistungangabe** bezieht sich hierbei auf die **Abgabeleistung P2** und nicht auf die Aufnahmeleistung P1



- Als Zubehör gibt es für alle Maschinen mit Alu-Schiebeschlitten den Teleskop-Gehrungsanschlag mit Klappanschlägen, Exzenterspannvorrichtung und Winkelskala

Zubehör	Artikel-Nr.	EUR zzgl. MwSt.
■ Gehrungsanschlag mit Winkelanzeige	551 4315	370,00
■ Vorritzsägeblatt Ø 120 mm (Z 24)	551 4006	75,00
■ Parallelogramm 1270 mm	551 0315	554,00