

**STRETTOI PER CORPI DI MOBILI**  
**KORPUSPRESSEN**

**ITALPRESSE**

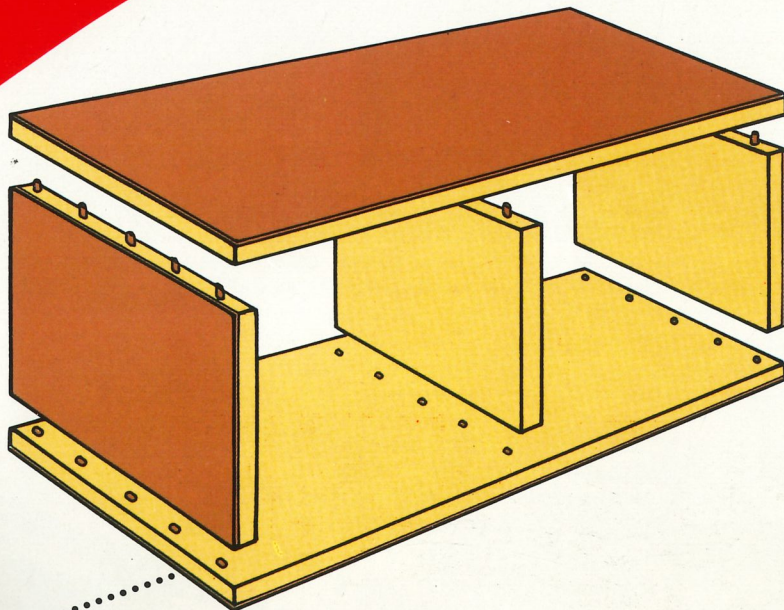

**LA RAGIONE DEI RISULTATI**  
**DIE GRÜNDE DER ERGEBNISSE**

# STRETTOI PER CORPI DI MOBILI KORPUSPRESSEN

Il massiccio impiego di mano d'opera e la massima flessibilità hanno determinato nella fase di assemblaggio alcune scelte tecniche:

- Assemblaggio a mezzo fori e spine: sistema 32 mm.
- Produzione K.D. (Knock Down).
- Assemblaggio Just in time.

La ITALPRESSE ENGINEERING consapevole e artefice in parte di queste innovazioni ha introdotto alcune macchine che si sono velocemente affermate per la loro semplicità e livello qualitativo.

Der massive Einsatz von Arbeitskräften, und die maximale Flexibilität, haben in der Montagephase massgebend zu einigen technischen Entscheidungen verholfen:

- Montage mit Bohrungen und Stiften, System 32 mm.
- Produktion K.D. "Knock Down".
- Montage "Just in Time".

Die ITALPRESSE ENGINEERING S.p.A. ist sich diesem bewusst, und als gleichzeitiger Urheber der Erneuerung hat Sie einige Maschinen eingesetzt, die sich dank Ihrer Qualität und Einfachheit, rasch auf dem Markt behauptet haben.

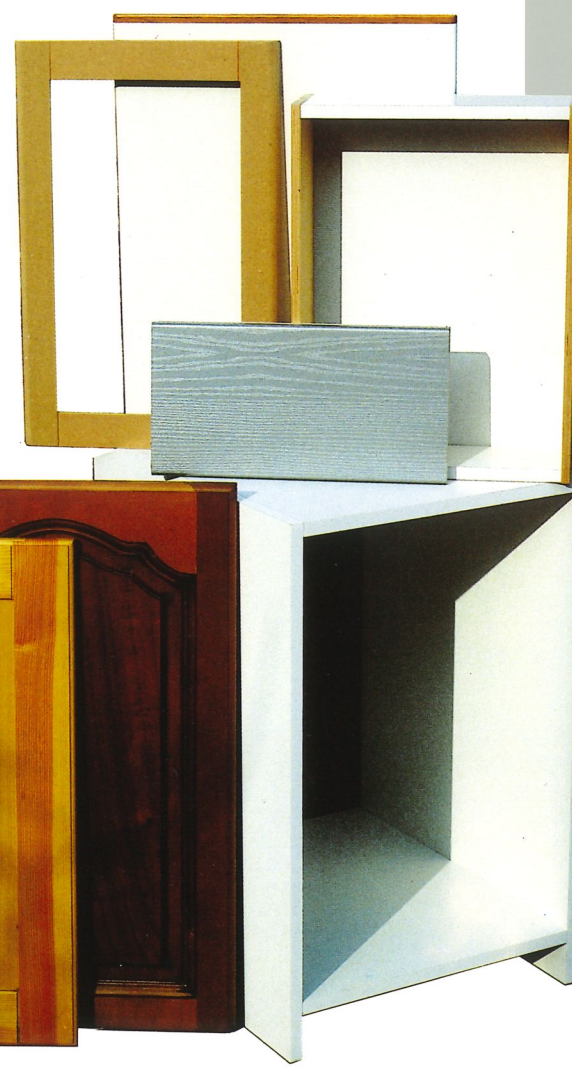

	Dimensioni utili max Nutzbare Abmessungen max mm	Dimensioni utili min. Nutzbare Abmessungen min mm	Idraulico Hydraulik	Pneumatico Pneumatik	Peso Gewicht Kg
SP/1-A SPECIAL	2520x700x1220	530x700x250	•		2830
ELECTRONIC/36	3000x600x1500	250x600x250	•		2270
NUOVO/SP	2480x600x1250	300x600x230		•	1400
SP	4440x600x1200	600x600x350		•	1650

## PRECISE RAGIONI PER UNA SCELTA MIRATA GENAUE GRÜNDE FÜR EINE GEZIELTE WAHL

### CILINDRI IDRAULICI HYDRAULISCHE ZYLINDER

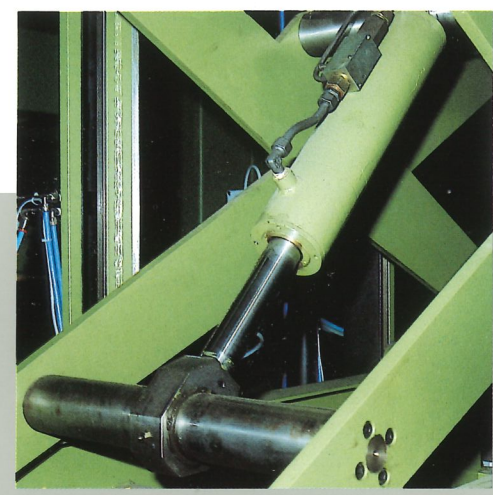

Particolare del cilindro idraulico che rappresenta una scelta costante delle nostre presse, in quanto permette velocità di movimentazione estremamente basse.

Detail des hydraulischen Zylinders, der konstant unsere Pressen vertritt, welcher niedrige Bewegungsgeschwindigkeiten erlaubt.

### ELETRONICA ELEKTRONIK



Particolare del quadro elettrico dotato di PLC.

Detail eines Schaltschrankes mit PLC-Steuerung.

### FOTOCPELLULA PHOTOZELLE

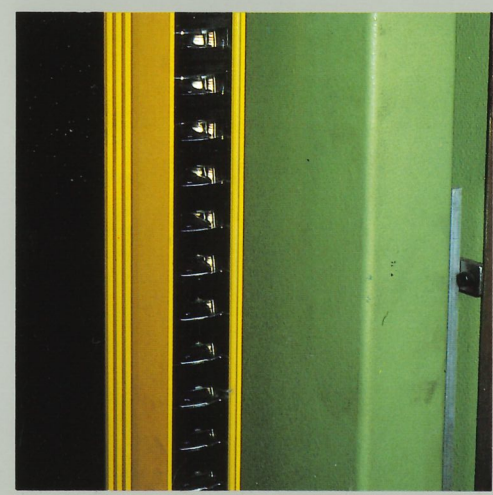

Particolare della barriera di protezione realizzata a mezzo fotocellule.

Detail einer Sicherheitseinrichtung mit Photozellen.

### SISTEMA A FORBICE SCHERENDRUCKSYSTEM

Particolare del leverismo a forbice, scelta tecnica tale da garantire una spinta pressoché costante, indipendentemente dalla dimensione del mobile.

Detail eines Scherendrucksystems garantie für einen konstanten Pressdruck, unabhängig von den Werkstückabmessungen.



**I GIUSTI UOMINI  
ED I GIUSTI MEZZI  
LA COMPETITIVITA' VINCENTE  
ITALPRESSE  
DIE RICHTIGEN FACHLEUTE  
UND MITTEL  
DIE SIEGREICHE WETTBEWERBS  
FÄHIGKEIT DER ITALPRESSE**

ITALPRESSE, nata nel 1954 dalle capacità imprenditoriali dei fratelli Carlo e Fausto Sala, ha saputo affermare ed imporre il proprio marchio fino a raggiungere oggi l'attuale posizione di leadership con la più completa gamma di macchine ed impianti completi con pressioni specifiche da 1 fino ed oltre 250 kg/cm<sup>2</sup>.

ITALPRESSE opera da tempo con una rete commerciale e di assistenza presente in più di 54 paesi con più di 10.500 macchine realizzate.

Sorge su un'area di 45.000 m<sup>2</sup> dei quali 20.600 m<sup>2</sup> coperti da capannoni industriali suddivisi in tre stabilimenti e 4.000 m<sup>2</sup> da uffici.

Esperienza e notevoli capacità industriali si traducono oggi in una continua volontà di ricerca che affiancata da importanti e moderni mezzi produttivi, consentono di garantire, con ragione, soluzioni e risultati di sicuro interesse anche per la Vostra Azienda.



Das Unternehmen ITALPRESSE, wurde im Jahre 1954 von den Gebruedern Carlo und Fausto Sala gegruendet. Durch Ihre Faehigkeit und Durchsetzungsvermoegen, haben Sie erreicht, dass das heutige Markenzeichen in einer Leadership-Position steht und mit einem kompletten Herstellungsprogramm von Maschinen und Spezialanlagen, spezifischer Druck von 1 bis ueber 250 kg/qcm, den heutigen Weltmarkt erobert hat.

ITALPRESSE handelt, mittels einem kommerziellen Verkaufsnetz, sowie einem mitlaufenden Kundendienst, in mehr als 54 Laendern mit ueber 10500 hergestellten Maschinen.

ITALPRESSE verfuegt ueber eine Produktionsflaeche von mehr als 45000 qm, davon sind 20600 qm Werkshallen und 4000 qm Bueroraume.

Grazie all'esteso impiego di robots di saldatura, macchine di grandi dimensioni, ed a CNC, ITALPRESSE è in grado di realizzare economicamente e con la massima precisione soluzioni tecnicamente innovative con una perfetta intercambiabilità di tutti i componenti.

Durch Anwendung von Schweiss-Robotern, sowie grossen Verarbeitungsmaschinen mit CNC-Steuerung und Austauschbarkeit der Maschinenkomponenten, ist ITALPRESSE in der Lage, wirtschaftlich guenstige Maschinen, aber mit maximaler Precision, herzustellen.

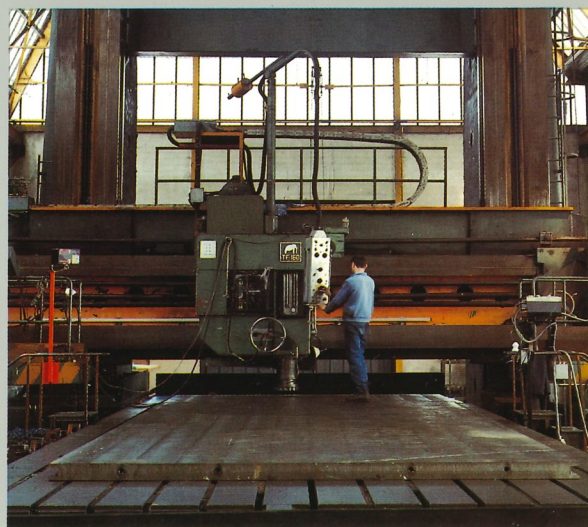

**MODERNI MEZZI PRODUTTIVI  
MODERNE HERSTELLUNGSANLAGE**



La nostra capillare ed estesa rete commerciale e di assistenza consente di garantire con ricambi e personale specializzato di pronta disponibilità, una immediata rispondenza ad ogni vostra urgente richiesta sia di carattere operativo che di manutenzione.

Il nostro Servizio Tecnico Commerciale è a vostra disposizione per proporre le soluzioni più adeguate ad ogni specifica esigenza. L'intera gamma di macchine, progettate con sistemi CAD, e con notevole grado di standardizzazione, presenta una notevole versatilità ed adattabilità per ogni singola tematica produttiva.

Unser engmaschiges und umfangreiches Kommerzielles - Netz, begleitet durch einen Kundendienst, erlaubt uns, durch Fachpersonal und umfangreichem Ersatzteillager, schnellen und praezisen Einsatz in fragen Beratung und Reparatur zu gewaehrleisten.

Unser Planungs - und Verkaufsbuero steht Ihnen jederzeit, auch fuer spezielle Bedarfsfaelle, gerne zur Verfuegung. Die mit CAD - Systemen geplante Herstellungsprogramme, sind durch Ihre Anpassungsfahigkeit einfach und problemlos.

**UNA COSTANTE ASSISTENZA CHE VI SEGUE IN 54 PAESI  
KUNDENDIENST DER SIE IN 54 LAENDERN BEGLEITET**

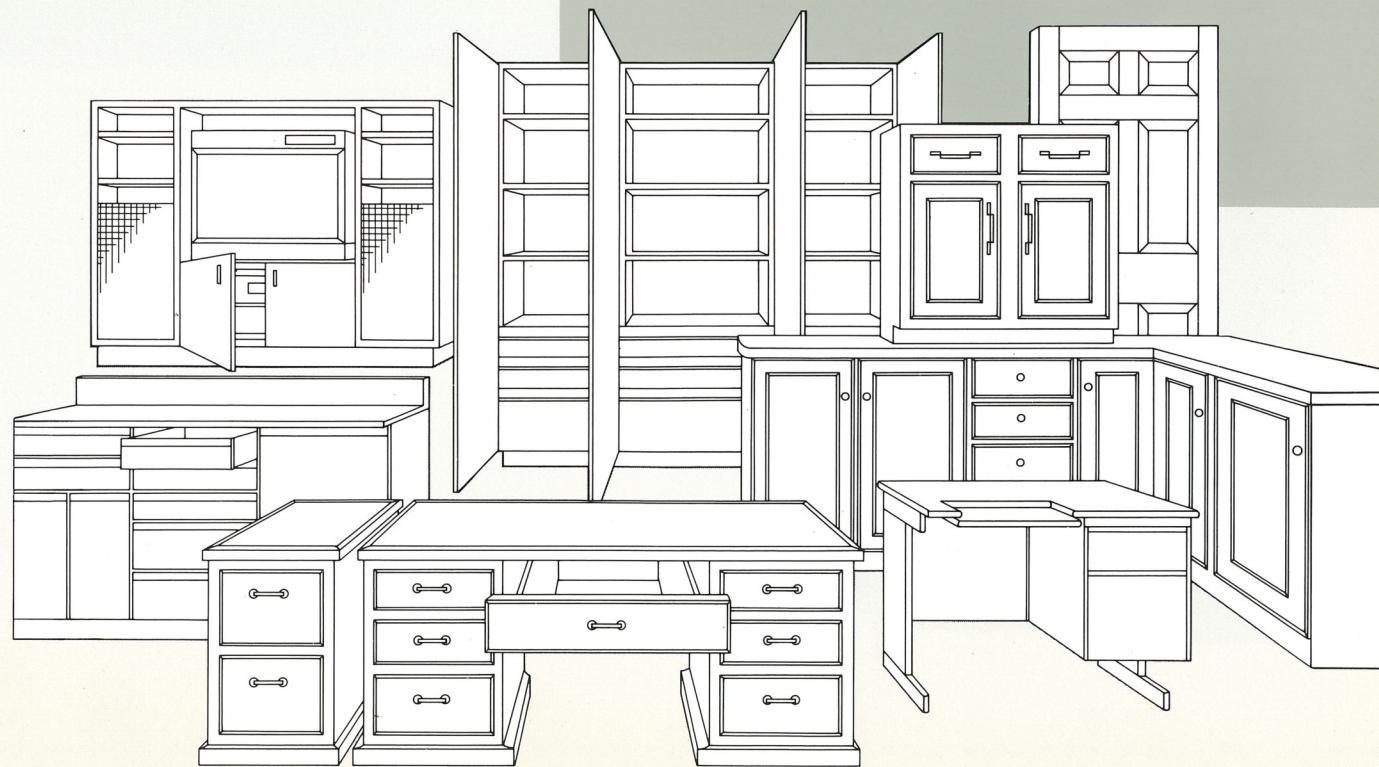

SP/1-A

SPECIAL

KORPUSPRESSEN

STRETTOIO PER CORPI DI MOBILI

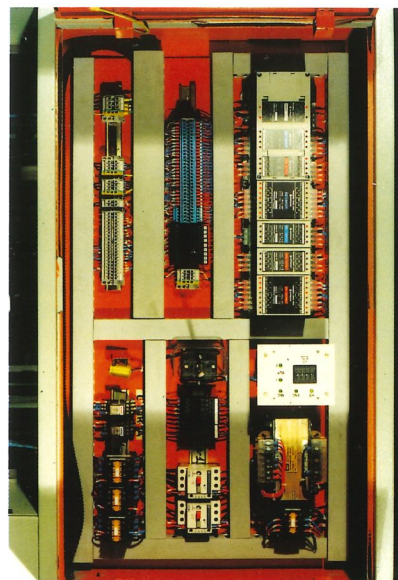

Strettoio idraulico per corpi di mobili passante, opportunamente studiato per linee continue di assemblaggio.

Hydraulische Durchlaufkorpuspresse, einsetzbar in Produktionslinien.

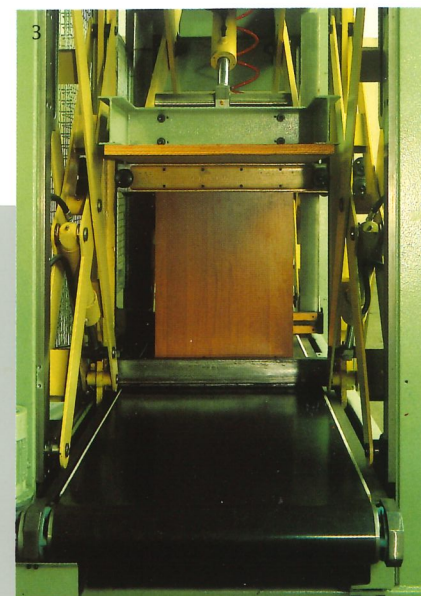
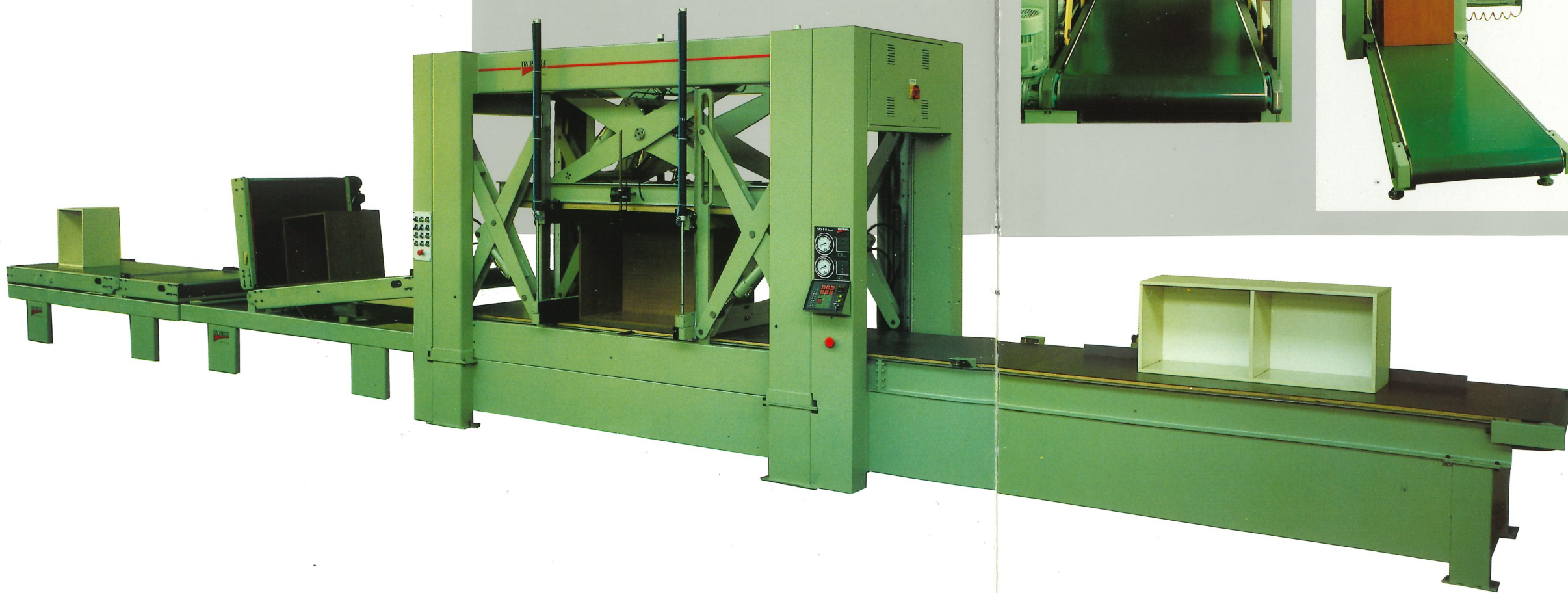

FASI DI ASSEMBLAGGIO  
MONTAGE PHASE

Questa sequenza fotografica illustra come lo strettoio è in grado di leggere in maniera autonoma il mobile.

- 1) Lettura del mobile in fase di entrata.
- 2) Apertura secondo necessità delle forbici e posizionamento del mobile.
- 3) Fase di lavoro.
- 4) Fine ciclo di pressata, introduzione di un nuovo mobile con dimensioni differenti.

Diese photographische Reihenfolge, erleutert, wie die Korpuspresse voellig selbststaendig das Moebelstueck abtastet:

- 1) Ablesen des Moebelstueckes waehrend der Eingangsphase.
- 2) Oeffnung der Scherendruckzylinder und Positionierung des Moebelstueckes.
- 3) Arbeitszyklus - Presszyklus.
- 4) Presszeit abgelaufen, Einfuehrung und gleichzeitige Ausfuehrung eines neuen Moebelstueckes mit neuen Abmessungen.

ITALPRESSED

# SP/1-A

## SPECIAL

### STRETTOIO PER CORPI DI MOBILI

### KORPUSPRESSEN

Particolare cura è stata posta nella realizzazione del pannello comandi per renderlo di facile lettura.

L'elettronica a bordo macchina ci permette di scegliere tra:

- Ciclo manuale.
- Ciclo semiautomatico.
- Ciclo automatico.

Nei disegni sono rappresentate tre possibili sequenze di assemblaggio in funzione dell'orientamento dei fori e delle spine:

- Verticale.
- Orizzontale.
- A 45 gradi.

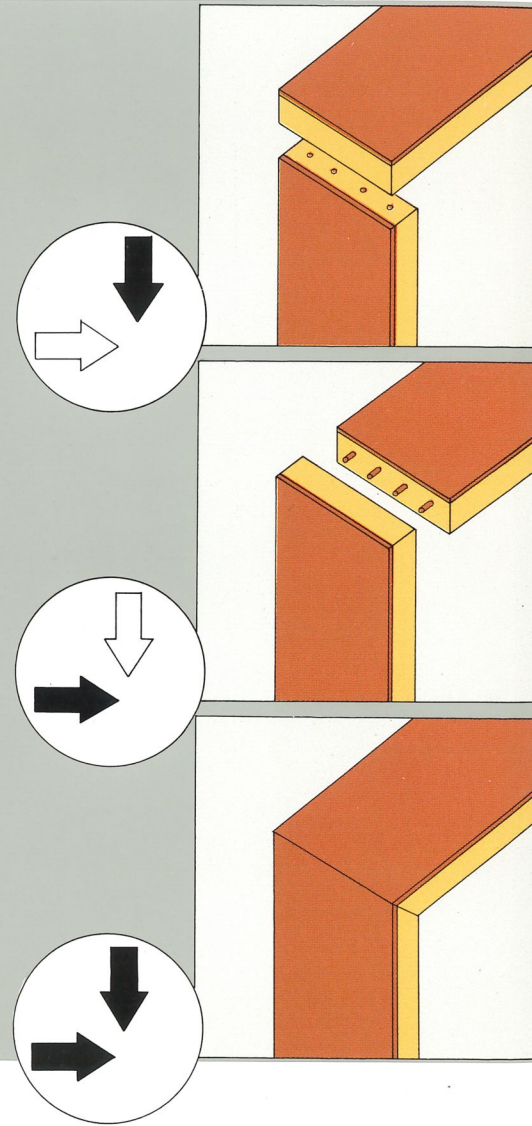

## CARATTERISTICHE TECNICHE

### TECHNISCHE MERKMALE

Mod.	Dimensioni utili Nutzbare Abmessungen			Dimensioni di spedizione Speditionsmasse			Altezza di lavoro Arbeitshoehe mm	Pressione di lavoro Arbeitspressdruck bar.	Peso Gewicht Kg.		
	Lunghezza Laenge mm		Larghezza Breite mm	Altezza Hoehe mm	Lunghezza Laenge mm	Larghezza Breite mm				Altezza Hoehe mm	
	max.	min.									max.
SP/1-A SPECIAL	2520	530	700	1220	250	7300	1700	2450	500	140	2830
SP/1-A SPECIAL	2520	530	800	1220	250	7300	1800	2450	500	140	2830
SP/1-A SPECIAL			1000				2000				

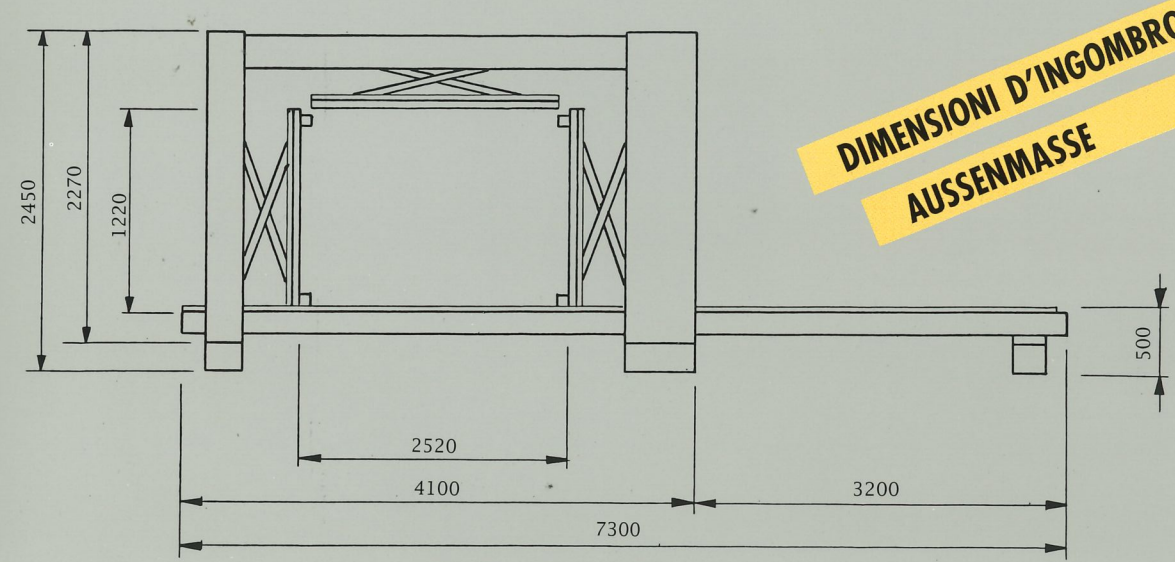

Besondere Aufmerksamkeit wurde bei der Entwicklung des Bedienungspult eingesetzt um diesen so einfach wie moeglich zu gestalten. Die eingesetzte Elektronik erlaubt verschiedene Arbeitsvorgaenge:

- Manueller Zyklus.
  - Halbautomatischer Zyklus.
  - Vollautomatischer Zyklus.
- Aufzeichnung der Montage-Phasen mit entsprechenden Verbindungsmoeglichkeiten.
- Vertikal.
  - Horizontal.
  - 45°

**ITALPRESSE**

# ELECTRONIC/36

## KORPUSPRESSEN

## STRETTOIO PER CORPI DI MOBILI

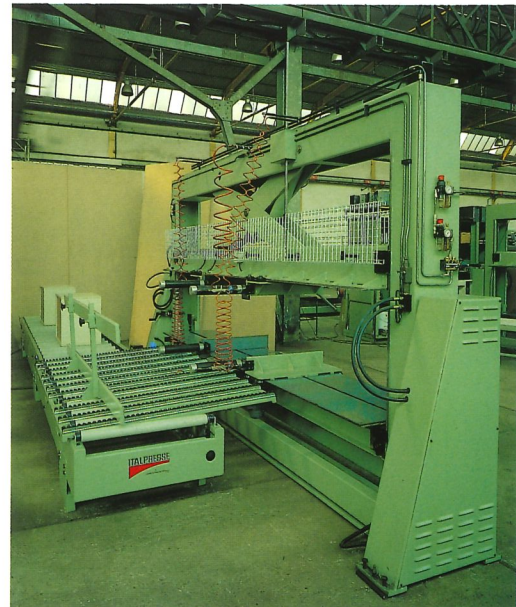

Strettoio idraulico estremamente flessibile in quanto è in grado di poter assemblare mobili, cassetti ed antine.

Extrem flexible, hydraulische Korpuspresse, um Moebelstuecke, Schublaeden und Schranktueren zu pressen.

Particolare del sistema di carico e scarico automatico di cui lo strettoio può essere dotato.

Detail ueber Zusatzeinrichtung zum Be- und Entladen der Korpuspresse.

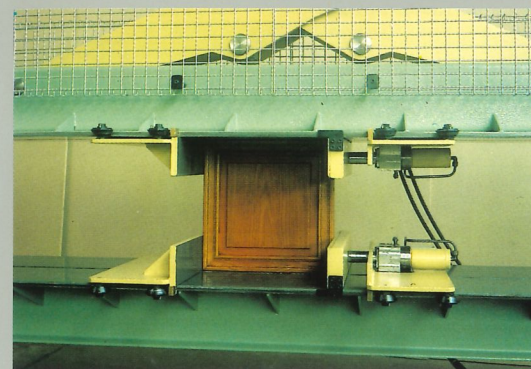
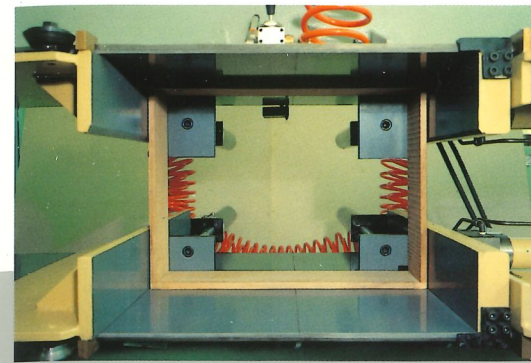
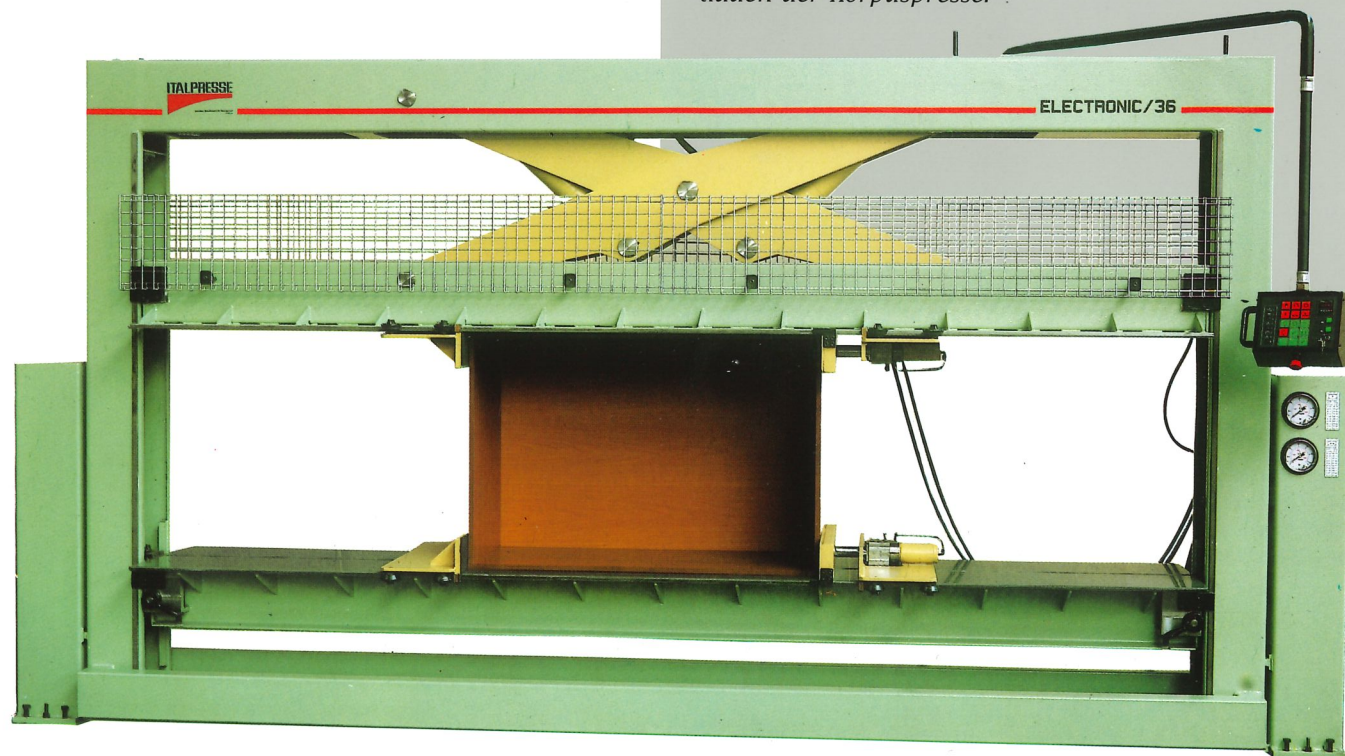

PRODUZIONE CASSETTI  
SCHUBLADEN PRODUKTION  
PRODUZIONE ANTINE  
SCHRANKTUEREN PRODUKTION

Dispositivo elettro pneumatico per l'assemblaggio di antine e cassetti.

Elektropneumatische Vorrichtung zum pressen von Schranktueren und Schublaeden.

ELETRONICA  
ELEKTRONIK

Mod.	Dimensioni utili Nutzbare Abmessungen					Dimensioni di spedizione Speditonsmasse			Pressione di lavoro Arbeitspressdruck bar.	Peso Gewicht Kg.
	Lunghezza Laenge mm		Larghezza Breite mm	Altezza Hoehe mm		Lunghezza Laenge mm	Larghezza Breite mm	Altezza Hoehe mm		
	max.	min.		max.	min.					
ELECTRONIC/36	3000	250	600	1500	250	4700	850	2400	140	2270

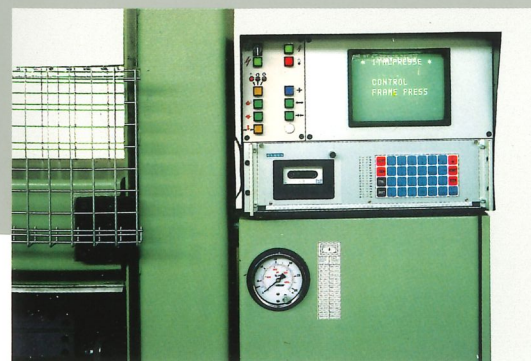

Quadro di comando computerizzato con video per la presentazione di dati con possibilità di memorizzare cento programmi di lavoro differenti.

Bedienungspult integriert mit Computer und Video, moeglichkeiten bis zu 100 verschiedene Arbeitsprogramme zu Speichern.

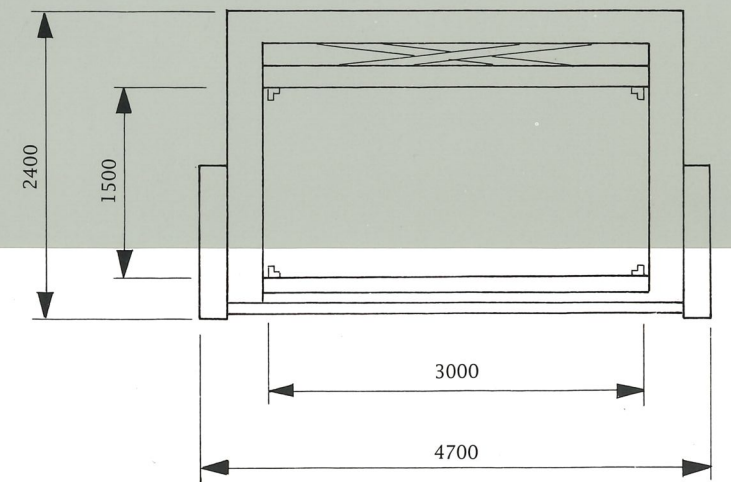

ITALPRESSE

# NUOVO SP

## KORPUSPRESSEN

### STRETTOIO PER CORPI DI MOBILI

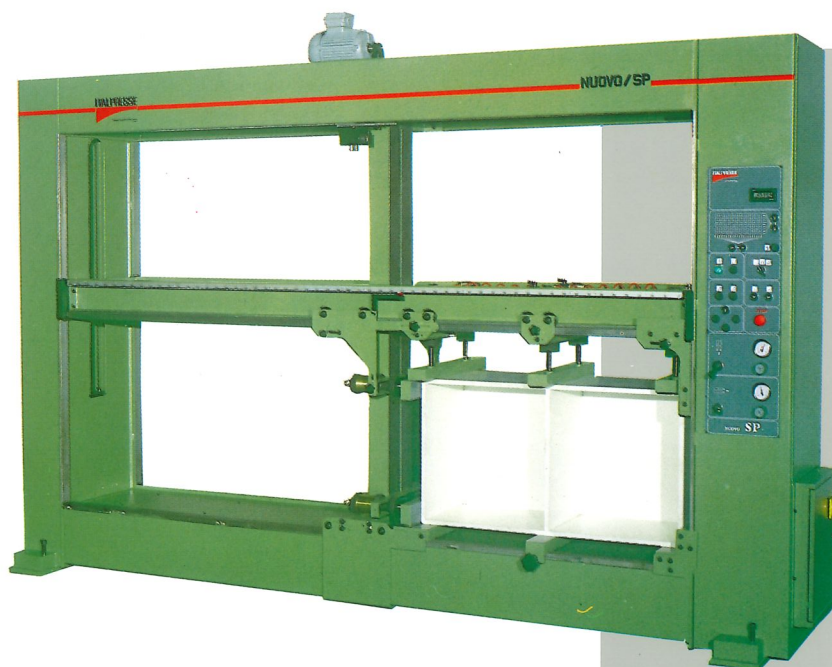

*Le esigenze di produzione limitate, tipiche dell'artigiano o della produzione su commessa, hanno determinato la realizzazione di strettoi per corpi di mobili dal prezzo estremamente contenuto, di buona qualità.*

*Um den Anforderungen von kleinen Schreinereien, mit limitierten Produktionsanforderungen entgegen zu kommen, haben wir einige Qualitäts - Korpuspressen zu extrem günstigen Preisen verwirklicht.*

Massime dimensioni utili Max. nutzbare Abmessungen	Min. dimensioni utili Min. nutzbare Abmessungen	Cilindri verticali Vertikale Zylinder	Cilindri orizzontali Horizontale Zylinder	Potenza Leistung	Corsa cilindro Zylinderhub	Corsa traversa superiore Hub oberer Balken
mm (inch.)	mm (inch.)	Nr.	Nr.	Kw.	mm (inch.)	mm (inch.)
2480 x 600 x 1250	300 x 600 x 230	4	4	0.55	110	950

### CARATTERISTICHE TECNICHE TECHNISCHE MERKMALE

### CARATTERISTICHE TECNICHE TECHNISCHE MERKMALE

Mod.	SP-30/8	SP-40/16	SP-50/16	SP-50/18	SP-50/20
Cilindri - Zylinder NR.	8	16	16	18	20
Vani - Etagen	1	2	2	2	2
Dimensioni utili interne Nutzbare Innenabmessungen	Lunghezza Laenge mm	3000	4000	5000	5000
	Larghezza Breite mm	600			
	Altezza Hoehle mm	1700			
Dimensioni d'ingombro Aussenmasse der Maschine	Lunghezza Laenge mm	3500	4500	5500	5500
	Larghezza Breite mm	700			
	Altezza Hoehle mm	2250			
Peso Gewicht Kg.	1130	1400	1560	1605	1650

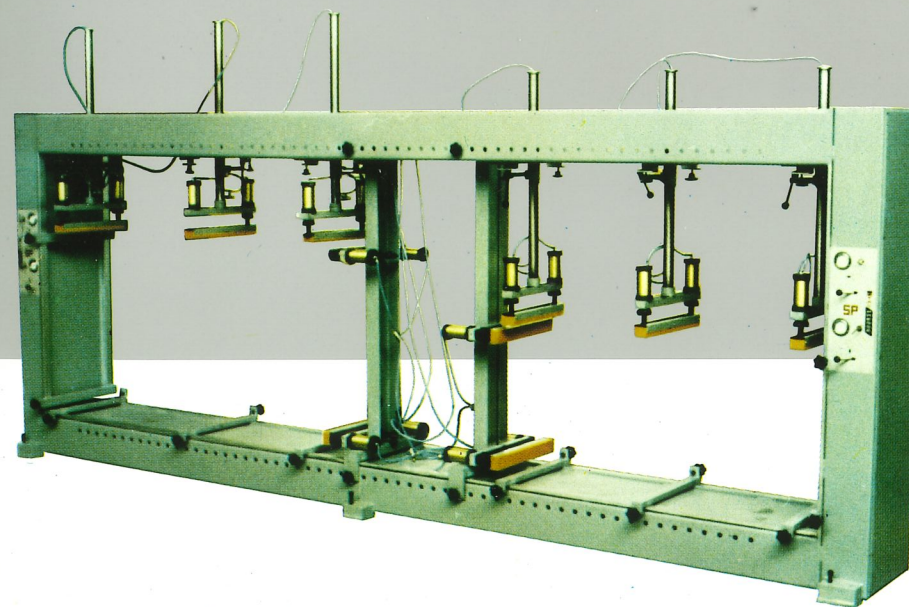
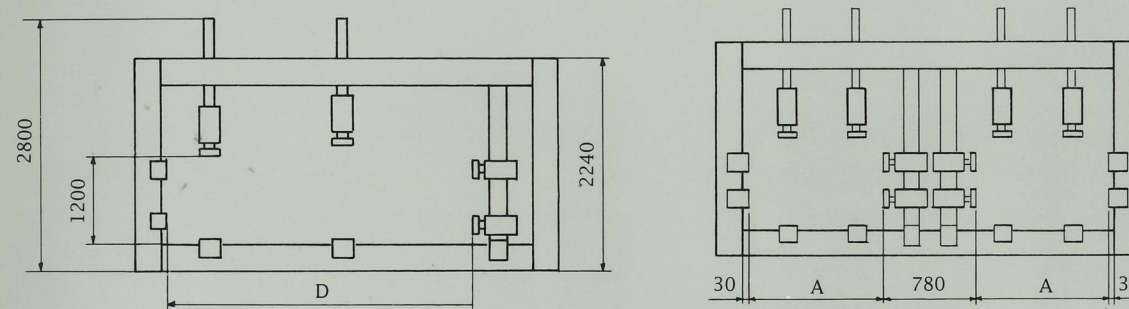

MOD.		mm	
		- A -	- D -
MOD.	50/16	2080	4440
	40/16	1580	3450
	30/8	-	2440

# SP

## KORPUSPRESSEN

### STRETTOIO PER CORPI DI MOBILI

## ITALPRESSE

# UN ESTESO PROGRAMMA DI PRODUZIONE EIN UMFANGREICHES HERSTELLUNGSPROGRAMM



La costante attenzione al progresso tecnologico nel settore del legno, ha consentito ad ITALPRESSE di estendere nel tempo la gamma della sua produzione, tale da renderla oggi fra le più significative e complete presenti sul mercato internazionale.

La sua produzione comprende:

- Presse monovano e multivano con caricamenti manuali ed automatici per la produzione di pannelli di compensato, pannelli rivestiti con tranciati, laminati plastici decorativi e carte;
- Presse per stampaggio;
- Strettoi per corpi di mobili o serramenti;
- Spalmatrici;
- Dosatori mescolatori per colle;
- Incollatrici giuntatrici;
- Taglierine per impiallacciatura;
- Impianti automatici per listellare;
- Cabine di verniciatura;
- Impianti completi di pressatura in genere, completamente automatizzati.

Durch staendige Kontrolle der technologischen Weiterentwicklung der Holzbearbeitung, haben wir das ITALPRESSE- Herstellungsprogramm so erweitert, dass Sie zur Zeit zu den fuehrenden und bedeutesten Firmen des Internationalen Marktes zaehlt.

Unser Herstellungsprogramm umfasst:

- Hydraulische Ein- und Mehretagenpressen mit manueller oder automatischer Beschickung, fuer die Herstellung von Sperrholz - und Moebelplatten, sowie allgemeine Veredelung von Platten mit Echtholz furnieren, Dekorpapieren und Folien.
- Praegepressen
- Hydraulische Korpus - und Rahmenpressen
- Leimauftragsmaschinen
- Dosierer, Klebstoffmischer
- Furnier- Schneidemaschinen
- Automatische Kurztakt-Massivholz Pressanlagen
- Spritzkabinen
- Komplett automatische Pressanlage.

## ITALPRESSE

**ITALPRESSE ENGINEERING S.p.A.**

Via delle Groane, 15  
24060 BAGNATICA (BG) - ITALIA  
Tel. 035/681122 - Fax 035/682682  
Telex 300377 ITPRES I

