

PRESSEN + TECHNOLOGIE



GOTTFRIED JOOS MASCHINENFABRIK

Hydraulische Spezialpressen

für die Holzverformung

Hydraulic Special Presses

for the wood moulding

Presses Spéciales Hydrauliques

à façonner le bois

Prensas Especiales Hidráulicas

para madera en formas

HP-S 50

in vielen Größen und Druckbereichen, Etagenplatten in Massivstahl zum Aufbau von elektrisch beheizten Pressmodellen mit stufenlos regelbarer Temperatur oder gebohrte Etagenstahlheizplatten mit Dampf-, Heißwasser- oder Thermoölbeheizung zum Einbau von Metallmodellen.

in many sizes and pressure ranges, stage-plates in massive steel for building-on of electrically heated press-models with steplessly adjustable temperature or bored stage-steel-heating-plates with steam-, hot water - or thermo-oil-heating for building-in of metal models.

en beaucoup de grandeurs et sphères de pression, plaques d'étages en acier massif, pour monter des modèles à presser chauffés électriquement avec température réglable sans échelons ou des plaques d'acier de chauffage d'étage avec chauffage de vapeur, eau chaude ou thermo-chauffage d'huile pour monter des modèles de métal.

en varios tamaños y distintas presiones. Platos de acero macizo para montar las plantillas o modelos, calentados electricamente, con temperatura regulable sin escalones. - También con platos de acero perforados para calefacción a vapor, agua caliente, ò aceite dónde montar las plantillas de metal.

press for bottoms of chair for electro-heating with models pressing surface 700×700 mms.

Stuhlsitzpresse für Elektroheizung mit Modellen Pressfläche 700×700 mm

Presse de Sièges de chaises pour chauffage électrique avec modèles surface de pression 700×700 mms.

Prensa de asientos de silla para electro calefacción con sus plantillas, superficie de presión 700×700 mms.

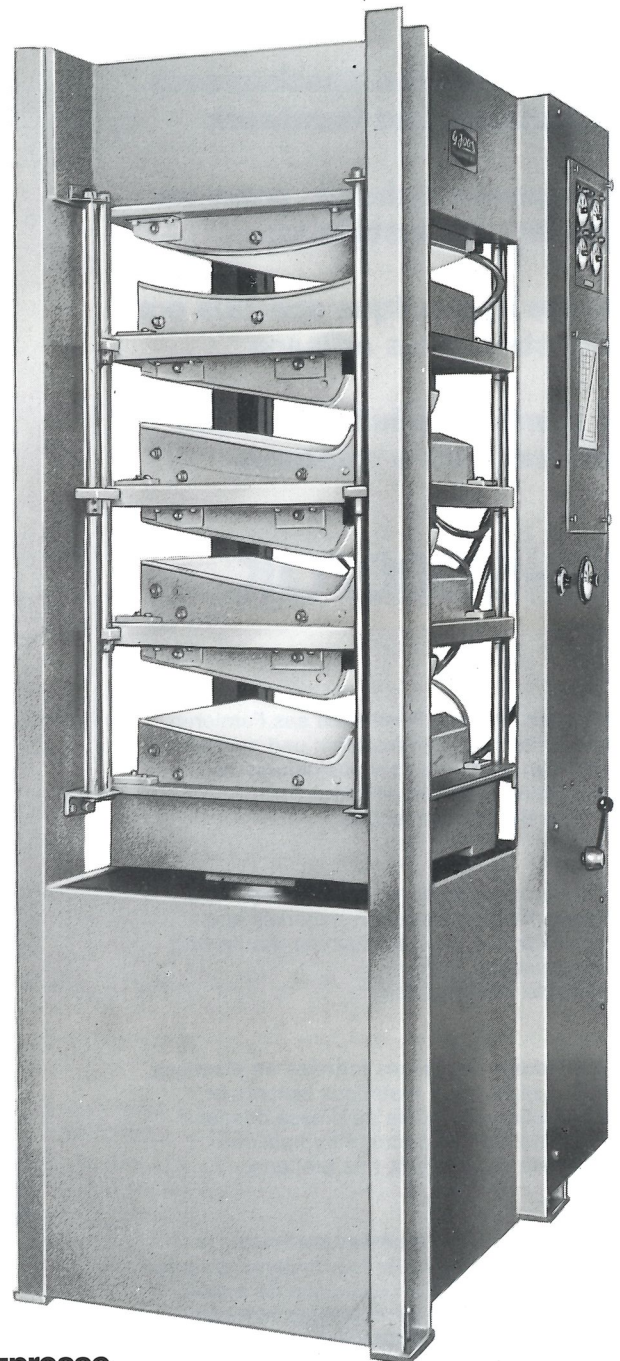

PRESSEN + TECHNOLOGIE



GOTTFRIED JOOS MASCHINENFABRIK GMBH & CO.

✉ D-72281 Pfalzgrafenweiler · Postfach 1160

📄 D-72285 Pfalzgrafenweiler · Langestr. 41/Gottfried-Joos-Strasse

Telefon 0 74 45/1840

Telefax 0 74 45/18450

PRESSEN + TECHNOLOGIE

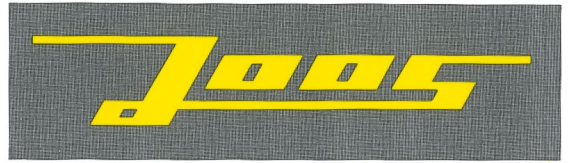

GOTTFRIED JOOS MASCHINENFABRIK

**Die hydraulische Spezialpresse
für Industrie und Handwerk**

**The special hydraulic press for
industry and installation**

**Presse hydraulique spéciale pour
l'industrie et les artisans**

**La prensa hidráulica especial
para industria y artesanía**

HP-S 300/OK

Zur Herstellung von Formteilen aus Furnieren, Kunststoffen und Dämmstoffen und anderen Materialien. In Oberkolbenausführung mit hydraulischem Sicherheitsblock. Günstige Beschickungshöhe.

For the production of moulded articles from veneers, plastics, insulation materials and other material types. Downstroke model with hydraulic safety block. Favourable charging height.

Pour produire des pièces formées en placages, matières plastiques, matériaux isolants et autres matières. Modèle de presse descendante avec bloc de sécurité hydraulique. Hauteur de chargement très pratique.

Para la fabricación de piezas perfiladas de enchapado, material plástico, material aislante y otras materiales. Con ejecución de pistón superior con bloque de seguridad hidráulico. Ventajosa altura de alimentación.

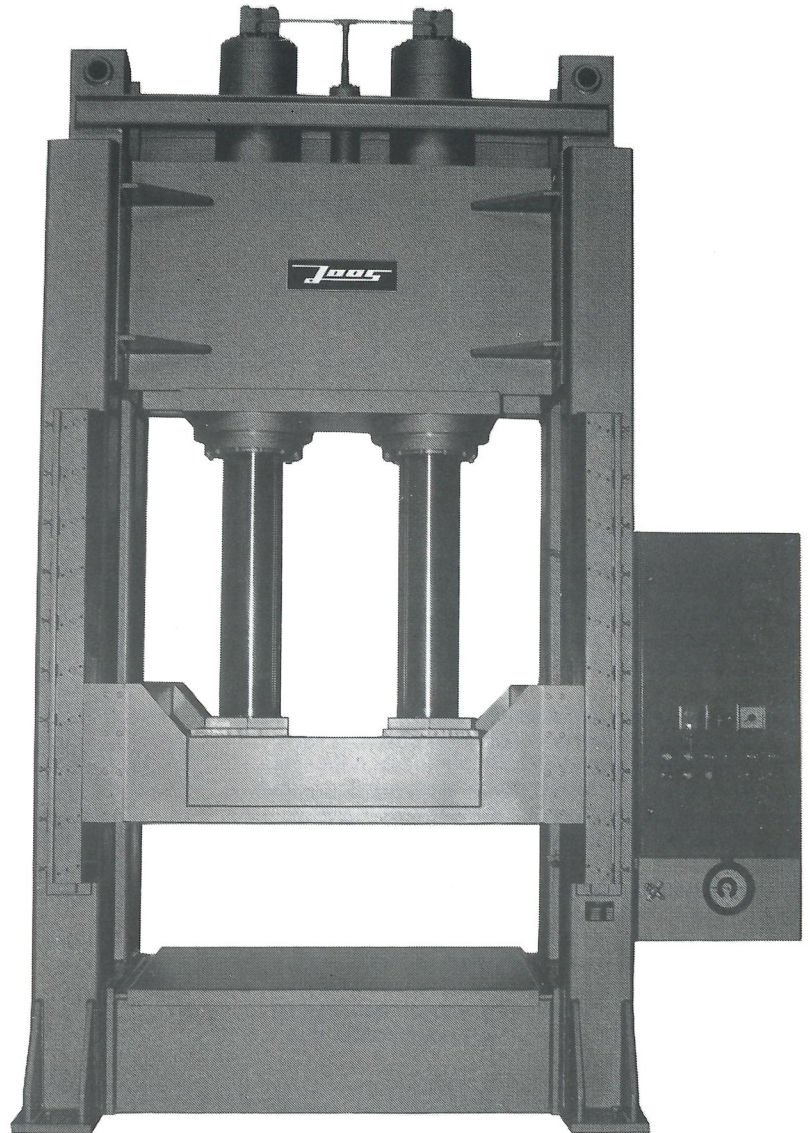

Ausbaumöglichkeiten:
Werkzeughydraulik, Seitendruckzylinder,
bis zur kompletten Dreiseitenpresse.

Optional stages available:
Tool hydraulics, lateral pressure cylinder
through to complete trilateral press.

Possibilité d'agrandissement:
Système hydraulique d'outil, cylindre
de pression latérale et même presse
à trois côtés complète.

Posibilidad de ampliación:
herramientas hidráulicas, cilindro
de presión lateral hasta la prensa
de tres lados completa.

PRESSEN + TECHNOLOGIE



GOTTFRIED JOOS MASCHINENFABRIK GMBH & CO.

✉ D-72281 Pfalzgrafenweiler · Postfach 1160

📦 D-72285 Pfalzgrafenweiler · Langestr. 41/Gottfried-Joos-Strasse

Telefon 0 74 45/1840

Telefax 0 74 45/18450