



EXTREM ROBUST

FOLIEN-
LÄNGSSCHNEIDER
RollCut-Master R



Folienschneidemaschine zum
sauberen Längsaufteilen.

FOLIEN-LÄNGSSCHNEIDER RollCut-Master R

Industrielles Längsschneiden –
präzise und exakt.



FOLIEN UND PAPIER LÄNGS AUFTEILEN UND SAUBER WIEDER AUFWICKELN.

Der Folien-Längsschneider RollCut-Master R ist die perfekte Schneidemaschine zum genauen und sauberen Längsaufteilen von Folien- und Papierrollen: Aus einer breiten Rolle werden durch Umwickeln und Längsschneiden mehrere schmale Rollen geschnitten. Dabei glänzt der Folien-Längsschneider RollCut-Master R durch seine kompakte Bauweise: Die gebremste Abwickelachse befindet sich im unteren und die 2 angetriebenen Aufwickelwellen im oberen Bereich.

Eine pneumatische Bremseneinheit an der Abwickelachse sorgt für einstellbare gleichmäßige Wickelhärte während des gesamten Wickelvorganges. Die Bremse wird automatisch über einen Ultraschall-Sensor für den Rollendurchmesser geregelt. Bahnführungswalzen bewirken einen ruhigen Lauf der Folie und das kantengerade Wickeln.

Je nach Material wird der Längsschnitt mit schwenkbaren Rollenmessern auf einer glasharten Schneidwalze oder mit Messerklingen durchgeführt.

Die Arbeitsgeschwindigkeit des Folien-Längsschneiders ist am Getriebemotor stufenlos regelbar. Klapplager und pneumatisch spannende Wickelwellen ermöglichen eine einfache Handhabung und kurze Rüstzeiten. Längen-Vorwahl durch elektromechanischen Meterzähler ist möglich. Die elektrostatische Aufladung der Folien wird durch 2 Ionisierungsstäbe beseitigt.

Der RollCut-Master R schneidet:

- ✦ Möbel-Folie
- ✦ Kunststoff-Folien
- ✦ PVC-Folien
- ✦ Kupfer-Folien
- ✦ Papiere
- ✦ Aluminium Folie
- ✦ Lamine
- ...und vieles mehr

WELCHES MATERIAL MÖCHTEN SIE SCHNEIDEN?

Senden Sie uns Materialmuster für
Probeschnitte zu, wir beraten Sie gerne.

MERKMALE AUF EINEN BLICK



EXAKTES RICHTLICHT

Positionierung der Rollenmesser mit Laser-Richtlicht.

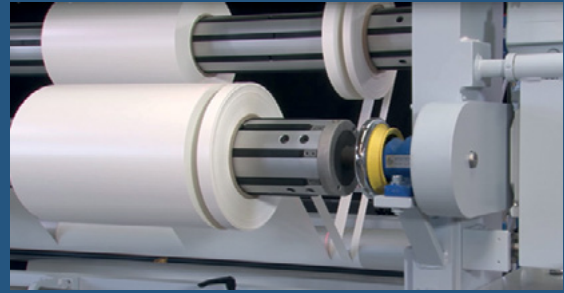

LÄNGSAUFTEILEN

Folien und Papier exakt längs aufteilen und kantengenau wieder aufwickeln.

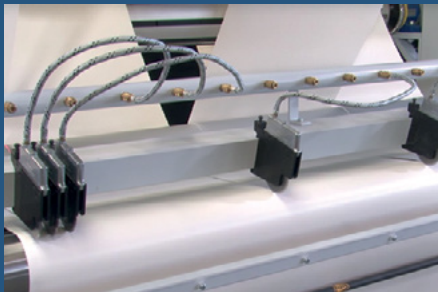

ROLLENMESSER

Pneumatische Rollenmesser schneiden auf glasharter Welle.



KURZE RÜSTZEITEN

Kurze Rüstzeiten durch Klapplager und pneumatisch spannde Wickelwellen.

SCHAUEN SIE SICH UNSER VIDEO AN!

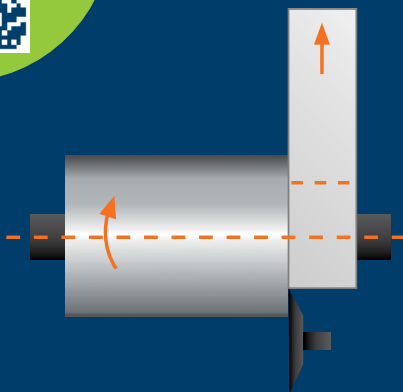

Längsschneideeinrichtung mit Kreismesser zum Aufteilen der Rolle an der Abwickelachse.

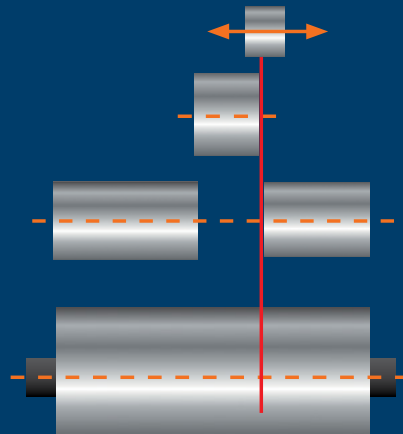

Positionierung der Rollenmesser durch Laser-Richtlicht.

FOLIEN-LÄNGSSCHNEIDER

RollCut-Master R

Technische Daten alle Typen

Rollbreite min.	15 mm
Abwickel-Durchmesser	750 mm
Aufwickel-Durchmesser	550 mm
Wickelwellen für Hüsendurchmesser	150 oder 76 mm, optional andere Durchmesser möglich
Arbeitsgeschwindigkeit	10 - 150 m/min
Elektrischer Anschluss	2,2 kW
Druckluftbedarf	6 bar
Höhe	185 cm

RollCut-Master R	1500	1800	2200
Rollbreite max.	1500 mm	1800 mm	2200 mm
Grundfläche	240 x 120 cm	270 x 120 cm	310 x 130 cm
Netto-Gewicht	860 kg	980 kg	1120 kg