



FORMAT- UND BESÄUM-KREISSÄGE

Sizing and Edging Circular Saw

Scie à format

TYPE FK / FKS



KAMRO
MASCHINENBAU
GMBH

ein Unternehmen
für Problemlösungen und Serienfertigung

Hildesheimer Straße 43
3303 Vechelde
Telefon (05302) 2024
Telex 952 599 kamro
Telefax (05302) 2027



Technische Daten Technical facts Données techniques

			Maschinentypen Machine type Type		
			FK	FKS	
Besäumwagenlänge (mm)	Carriage length (mm)	Longueur de chariot (mm)	1300	O	O
			2500	O	O
			2800	X	X
			3200	O	O
			3600	O	O
			4000	O	O
Schnittbreite (mm)	Cutting width (mm)	Longueur de travail (mm)	1250	X	X
Werkzeug Ø mm max.	Tool Ø mm max.	Ø mm maxi de l'outil	400		400
Schnitthöhe mm max.	Cutting depth mm max.	Hauteur mm maxi de coupe	50 - 125		50 - 125
Ablängen bis (mm)	Cross cut length up to (mm)	Longueur de délignage jusqu'à (mm)	3150	X	X
Tischgröße (mm)	Table size (mm)	Table (mm)		1180x670	1180x670
Tischverlängerung (mm)	Table extension (mm)	Rallonge de table (mm)		1000x300	1000x300
Tischverbreiterung (mm)	Table expansion (mm)	Rallonge en largeur (mm)	700x565	X	X
Antrieb (kW/PS)	Motor (kw/HP)	Puissance moteur (kW/cv)	4,0/5,5	O	O
			5,5/7,5	X	X
			7,5/10	O	O
			11/15	O	O
Drehzahlen U/min der Sägewelle	Speed range rpm of saw shaft	Vitesse lame tr/min		4000/5000/6500	4000/5000/6500
Querschlitzen (mm)	Cross slide (mm)	Chariot transversal (mm)	1350x600	X	X
Sägeblattaufnahme (mm)	Saw blade arbor (mm)	Alésage de la lame (mm)	30	X	X
Ritzaggregat 0,55 kW (0,75 PS)	Scoring unit 0,55 kw (0,75 HP)	Inciseur 0,55 kW (0,75 cv)		O	O
Ca. Gewicht in kg	Approx. weight / kg	Poids / kg		800	850
Schrägverstellung bei FKS 0-45°	Tilting (Type FKS) 0-45°	Inclinaison pour type FKS 0-45°			

X = Standardausführung / Standard execution / Exécution standard
O = Sonderzubehör / Special accessories / Options

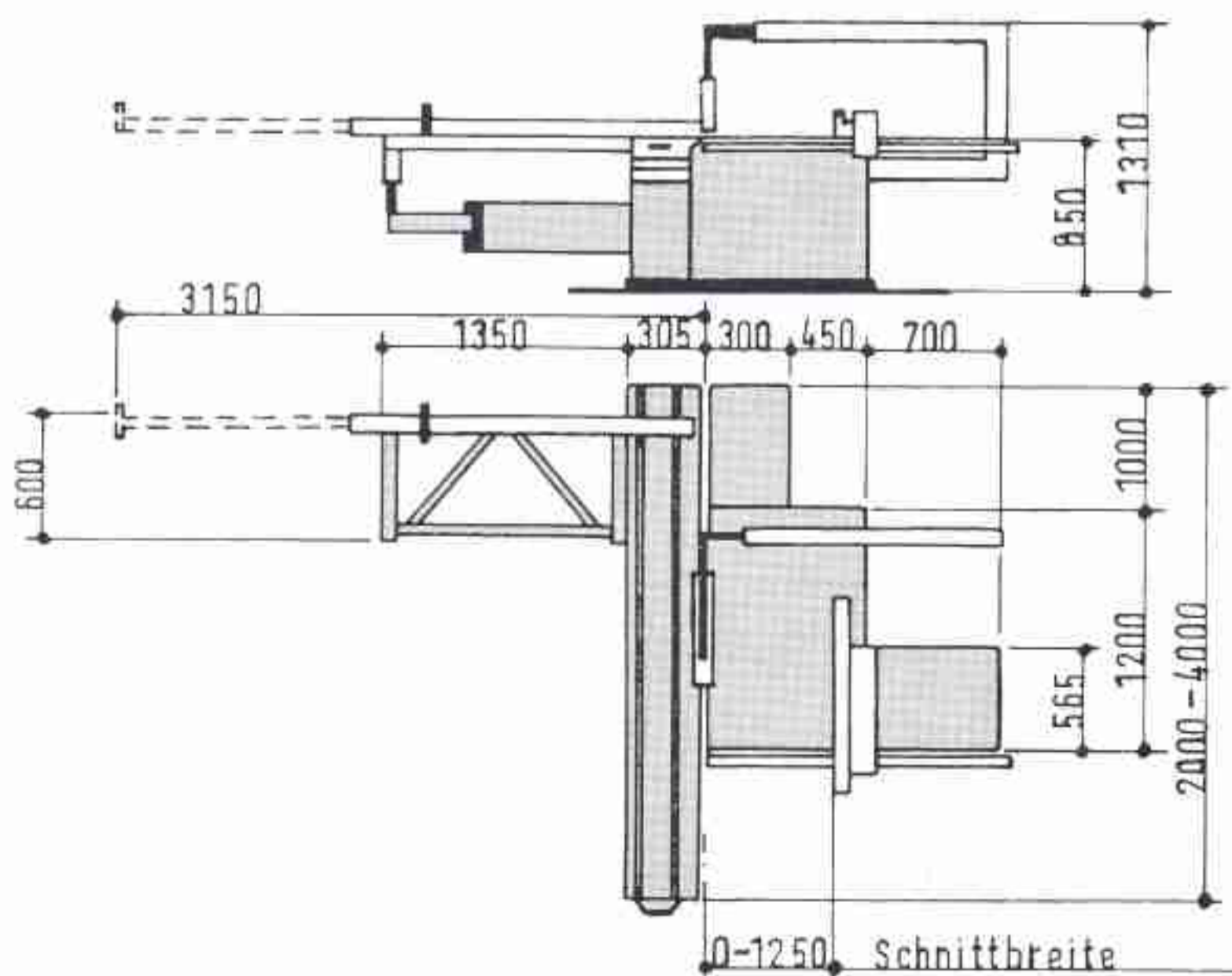

So finden Sie uns: How to find us:

