

KÖLLE

KS 40

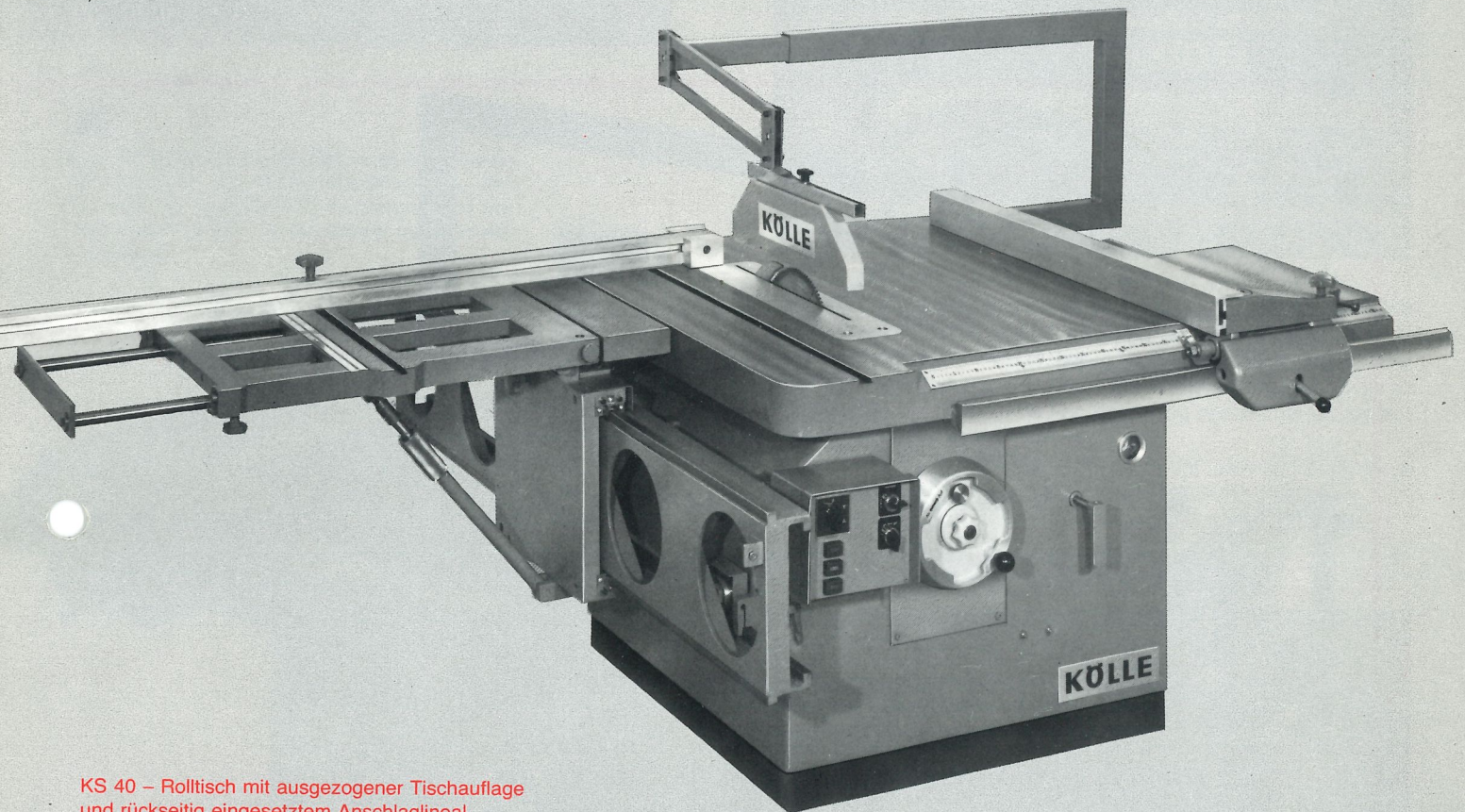

KS 40 – Rolltisch mit ausgezogener Tischauflage
und rückseitig eingesetztem Anschlaglineal.
Parallelogrammschutz mit schmaler Haube.

**Schwenkkreissägemaschine
für Holz- und Kunststoffe
Sägeblatt bis 45° schwenkbar**

KÖLLE KS 40 Schwenkkreissägemaschine

Saubere, ausrißfreie Schnittkanten kann man nur von einer stabil gebauten Kreissägemaschine mit einer präzisen Sägeblattaufnahme erwarten. Maschinentisch und Maschinenständer der – KS 40 – sind daher stark verrippt und die Konstruktion schwingungssteif ausgeführt. Die starre Säge- welle hat große Spannflansche mit hoher Planlaufgenauig- keit. Das Sägeaggregat ist beidseitig in genauen Drehseg- menten geführt.

Die Befehlsgeräte und die Drehzahlleuchtanzeige sind in ein Gehäuse eingebaut, welches von beiden Arbeitsplätzen aus gut zugänglich ist. Sägemotor, automatische Höhen- und Schwenkverstellung sowie Vorritzsäge werden von hier aus zentral betätigt.

Die Höhen- und Schwenkverstellung des Kreissägeblatts erfolgt über zwei leichtgängige Handradantriebe. Auf Wunsch liefern wir die Maschine zusätzlich mit automati- scher Höhen- und Schwenkverstellung.

Das Kreissägeblatt kann bis 45° geschwenkt werden. Die Winkelanzeige befindet sich an der rechten Seite des Maschinenständers. Es können Sägeblätter bis zu einem Durchmesser von 450 mm verwendet werden. Blätter bis 350 mm Durchmesser lassen sich bis unter die Tischfläche absenken. Es können Nutfräser bis zu einer Breite von 30 mm eingesetzt werden.

Der Antriebsmotor hat eine Leistung von 5,5 KW (7,5 PS). Die Riemenschnellspannung erlaubt ein schnelles und müheloses Umlegen der zwei Schmalkeilriemen.

Die Sägedrehzahlen 3000 + 4000 + 5000 Upm werden von der Drehzahlleuchtanzeige im Schaltergehäuse ange- zeigt. Zum Schneiden von Aluminium und thermoplasti- schen Kunststoffen kann auf besondere Bestellung auch die Ausführung mit 6 Sägedrehzahlen von 1500 bis 5000 Upm geliefert werden.

Einfach den Verstellhebel niederdrücken und der Säge- längsanschlag läßt sich spielend leicht verstellen. Verstell- hebel loslassen und der Anschlag ist automatisch festge- klemmt. Eine Feineinstellung und die Lupe im Ablesezeiger erlauben die Einstellung der Schnittbreite auf $\frac{2}{10}$ mm genau.

Rolltisch abgeschwenkt,
Laufschiene bündig zum
Maschinentisch eingeschoben.

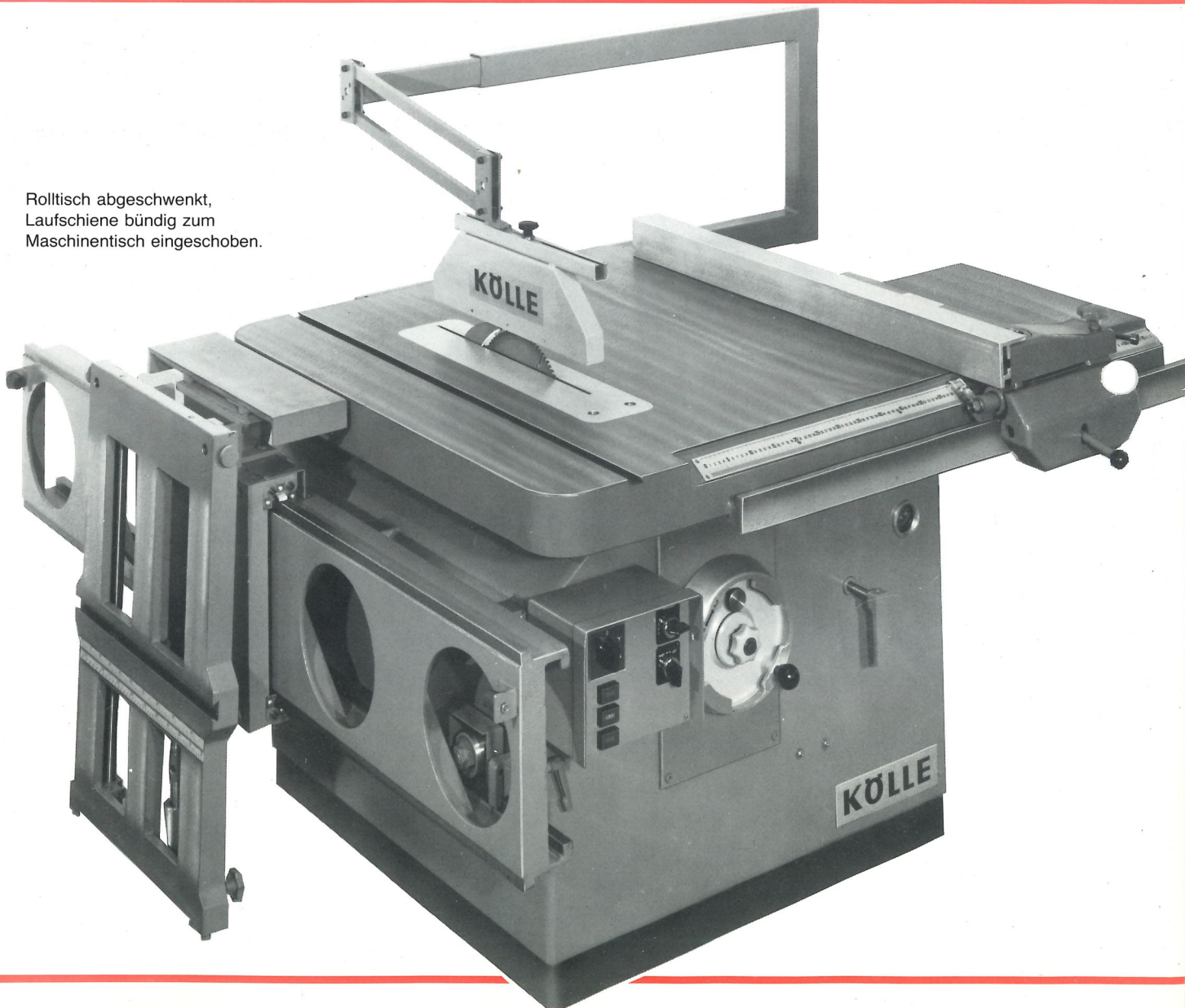

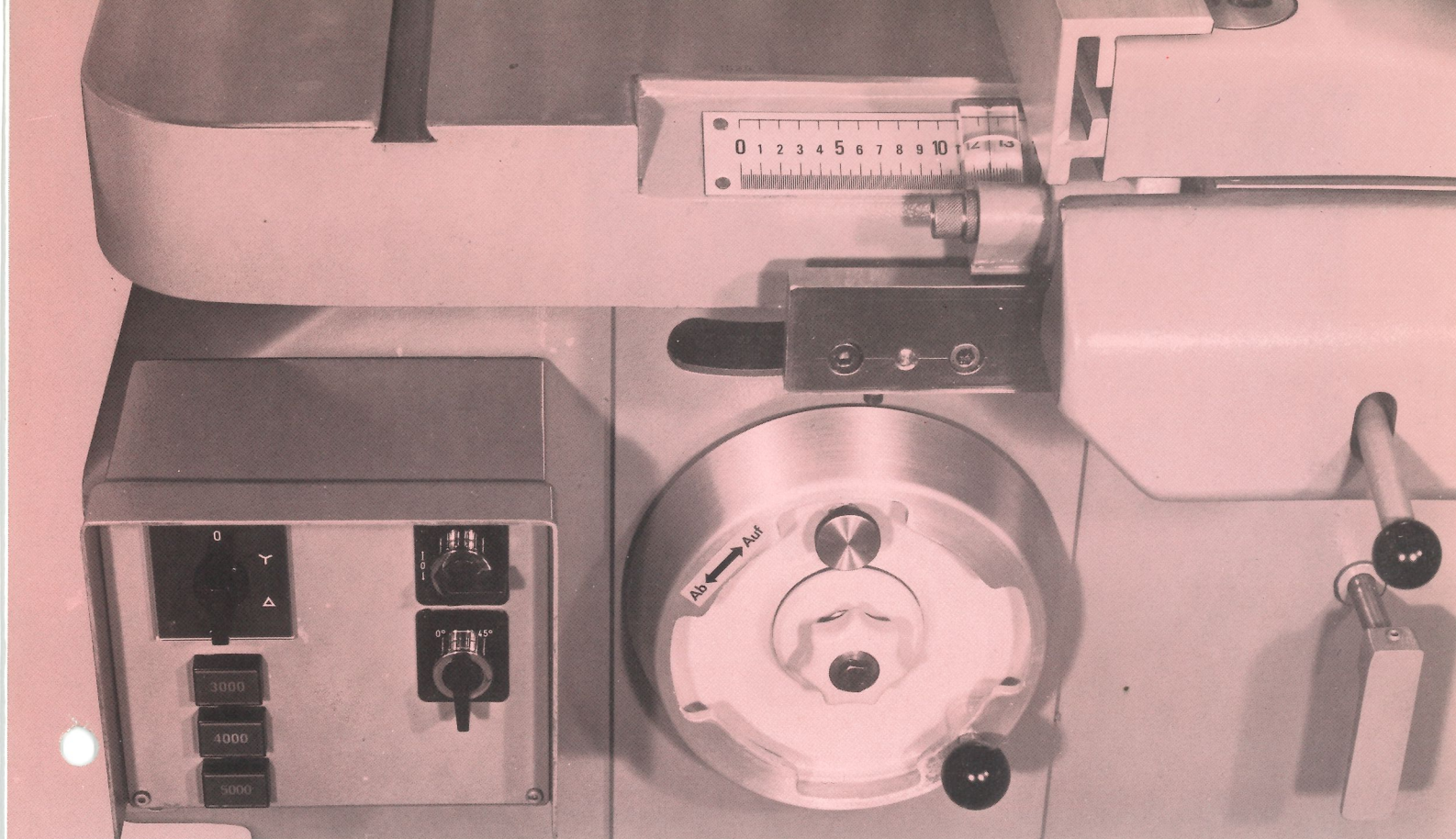

Der Parallelogrammschutz mit schmaler Haube für senkrechte Schnitte und breiter Haube für schräge Schnitte ist innerhalb der BRD von der Holzberufsgenossenschaft zwingend vorgeschrieben. Zum Anschluß an die Späneabsaugung werden beide Hauben auf Wunsch auch mit Absaugstutzen 80 mm Ø geliefert.

Der Rollentisch als Tischverlängerung ist eine wesentliche Arbeitserleichterung beim Schneiden von längeren Teilen. Der Tisch mit Kunststoffrollen hat die Abmessungen 760 x 510 mm. Er wird an der linken Seite des Maschinentisches festgeschraubt und hat außerdem zwei in der Höhe einjustierbare Stützen.

Die Maschine ist weitgehendst wartungsfrei. Die beiden Lager zur Sägewelle und die Sägeblatt Höhenverstellung werden über Schmierstellen außen am Ständer nachgeschmiert.

Die KÖLLE KS 40 ist vom Fachausschuß „Holz“ auf Arbeitssicherheit geprüft und trägt die Prüfnummer AHO 10/1015/71. Die elektrische Ausrüstung entspricht den VDE-Vorschriften und ist mit abschließbarem Hauptschalter, Motorschutzschalter und Unterspannungsauslösung ausgeführt.

▲ Auch im Detail perfekt. Im Griff- und Sichtbereich das Schaltpult mit Drehzahlleuchtanzeige, das Handrad zur Sägeblatt Höhenverstellung und der Sägelängsanschlag mit Ableselupe und Schnellverstellhebel.

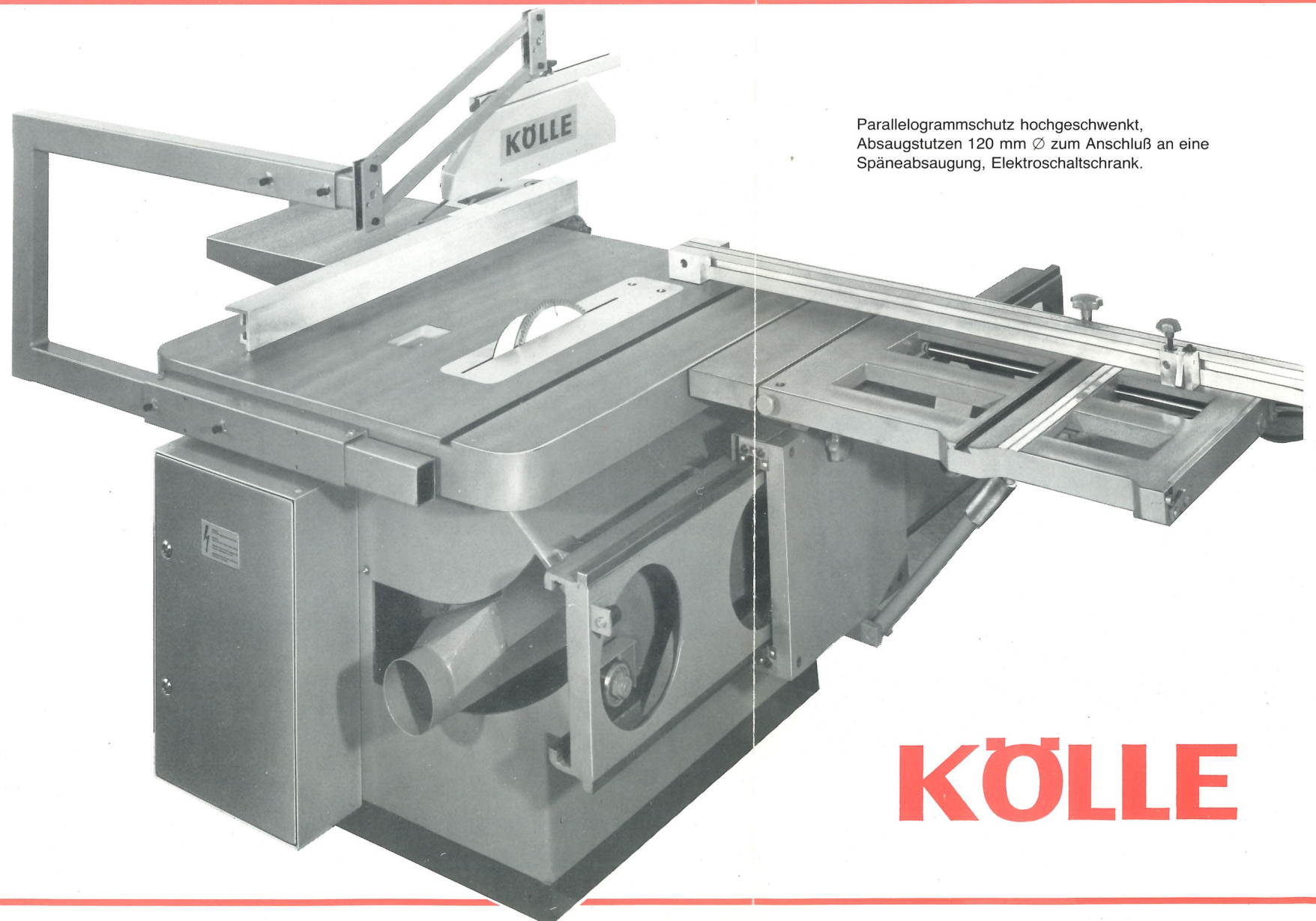

Parallelogrammschutz hochgeschwenkt, Absaugstutzen 120 mm Ø zum Anschluß an eine Späneabsaugung, Elektroschaltschrank.

**KÖLLE – KS 40 –
schwere Präzisionsmaschine
für hohe Schnittgenauigkeit**

Beachten Sie den hervorragenden Sägelängsanschlag und den stabilen, präzisen Rolltisch dessen Laufschiene sich bündig zum Maschinentisch einschieben läßt.

KÖLLE

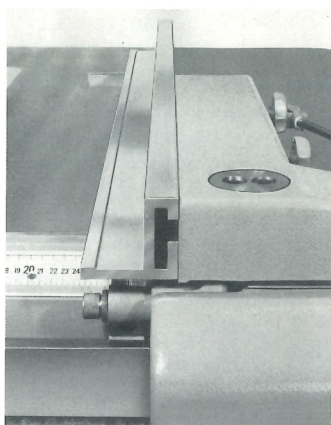
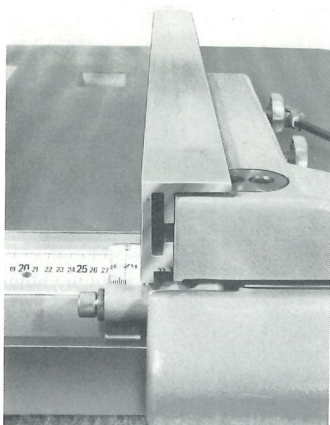

Das Anschlaglineal des Sägelängsanschlags ist in der Schnitt-
richtung verschiebbar. Zum Schneiden von schmalen Teilen wird
ein zweites Anschlaglineal mit niedrigerer Führungskante verwen-
det. An diesem Lineal können auch Teile mit überstehendem
Belag gesägt werden. Der Sägelängsanschlag kann in der hinte-
ren Endstellung abgeschwenkt werden.

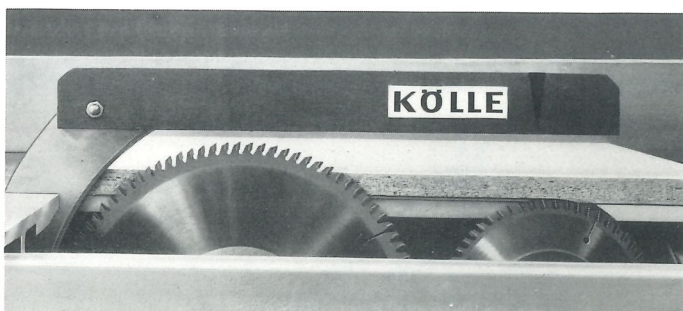

Die Vorritzkreissäge wird gegen Mehrpreis eingebaut. Das
zweiteilige Ritzkreissägeblatt ist genau auf die Schnittbreite des
Hauptkreissägeblatts eingestellt. Die Vorritzkreissäge schneidet
unten im Gleichlauf ca. 2 mm tief vor und verhindert dadurch
Ausrisse an der Unterseite von beidseitig beschichteten, beleg-
ten oder überfurnierten Platten.

Das Ritzkreissägeaggregat läßt sich mit einem Handgriff in
Arbeitsstellung oder unter den Maschinentisch schwenken.

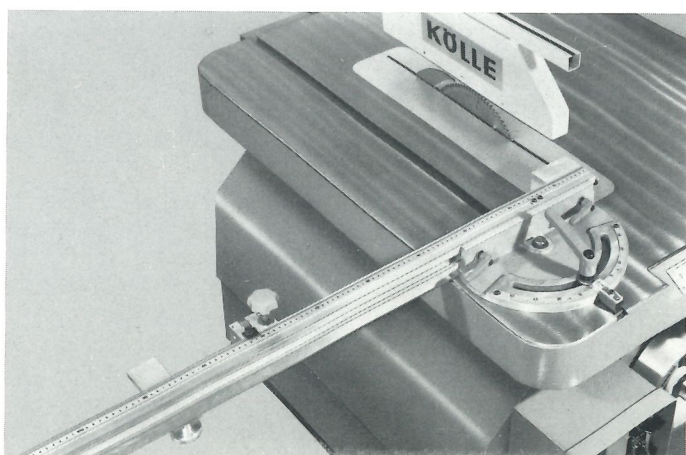

Der Queranschlag in Aluminium-Ausführung wird in der Prisma-
nute des Maschinentisches geführt. Das 1150 mm lange
Anschlaglineal ist nach beiden Seiten bis 60° schrägstellbar und
kann bei Winkelschnitten zum Kreissägeblatt hin verstellt wer-
den. Mit dem Queranschlag werden ein Ablänganschlag und eine
Werkstückauflage geliefert.

Kenner Kaufen Kölle

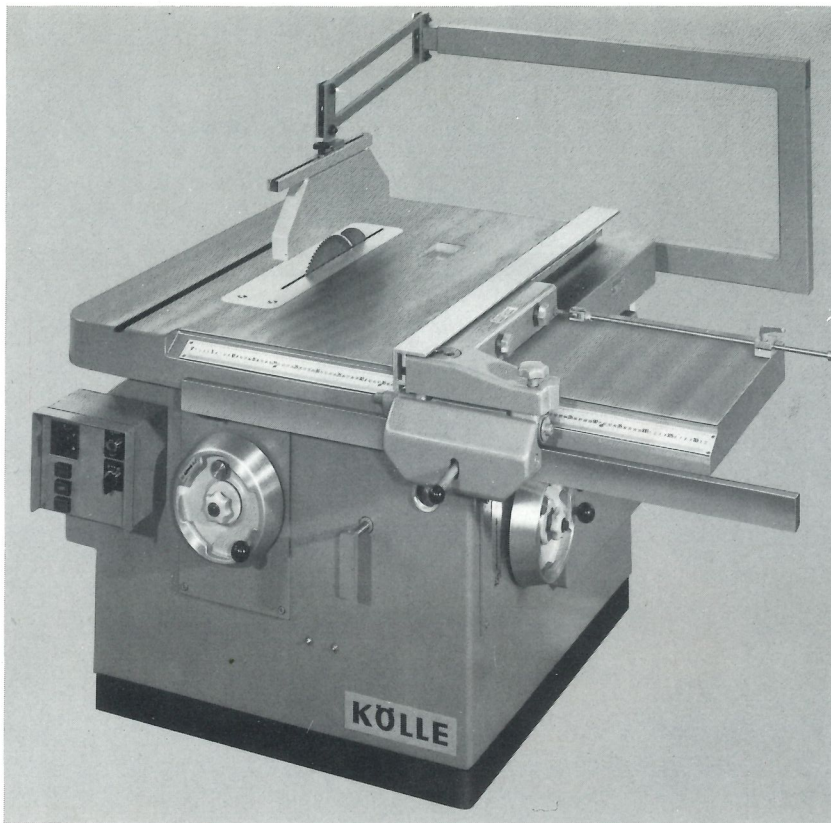

KS 40, Normalausführung
ohne Rolltisch. Mit Parallelo-
grammschutz gegen Mehrpreis.

Der Rolltisch, ist außergewöhnlich stabil und genau. Die schwere, verwindungssteife Laufschiene wird auf Rollen mühelos bis zum Maschinenstand eingeschoben und hindert dann nicht beim Sägen am Längsanschlag. Der Rollwagen ist zwölfmal in nachstellbaren Exzenterrollen gelagert. Das Aluminium-Anschlaglineal kann auf beiden Seiten des Rolltisches eingesetzt und nach genauer Winkelskala stufenlos bis 45° schräggestellt werden. Der Ablänganschlag wird nach einer gut ablesbaren, nichtrostenden Maßkala eingestellt. Die Laufflächen der Führungsschiene werden durch gefederte Abstreifer saubergehalten. Der Rolltisch kann schnell und mühelos abgeklappt werden. Damit auch lange Werkstücke gut aufliegen, kann die Rolltischfläche durch eine ausziehbare Auflage vergrößert werden.

Normalzubehör: Spaltkeileinrichtung mit 2 Spaltkeilen, Bedienungswerkzeug, Bedienungsanleitung.

Sonderzubehör (gegen Mehrpreis): Vorritzkreissäge, Schnittbreite am Längsanschlag 1120 oder 1350 mm, automatische Höhenverstellung, automatische Schwenkverstellung, Drehstrommotor 7,5 KW (10 PS), Rolltisch komplett mit Anschlagsschiene und Anschlagreiter, Anschlagverlängerung um 1000 mm, Queranschlag, Absaugtrichter 120 mm Ø, Parallelogrammschutz, Rollentisch als Tischverlängerung, automatische Bremseinrichtung.

Technische Daten

Tischgröße	1150 x 1200 mm
Tischhöhe	850 mm
größter Sägeblatt-Ø	450 mm
Sägeblattaufnahme, Durchmesser	30 mm
Sägeblatt schwenkbar bis	45 °
größte Schnitthöhe	135 mm
Schnittbreite	850 mm, auf Wunsch 1120 oder 1350 mm
Motorleistung	5,5 KW auf Wunsch 7,5 KW
Sägedrehzahlen	3000 + 4000 + 5000 Upm

Bestoßbreite am Rolltisch	1300 mm
Bestoßlänge am Rolltisch	2300 mm, auf Wunsch 3300 mm
Rolltischauflage	1160 x 500 mm
Flächenbedarf ohne Rolltisch	1,5 x 1,5 m
Flächenbedarf mit Rolltisch	3 x 3,5 m
Gewicht ohne Rolltisch, netto	800 kg
Gewicht mit Rolltisch, netto	1000 kg
Seemäßig verpackt ohne Rolltisch	1000 kg/3 m ³
seemäßig verpackt mit Rolltisch	1300 kg/3,6 m ³

Änderungen vorbehalten

KÖLLE

Kölle Maschinenbau GmbH
Mettinger Straße 103–105
D-7300 Esslingen
Western Germany
Telefon (07 11) 35 30 84 · Telex 7 256 492