

## Formatsäge T 72 A

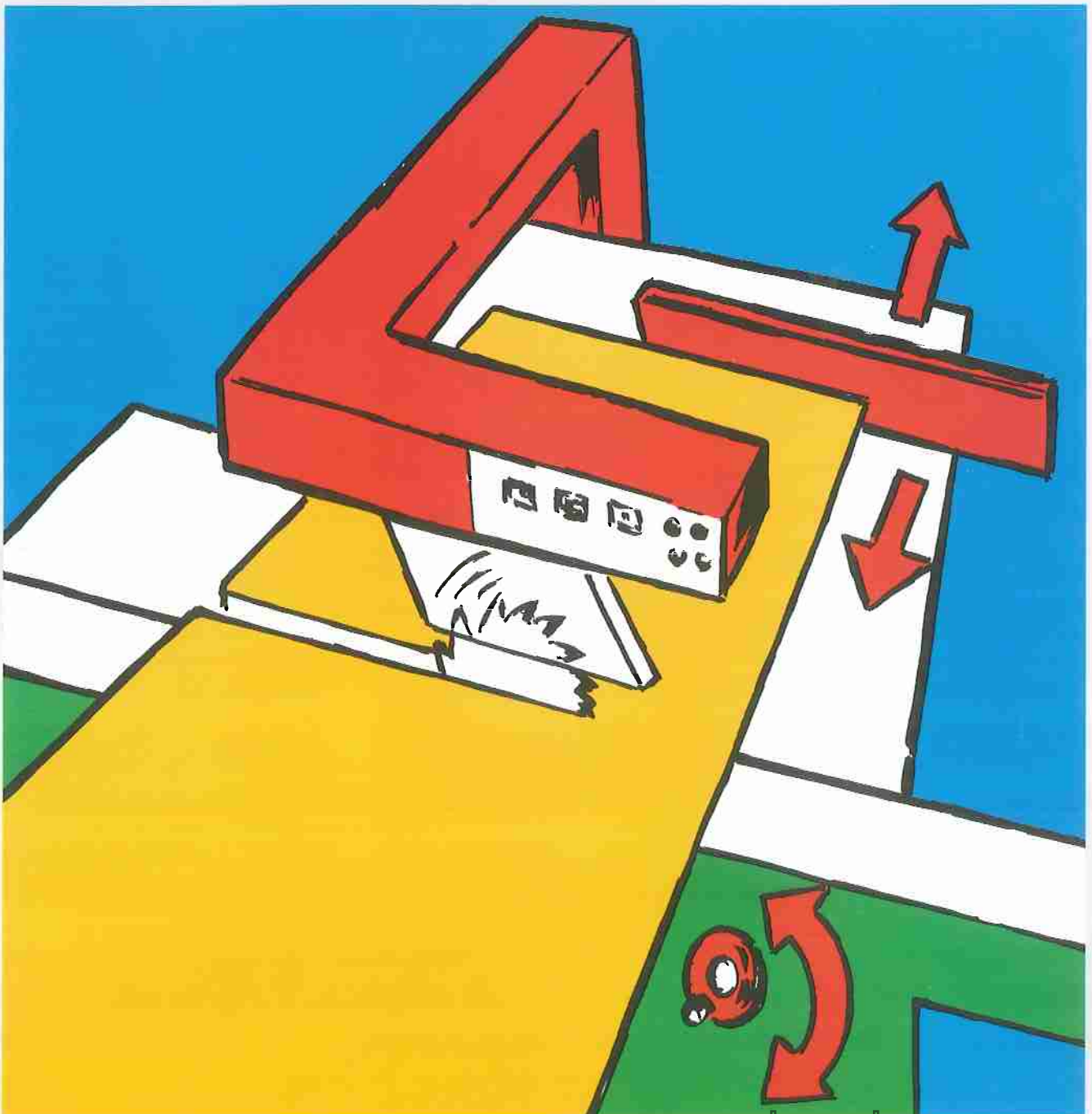

Reg. Nr. 4109

Überzeugend in Bedienkomfort und Präzision



## Gestern und Heute...

### Die Führung: Präzision seit 40 Jahren

Seit 1959 lagert MARTIN seine Besäumschlitten mit einer gehärteten Stahlzwangsführung.

Das gibt Ihnen die Sicherheit einer exakten, dauerhaften Führung über die gesamte Schnittlänge, auch bei schwerster Belastung.

Die Schnittlänge entspricht der Besäumschlittlänge, auch wenn das Vorritzaggregat eingesetzt wird.

Eine beschädigte Besäumschlittlippe ist schnell und einfach ausgewechselt.

Daß Sie den eloxierten Besäumschlitt in jeder Stellung arretieren können, erwähnen wir hier nur am Rande.

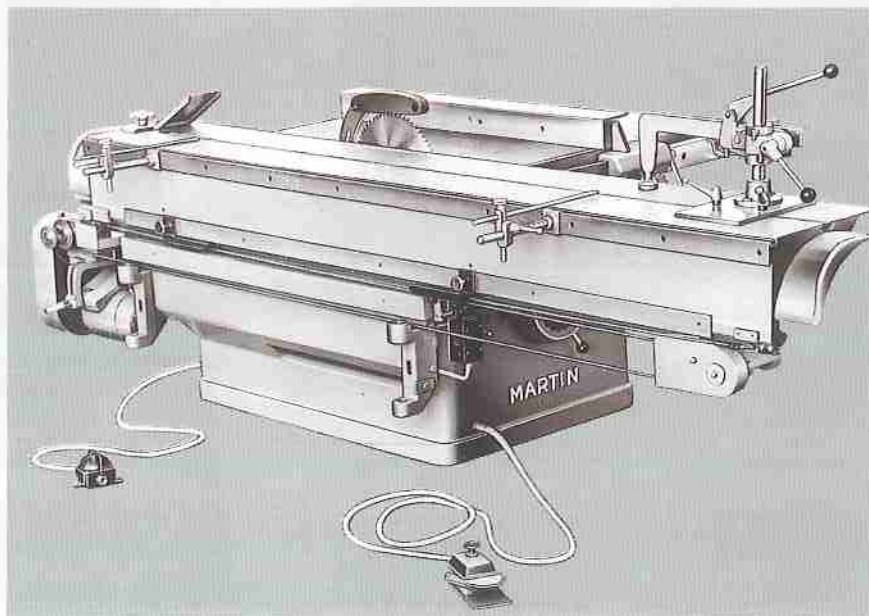
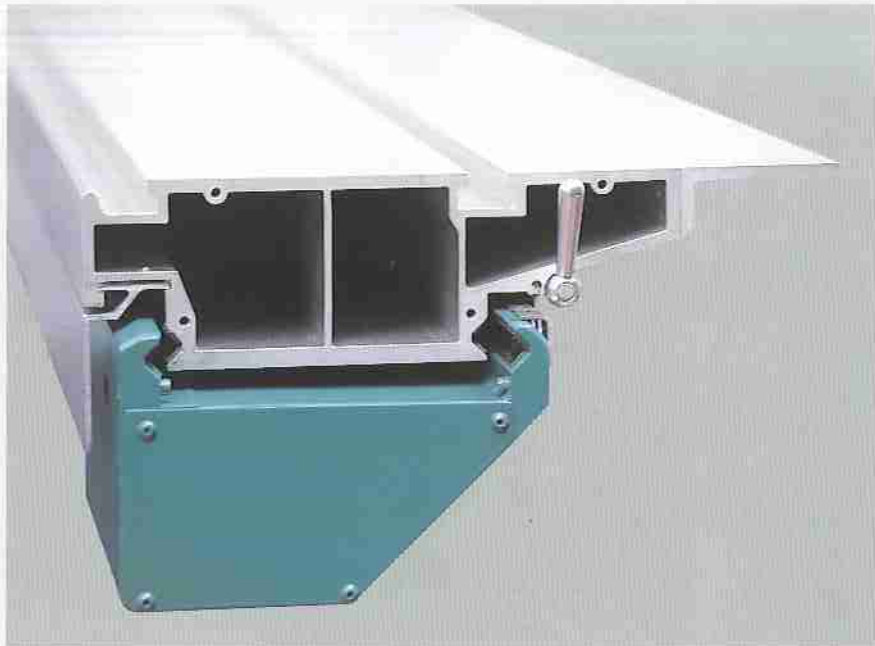

### Die T 75

Die erste Formatkreissäge der Welt mit schwenkbarem Sägeblatt und ...

... die erste Formatkreissäge mit motorisch getriebenem Besäumschlitt.

Bereits im Jahr 1959 lieferte MARTIN die T 75 Formatkreissäge mit einem auf 45° schwenkbaren Sägeblatt, heute ein Grundmerkmal jeder guten Formatsäge.

Im Jahr 1964 kam die T 75 mit einem motorisch getriebenem Besäumschlitt auf den Markt. Damals der Zeit voraus, heute selbstverständlich.

## Die T 72 A Standard

**Einstellen der Schnittbreite mit Handrad.**

Die Schnittbreite stellen Sie schnell und genau mit dem Handrad nach digitaler Anzeige „zehntelgenau“ ein.

Dabei läuft das Lineal leicht und unbeeinträchtigt von Staub und Spänen auf einer gehärteten Führungsbahn.

Ist das Lineal justiert, klemmen Sie es mit einem einfachen „Dreh“ - pneumatisch von Ihrer Arbeitsposition aus.

Wenn Sie über dem Sägeblatt Platz benötigen, um z. B. Korpusse aufzutrennen, schwenken Sie die Schutzhaube von der Arbeitsposition aus ab.



T 72 A Standard mit Parallelogramm-Schutz T 723.

**Maschinenbedienung von einer Position aus.**

Wir muten Ihnen keine unnötigen und teuren Wege um die Maschine zu:

Die Schnittbreite stellen Sie von der Arbeitsposition aus ein, Ein- und Ausschalten per Druckschalter.

Das Sägeblatt justieren Sie einfach, sicher und präzise in Höhe und Neigung mit dem Fußpedal. Beide Hände können am Werkstück bleiben.

Den Riemenwechsel erledigen Sie von oben durch eine Öffnung im Maschinentisch, ebenfalls von der Arbeitsposition aus.

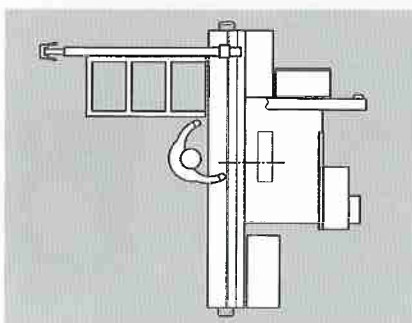

Arbeiten von nur einer Position aus spart wertvolle Zeit!

**Lineal abgeklappt - freie Bahn ...**

**... für die großen Sachen im Leben.**

Zum Sägen übergroßer Teile klappen Sie einfach das Kreissägelineal am Maschinentisch seitlich ab.

Sie müssen nichts abziehen oder abschrauben.

Optional können Sie das Lineal auch pneumatisch gesteuert abklappen.

**Präzision serienmäßig ...**

Die aufwendig und robust gearbeitete Führung und Klemmung des Lineals garantieren langjährige Schnittpräzision.



Das Kreissägelineal ist unter den Tisch geklappt.

## Die T 72 A Komfort

Die Komfort-Version der T 72 A bietet Ihnen Schaltpult und Schutzhaubenarm als Einheit, so haben Sie die Bedieneinheit immer vor Augen. Diese Einheit verstellen Sie leicht per Hand oder optional elektrisch in der Höhe.

Um etwa Korpusse aufzuschneiden, schieben Sie die komplette Schutzhaubeneinheit einfach nach rechts, so entsteht zwischen Sägeblatt und Haube bis zu 630 mm Freiraum.

Das Schaltpult T 7250 zeigt Schnittbreite, Sägeblatthöhe und Schwenkwinkel an.

Die Drehzahlen werden mit LEDs angezeigt.

Die zwei optionalen Varianten der Vorritzsäge können bei laufender Maschine verstellt werden.

Wir bieten Ihnen eine vollelektrische und eine mechanische Variante an.



Die T 72 A Komfort in Sonderausstattung mit T 720/2, T 7232 und T 7235.



### Das Wichtige vor Augen ...

Das an der T 72 A serienmäßige Schaltpult T 7250 zeigt Ihnen Schnittbreite, Schnitthöhe und Schwenkwinkel mit digitaler Präzision an.

Für das Ein- bzw. Ausschalten ist nur ein Tastendruck nötig.

Die gewählte Sägeblattdrehzahl wird Ihnen mit Leuchtdioden angezeigt.



### Komfort soweit das Auge reicht ...

Mit der optionalen 1-Achs-Steuerung T 7257 schneiden Sie bestens ab. Schnell und einfach ist das Kreissägelineal positioniert. Sie tippen Ihr Wunschmaß ein und starten mit einem Fingerdruck - schon ist das Lineal in Position. Auch Kettenmaße fahren Sie schnell und einfach ab.

Die elektrische Höhenverstellung von Bedienpult und Schutzhaube T 7254 (optional) bietet Ihnen noch mehr Komfort. Mit der Zusatzausstattung T 7255 ist die Höhe der Schutzhaube auch an die Schnitthöhe gekoppelt.

## Die T 72 A Automatik



### Formatsäge T 72 A Automatik mit Sonderausstattung

- T 720/2 elektrisch verstellbares Vorritzaggregat
- T 7225 pneumatisch abklappbares Kreissägelineal
- T 7235 A Parallelogramm-Quertisch
- T 7254 elektrische Höhenverstellung für Schutzhaube und Schalttafel
- T 7261 Positioniersteuerung für Längenanschlag (4. Achse)

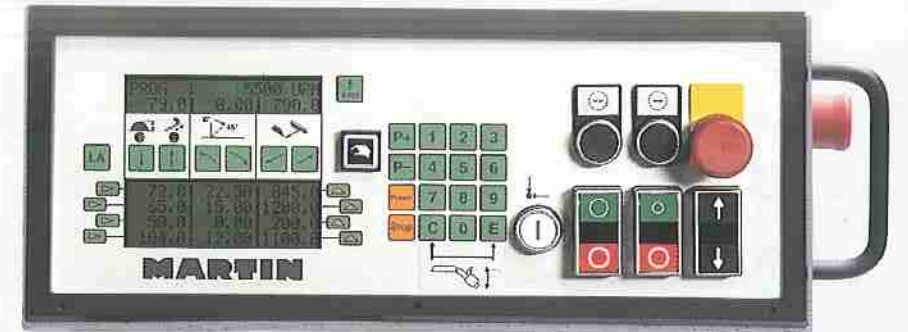

... nur sägen müssen Sie noch selbst  
Mit ihrer einzigartigen 3-4 Achsen-Steuerung T 7260 A bietet Ihnen die T 72 A Automatik Präzision und höchsten Bedienkomfort per Fingerdruck.  
Die 100 Speicherplätze bieten genügend Platz für Ihre wichtigen Auftragsdaten.

Ein einfacher Knopfdruck, und Schnitthöhe, Sägeblattneigung und Kreissägelineal sind positioniert.

Beim Schwenken des Sägeblattes verrechnet die Steuerung den Winkel mit der Schnitthöhe und korrigiert auf den voreingestellten Wert.

Natürlich können die verschiedenen Achsen auch einzeln angesteuert werden. Sie geben Ihren Wunschwert achsenbezogen ein und die Maschine positioniert.

Beim manuellen Einstellen der Achsen über Sensortasten ist die Verstellgeschwindigkeit abhängig vom Tastendruck. Alle Achsen können auch inkremental verfahren werden, das heißt, Kettenmaße sind ohne Aufwand erledigt.

Durch den integrierten Doppel-Betriebsstundenzähler sind Sie immer auf dem laufenden.



Die 4. Achse auf dem Parallelogrammtisch: Schneiden von Gehrungsmaßen gesteuert

### Hier schneiden Sie bestens ab ...

Selbst gesteuerte, maßgenaue Gehrungsschnitte sind kein Problem mehr mit der optionalen 4. Achse T 7261.

In Verbindung mit dem Parallelogramm-Quertisch T 7235 sind alle Winkel schnell

und „Hundertstel - genau“ eingestellt. Sie stellen den Anschlag mit dem einmaligen Längenausgleich auf jeden beliebigen Winkel zwischen -45° und +45° ein.

## Qualität im Detail ...

### Präzision von Anfang an ...

Den stabilen und doch leichten Quertisch (Standardausstattung) können Sie, wie auch den optionalen Parallelogramm-Quertisch, auf der ganzen Länge des Besäumschlittens einhängen. Der Längenschlag ist vorne und hinten am Tisch einsteckbar, dadurch bekommen Sie die Möglichkeit, den Anschlag in beide Richtungen zu drehen. Mit der optionalen fixen Gradeinteilung T 782 A können Sie beidseitig 75°, 67,5°, 60° und 45° schnell und genau über Rastbohrungen einstellen.

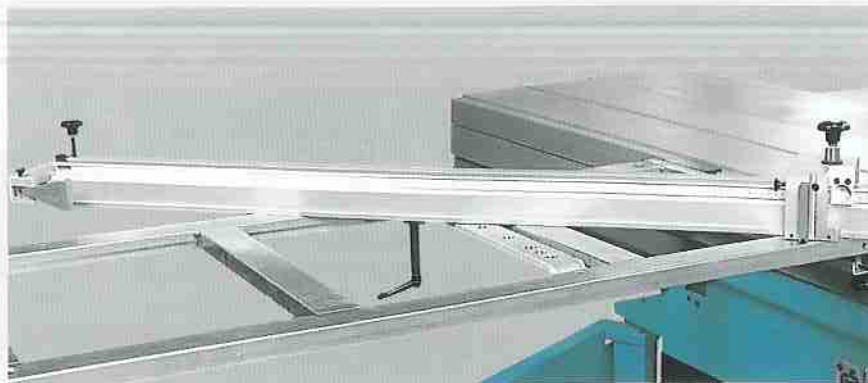

T 782 A fixe Gradeinteilung am Quertisch

### Der zeigt Ihnen, wo es lang geht ...

Längenschnitte in digitaler Präzision sind mit dem digitalen Längenschlag T 7232 schnell erledigt.

Mit der großen, gut ablesbaren LED-Anzeige stellen Sie Maße bis 3.340 mm auf das „Zehntel“ genau ein.

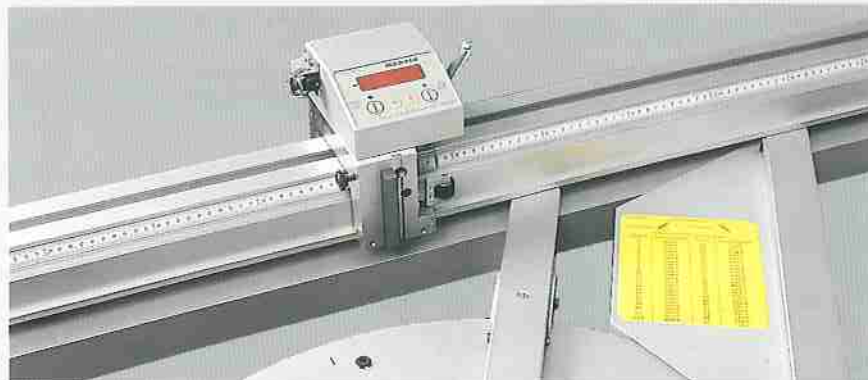

T 7232 digitaler Längenschlag

### Gehrungen? Aber gern ...

Das Schneiden von Gehrungen an großen Formaten bereitet oft Probleme.

Mit dem stabilen Parallelogramm-Quertisch T 7235 A haben Sie die perfekte Lösung. Leicht und einfach stellen Sie Winkel von über -47° bis auf über +47° in „Hundertstel“-Schritten ein.

Die Null-Stellung ist über eine Rastbuchse schnell gefunden. Mit dem einfachen Längenausgleich erledigen Sie auch Winkelschnitte in exakter Länge.

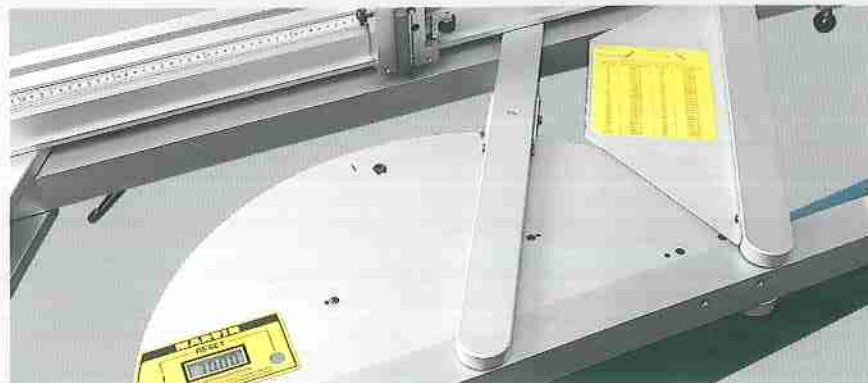

T 7235 A Parallelogramm-Quertisch

### Parallelschnitte leicht gemacht ...

Parallele Schnitte an großen Werkstücken sind oft nicht einfach. Mit der Parallelschneideeinrichtung T 769 A erledigen Sie diese Schnitte „mit links“, bis 2100 mm Breite!

Die Platten liegen während des Schnittes auf dem Besäumtisch und der Parallelschneideeinrichtung auf.

Sie müssen die schweren Platten also nicht über den Maschinentisch schieben. Dies ist besonders wichtig bei empfindlichem Plattenmaterial.



T 769 A Parallelschneideeinrichtung

### Ganz genau schräg ...

Das Gehrungslinial T 714 ist, vor allem wenn Sie kleinere Werkstücke auf Gehrung schneiden möchten, die ideale Ergänzung Ihrer T 72 A.

Sie können wählen zwischen der Version T 714 A mit Indexbohrungen für 75°, 67,5°, 60° und 45° und analoger Winkelanzeige und der Version T 714 C mit digitaler Anzeige in 1/100°-Schritten.

Das Gehrungslinial ist mit wenigen Handgriffen auf den Besäumschlitten aufgesetzt und wieder abgenommen.



T 714 C Digitales Gehrungslinial

### Lassen Sie sich führen ...

Mit dem Besäumfix T 7226 bietet sich Ihnen eine günstige Alternative zum Laser, vor allem bei kurzen Teilen.

Gerade beim Zuschnitt von Treppenstufen und anderen Teilen, die nach Aufriss geschnitten werden, bietet Ihnen der Besäumfix eine wertvolle Hilfe.

Schnell und einfach sind auch überstehende Furniere eben geschnitten. Kurz, ein Multitalent trotz seiner nur 100 cm Länge.

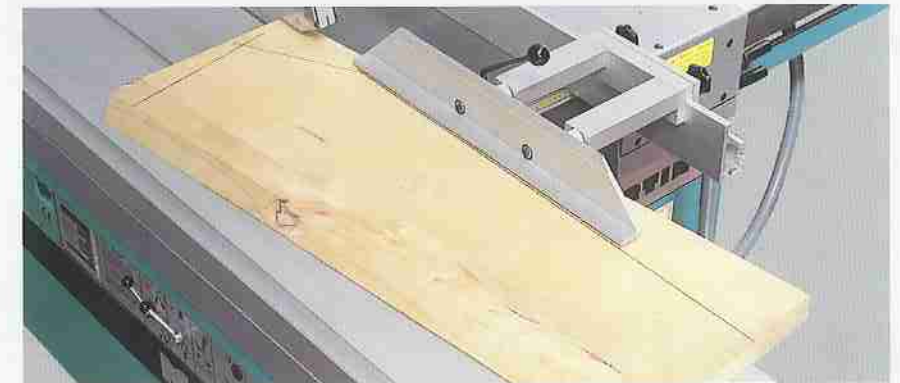

T 7226 Besäumfix

### Vorritzen ist der halbe Schnitt ...

Ritzbreite bei laufender Maschine einstellen? Kein Problem. Mit dem elektrisch verstellbaren Vorritzaggregat T 720/2 stellen Sie Ritzbreite und -höhe sowie die Lage des Vorritzblattes schnell, einfach und präzise über Drucktaster ein. So komfortabel arbeiten Sie nur mit dem MARTIN-Vorritzer. Alternativ bieten wir Ihnen auch den mechanisch verstellbaren Vorritzer T 720/1 an, hier können Sie Schnitthöhe und Schnittlage mechanisch bei laufender Maschine justieren.

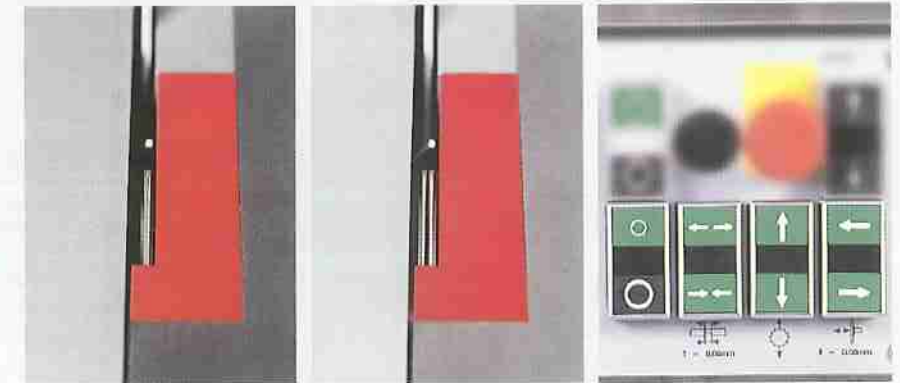

T 720/2 elektrisch einstellbares Vorritzaggregat

### Allseits perfekt ...

... schneiden Sie mit dem Postformingaggregat T 7245 jede beschichtete Platte. Über einen Wahlschalter geschaltet können Sie dieses Zubehör als Vorritzsäge und/oder als Postformingaggregat nutzen. Platten bis zur Stärke von 38 mm, wie z.B. Küchenarbeitsplatten, werden an beiden Kanten perfekt geschnitten.



T 7245 Postformingaggregat

## ... auch beim Zubehör

**Sägeblattwechsel „mit ohne“ Werkzeug ...**  
... ist machbar - mit dem zum Patent angemeldeten Schnellspannsystem T 7241.  
In Sekunden haben Sie das richtige Hauptsägeblatt für Ihre Arbeit eingesetzt.  
Die Rüstzeiten reduzieren sich auf ein Bruchteil. Sie haben mehr Zeit für Ihre eigentliche Arbeit.



T 7241 Schnellwechselsystem für Hauptsägeblatt

### Fahren Sie in die Vollen ...

Ob Sie jetzt Massivholzdielen auftrennen oder schwere Aluminiumblöcke bearbeiten, der motorische Besäümtisch T 7270 ist immer die richtige Lösung. Sie wählen über einen Drehregler die maximal gewünschte Vorschubgeschwindigkeit vor und bestimmen dann über den Drehgriff die aktuelle Geschwindigkeit. Sollten Sie den Antrieb nicht benötigen, so schalten Sie ihn ab und nutzen den Besäümtisch wie gewohnt. Der Antrieb schränkt die Schnittlänge nicht ein und ist auch mit Vorritzaggregat voll nutzbar.



T 7270 elektrisch angetriebener Besäümtisch

### Spannende Sache ...

Mit der pneumatischen Spanneinrichtung T 722 spannen Sie dünne Werkstücke schnell und sicher auf den Besäümschlitten.

Sei es beim Schneiden von dünnem Plattenmaterial, beim Fügen von Furnier oder beim Sägen von NE-Bleichen, immer ist Ihr Werkstück sicher und präzise gespannt.

Die Spanneinrichtung ist mit wenigen Handgriffen montiert und ebenso schnell wieder abgebaut.



T 722 Pneumatische Spanneinrichtung

### Klein, aber fein ...

Kleinigkeiten wie Ein-/Ausschalter am Besäümtischgriff T 726 oder die Druckrolle T 7256 erleichtern das Leben ungemain. Mit den zusätzlichen Ein-/Ausschaltern T 726 schalten Sie die Maschinen direkt am Griff an und aus.

Die Druckrolle T 7256 drückt Ihnen das Werkstück sanft auf den Maschinentisch (nur für Schutzhaube T 7250 und 7260 A). Das ist vor allem wichtig bei Einsatz von konischen Vorritzsägeblättern.

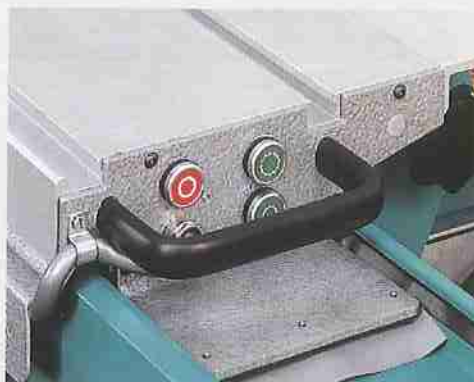

T 726 Ein-/Ausschalter am Besäümtischgriff



T 7256 Druckrolle

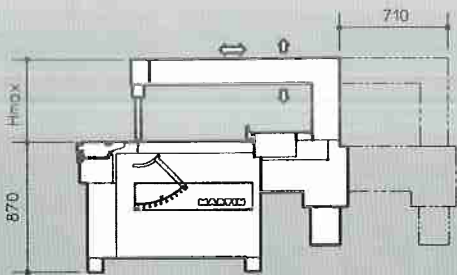

	Standard	Komfort/Automatik
H max.	800	650

### Technische Daten:

**Motorstärke:** 5,5 kW (optional 7,5 kW)

**Sägeblatt - Schwenkung:** 0 bis 45,5°

**Schnitthöhe:**

<b>Modell Standard</b>	max. 145 mm
<b>mit T 784 A</b>	max. 170 mm
<b>Modell Komfort</b>	max. 170 mm
<b>Modell Automatik</b>	max. 170 mm

**Verstellhöhe des Sägeblattes:** 97 mm

**Sägeblattdurchmesser:**

<b>Modell Standard</b>	max. 450 mm
<b>mit T 784 A</b>	max. 500 mm
<b>Modell Komfort</b>	max. 500 mm
<b>Modell Automatik</b>	max. 500 mm

**Drehzahlen:** 2800 / 4000 / 5500 U/min

**Stufenlose Drehzahlen (optional):**

2500 - 6000 U/min

**Schnittbreite zw. Sägeblatt u. Lineal:**

<b>Modelle Standard und Komfort</b>	800 mm
	optional 1050 und 1250 mm
<b>Modell Automatik</b>	1250 mm
	optional 1500 mm

**Absaugstutzen:**

<b>Standard-Haube</b>	80 mm
<b>T 7250/T 7260 A-Hauben</b>	100 mm

**Maschine**

	120 mm (mind. 20 m³ bei 1000 Pa)
<b>mit T 7253</b>	160 mm (mind. 20 m³ bei 1000 Pa)

**Staubwerte nach E DIN 33893**

**mit Schutzhaube T 7250/T 7260 A**

<b>Aufgabeseite</b>	0,10 mg/m³
<b>Abnahmeseite</b>	0,11 mg/m³

**Geräuschwerte nach EN 1870-1:**

<b>Leerlauf</b>	79,3 dB(A)
<b>Bearbeitung</b>	85,0 dB(A)

**Gewicht:**

<b>T 72 A Standard</b>	1320 kg
<b>T 72 A Komfort</b>	1550 kg
<b>T 72 A Automatik</b>	1600 kg

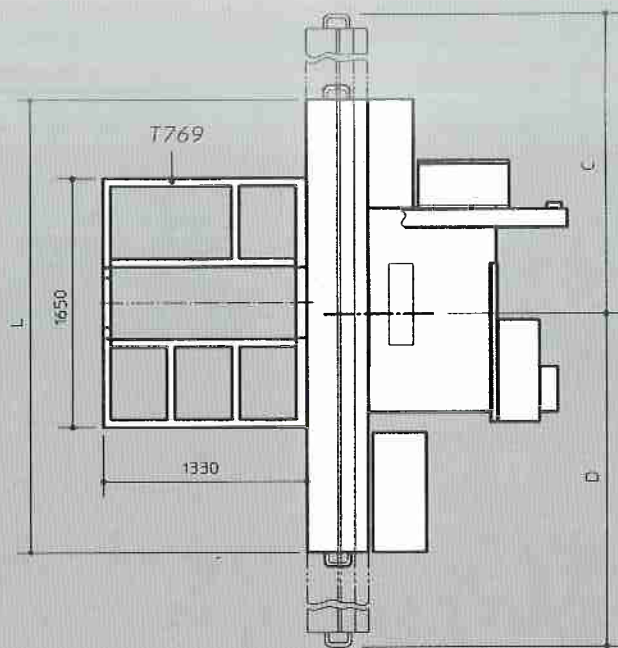

	Formatschnitt	Besäumtschlänge L	max. Länge C	max. Länge D
T 72 A 2,2	2200x2200	2200	2330	2730
T 72 A 3,0	3000x3000	3000	3130	3530
T 72 A 3,3	3300x3300	3300	3430	3830
T 72 A 3,7	3340x3700	3700	3830	4230

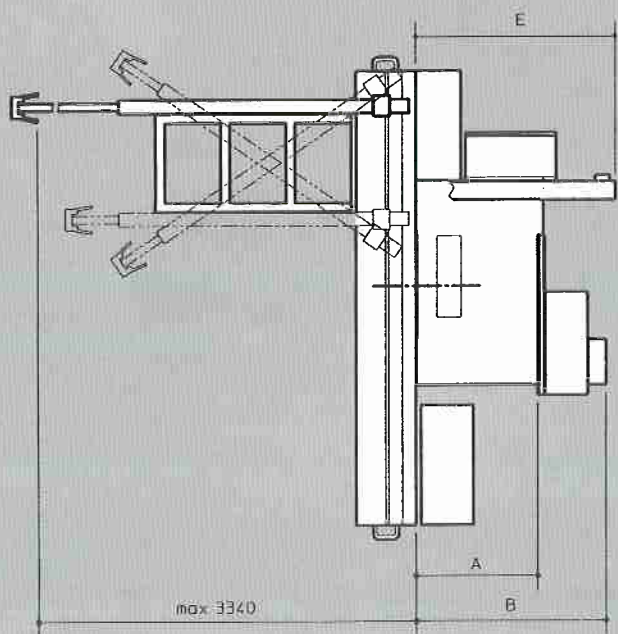

Schnittbreite A	Breite B	Breite E
800	1250	1350
1050	1500	1350
1250	1700	1550
1500	1950	1800

Alle Maße in mm.