

SC 4 ELITE

Formatkreissägen mit verstellbarem Sägeblatt

sc 4 elite

NEUE SC 4 ELITE: EINE VIELSEITIGE UND
PROFESSIONELLE FORMATKREISSÄGE FÜR
DEN ANSPRUCHVOLLEN ANWENDER





Präzision, einfacher Gebrauch und Komfort: die richtigen Zutaten zur großen Zufriedenheit



Festigkeit und Starrheit gewährleisten die höchste Zuverlässigkeit im Laufe der Zeit



Anwendungsvariabilität für jede Verwendung



sc 4 elite

SÄGEAGGREGAT



Sägeblatthub über eine starke Gussstruktur mit Schwalbenschwanzführung. ▶

Das neue Sägeaggregat besteht aus einer robusten, stark verrippten Gusseisen-Ringform und wird unter dem Tisch beidseitig auf einer Schwalbenschwanzführung präzise geführt. Diese Lösung bietet höchste Stabilität und Steifheit und gewährleistet somit ein perfektes Schnittergebnis.

Das Aggregat kann auf Wunsch mit einem Vorritzaggregat, für einen perfekten Schnitt auch an beschichteten Platten, ausgestattet werden. Der Vorritzer sowohl direkt angetrieben mit separatem Motor mit einer Leistung von 0,55 kW (0,75 PS) oder indirekt angetrieben über Riemen zum Hauptmotor erhältlich. Der maximale Durchmesser des Hauptsägeblatts beträgt 315 mm, auch bei montiertem Vorritzersägeblatt (100 mm Durchmesser) montiert ist.



Zusätzlich zu ihrer Stützfunktion ermöglichen es die seitlichen Schwenksegmente, das Sägeaggregat mit einer flüssigen und wirksamen Bewegung um 45° zu neigen.

Der Vorritzer (Option) ist ohne Schlüssel von außen regulierbar und erlaubt schnelle, präzise und spielfreie Positionierungen.

Das System ist durch eine Spänesammlevorrichtung geschützt, die direkt an die Absaugung angeschlossen werden kann und verhindert, dass Späne und Staub in die Maschine gelangen können.

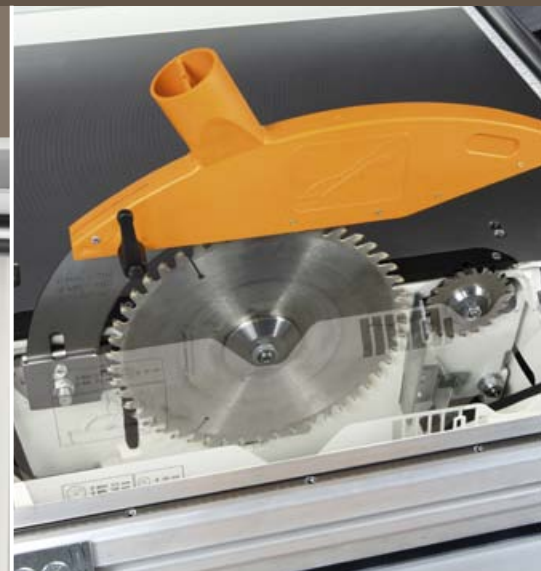
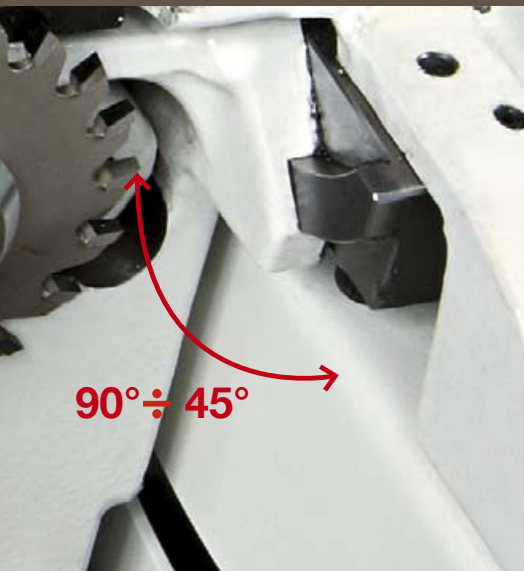

SCHIEBESCHLITTEN UND ANDERER STANDARD VORRICHTUNGEN

sc 4 elite



- ▼ **Verfügbare Längen:**
 - ▶ 1660 mm standard
 - ▶ 2310, 2660, 3260 mm auf Anfrage
- ▼ **Abmessungen:** 290 x 142 x 1600 mm

- ▶ **Höchste Präzision**
- ▶ **Sanfte und geräuscharme Bewegung**
- ▶ **Nicht anfällig für Staub und Schmutz dank des innovativem Selbstreinigungssystems**
- ▶ **Langfristige Zuverlässigkeit ohne Einstellarbeiten**

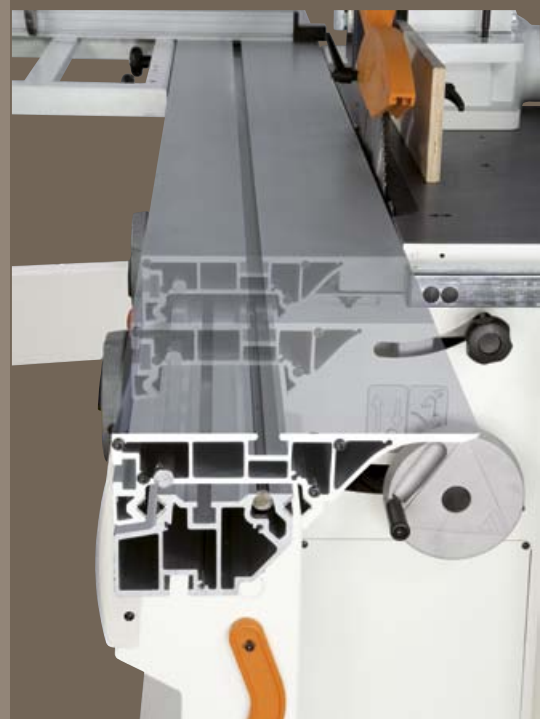

Der Elite Format-Schiebeschlitten ist aus eloxiertem Aluminium und verfügt über einen geschlossenen Gitterrahmen. Das exklusive Gleitsystem ist mit Führungen aus gehärtetem und geschliffenem Stahl F550 SX ausgerüstet. Der Schiebeschlitten mit mehr als 50 jähriger SCM-Erprobung.

Der Besäumrahmen der Elite Maschinen ist serienmäßig und misst **1200 x 650 mm**. Er ist ausgestattet mit:

- ▶ Teleskopanschlag 3000 mm mit **2 Anschlagklappen** und System von schneller Verschiebung
- ▶ Exzentersternspannvorrichtung
- ▶ Teleskop-Stützausleger
- ▶ Losrolle für das Plattenbeladen- und Ausladen

Eloxierter Aluminiumanschlag für den Parallelschnitt mit:

- ▶ Gussauflage mit Exzenterblockierung
- ▶ Mikrometrische Einstellung auf Zahnstange
- ▶ Millimeter-Skala mit Feineinstellung



Anderer standard Vorrichtungen:

- ▶ Verlängerung am Tischausgang
- ▶ Arbeitsaggregatverstellung mit festen Handräder
- ▶ Sägeblattneigungsabtaben auf der Maschinefrontseite durch mechanische Digitalanzeige

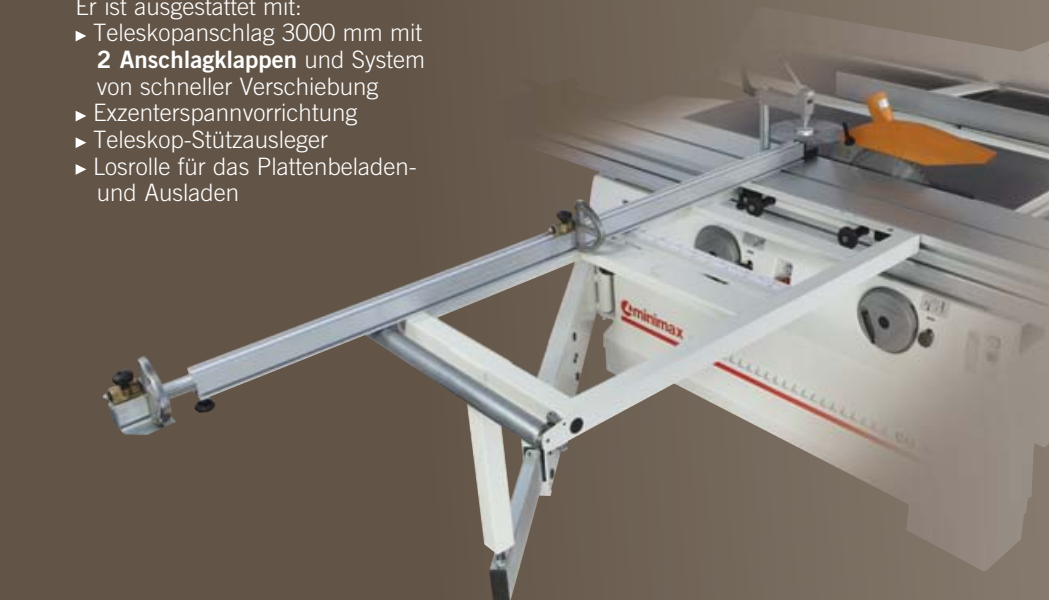



**Anwendungsvariabilität
für jede Verwendung**

HAUPTVORRICHTUNGEN

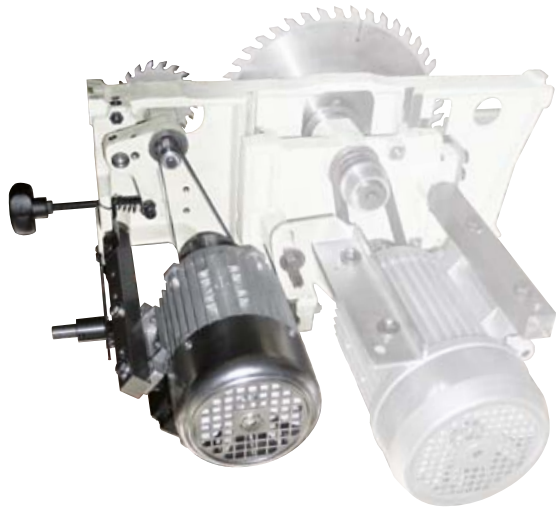

Vorritzaggregat mit unabhängigem Motor
(Dreiphasen, 0,55 kW (0,75 PS) 50 Hz)
komplett mit Sägeblattdurchmesser
100 mm.

Auf Anfrage ist auch das
**Vorritzaggregat angetrieben über
Flachriemen lieferbar**
(ohne unabhängigen Motor).

Rundstangenführung am Sägeanschlag
für den **Parallelschnitt** aus geschliffenem
Stahl, Durchmesser 45 mm, komplett
mit: mikrometrische Verstellung,
Exzentersternspannvorrichtung und
Support aus Guss. Lieferbar auch mit
Digitalanzeige für die Arbeitsbreite.

**Zusätzliches Arbeitstisch auf dem
Schlitten** für den Support von grossen
Platten



**Winkelschnittvorrichtung auf dem
Rolltisch**, mit dieser speziellen Vorrichtung
können schnell und ohne Verstellen des
Hauptlängsanschlags Winkelschnitte
ausgeführt werden. Besonders geeignet für
den Winkelschnitt kleiner Werkstücke.

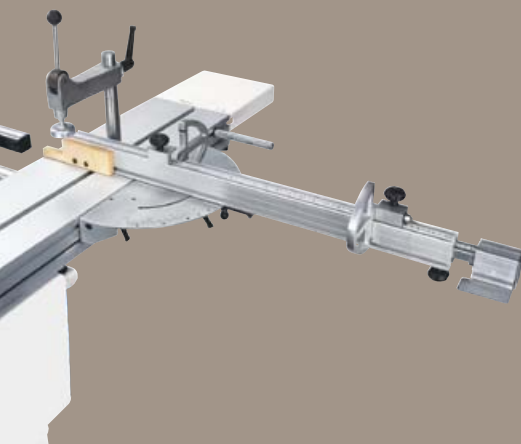

**Winkelschnittvorrichtung für den
Besäumrahmen**, ermöglicht das schnelle
Auffinden der am häufigsten verwendeten
Winkleinstellungen mit dem Längsanschlag.
Nützlich für den Winkelschnitt großer
Werkstücke.



Sägeblattpendelschutz.



TECHNISCHE EIGENSCHAFTEN UND ABMESSUNGEN



		sc 4 elite
Sägetischabmessungen aus Guss	mm	560 x 840
Sägeblattschwenkung		90° ÷ 45°
Max. Sägeblattdurchmesser mit Vorritzer	mm	315
Max. Schnitthöhe bei 90°/45°	mm	100/70
Ablängbreite links vom Sägeblatt	mm	1660 ÷ 3260
Schnittbreite am Parallelanschlag	mm	900 ÷ 1270
Anderer technische Eigenschaften		
3-phasen Motor (S1) 3kW 4PS 50Hz (3,6kW 4,8PS 60Hz)		●
3-phasen Motor (S1) 4kW 5,5PS 50Hz (4,8kW 6,6PS 60Hz)		○
3-phasen Motor (S1) 5,5kW 7,5PS 50Hz		○
1-phasen Motor (S1) 1,8kW 2,5PS 50Hz		○
1-phasen Motor (S1) 3,6kW 4,8PS 60Hz		○
Selbstbremsender Motor auf der Säge		○ (nur CE)
Absaugstutzendurchmesser	mm	120

● = Standard ○ = Option

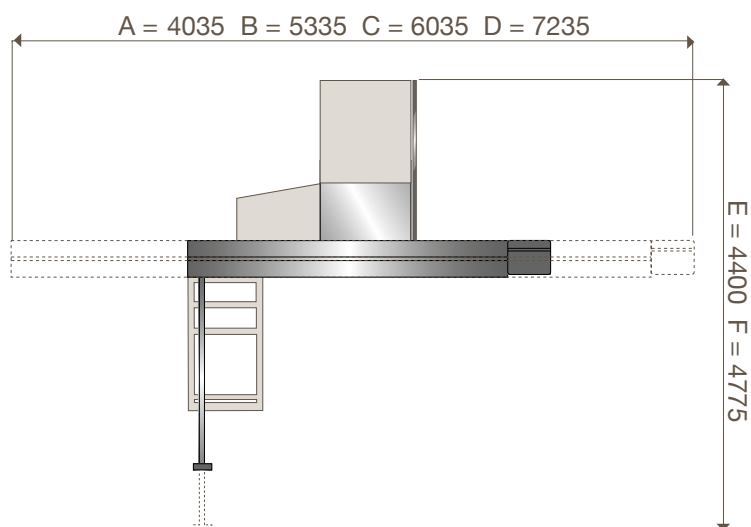

A = mit max. Sägeschlittenlauf 1660 mm
 B = mit max. Sägeschlittenlauf 2310 mm
 C = mit max. Sägeschlittenlauf 2660 mm
 D = mit max. Sägeschlittenlauf 3260 mm

E = mit zusätzlicher Platte 565 x 840 mm
 F = mit zusätzlicher Platte 940 x 840 mm

In diesem Katalog sind die Maschinen mit Sonderzubehör dargestellt. Die Firma behält sich das Recht vor, alle Daten und Maße ohne Vorankündigung zu ändern, ohne dabei die durch CE-Bescheinigung notwendige Sicherheit zu beeinflussen.

