

MORBIDELLI

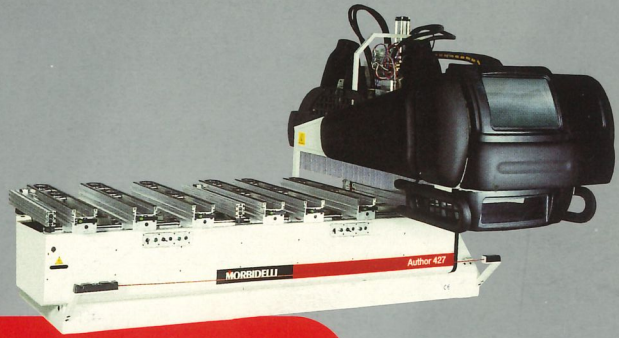

Author 427

NC-gesteuertes Bohr- und Fräszentrum

 **MORBIDELLI**

Author 427



MORBIDELLI

NC-gesteuertes Bohr- und Fräszentrum

Qualität und Leistungen eines großen Arbeitszentrums mit einer überschaubaren Investition

Besonders schneller Werkzeugwechsel durch das System **RAPID 6**, Wechsel der Werkzeuge ohne Zeitverluste, während die Maschine andere Bearbeitungen durchführt.

Unvergleichliche Produktivität für eine Maschine dieser Klasse, dank der Möglichkeit der Pendelbearbeitung von Werkstücken mit einer Länge von maximal 1200 mm.

Extreme Gebrauchsflexibilität: breites Angebot von Optionen, die es möglich machen, die Maschine, ganz nach den Bedürfnissen des Kunden zu gestalten, mit bis zu maximal 4 Fräsaggregate und zusätzlichen Werkzeugwechsler mit 4 Positionen.

Bearbeitungspräzision dank des festen Grundgestells und des Antriebssystems mit Kugelumlaufspindel und Prismenführungen in den drei Achsen.

Sehr einfache Bedienung und Anbindung an vorhandene Systeme, da als Steuerung ein handelsüblicher PC unter Windowsbetriebssystem eingesetzt wird.

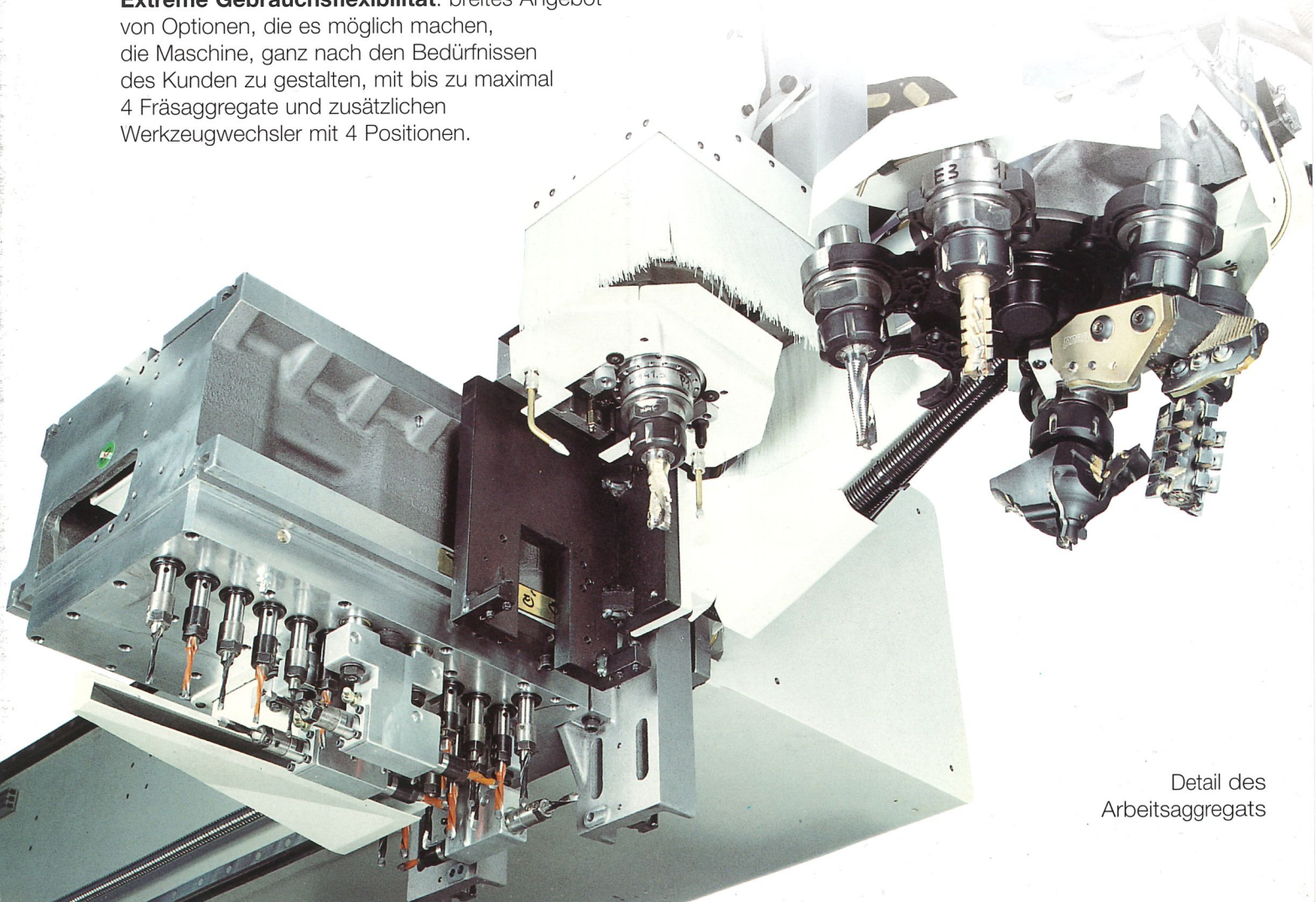

Detail des Arbeitsaggregats

Author 427

Author 427

NC-gesteuertes Bohr- und Fräszentrum



Arbeitsbereich

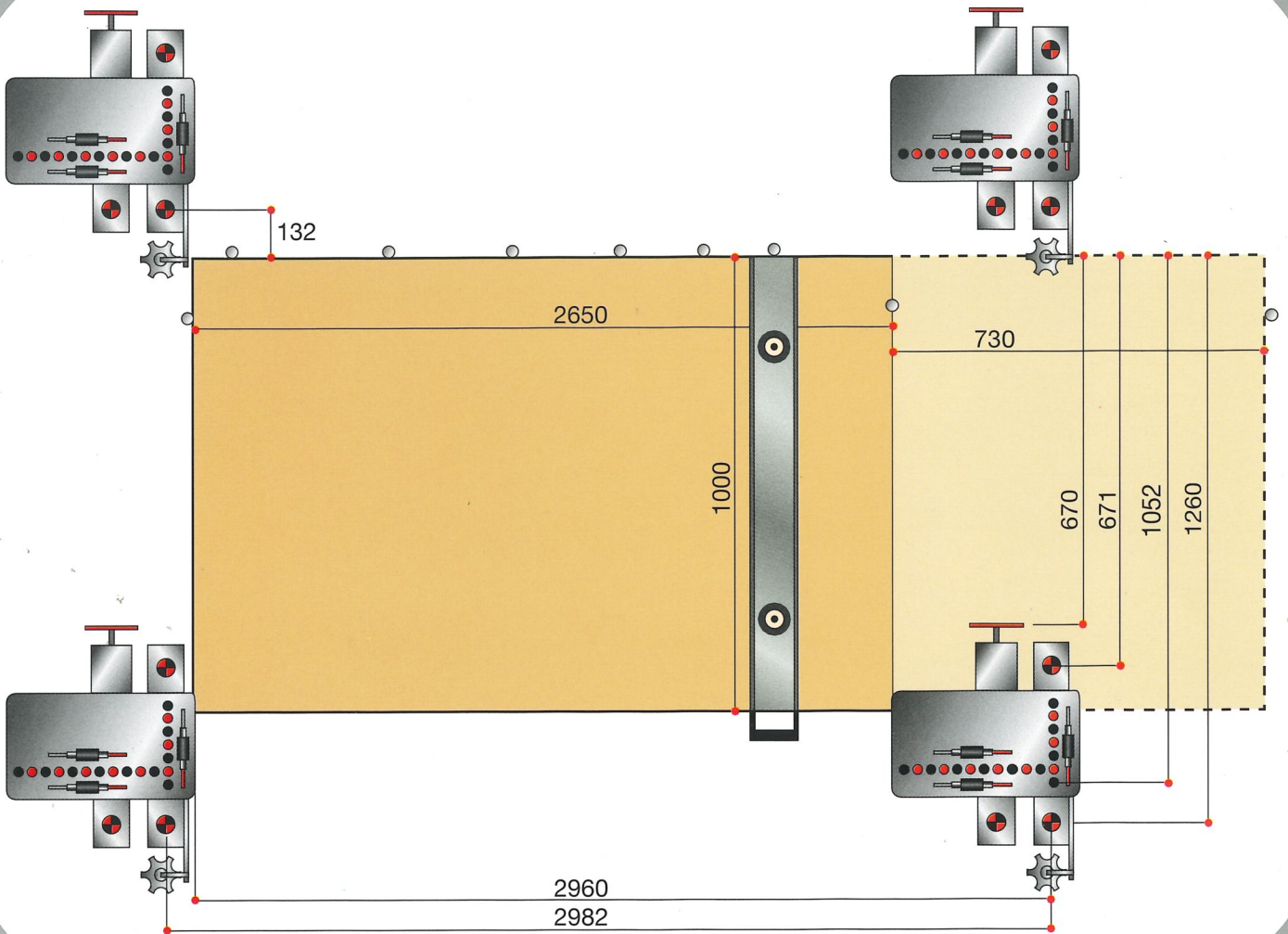

Abmessungen

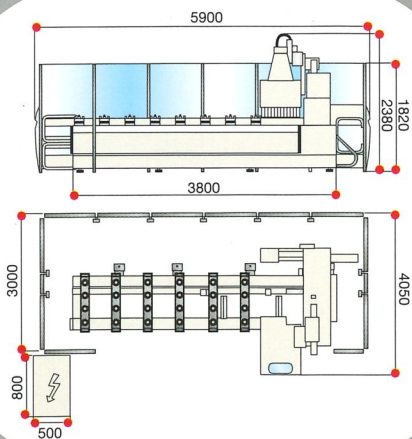

Z Achsenhub

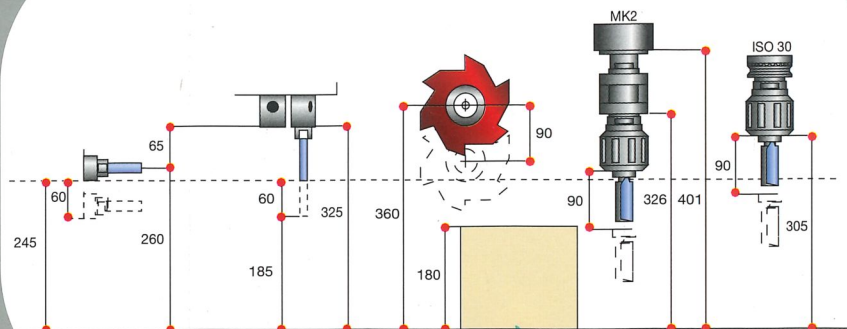

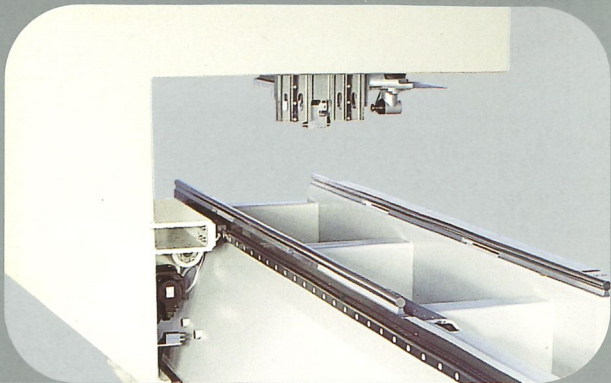

Maschinebett

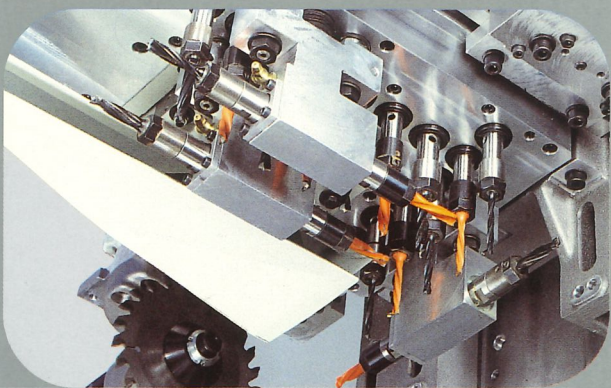

Arbeitsaggregat

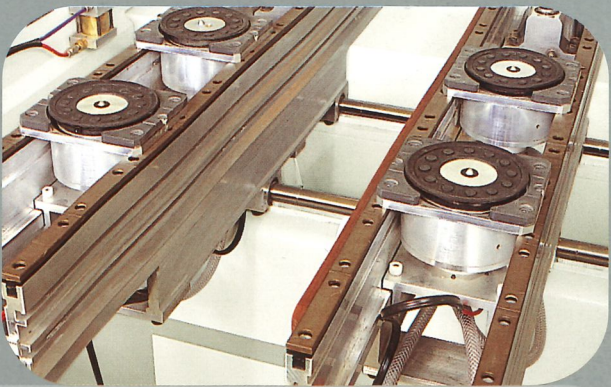

Arbeitstisch



Numeriksteuerung

Technische Daten

Arbeitsbereich mit:

-Vordere Fräsaggregate	mm 2960 x 1260
-Hintere Fräsaggregate	mm 2960 x 671
-Vordere Nutsäge	mm 2960 x 1243
-Hintere Nutsäge	mm 2960 x 670
-Bohraggregat	mm 2960 x 1052

Werkstückdurchlaß (*)	mm 180
-----------------------	--------

Achsenwege X, Y, und Z	mm 2982, 1372, 200
------------------------	--------------------

Werkzeugwechsel Rapid (Opt.)	auf Einheit 9 Ps
---------------------------------	------------------

Mit Rapid verfügbare Werkzeuge	6
-----------------------------------	---

Automatisches Werkzeugmagazin R.T.C. (Opt.)	auf Einheit 9 Ps
--	------------------

Auf automatischem Werkzeugmagazin R.T.C. verfügbare Werkzeuge	4
--	---

Bohraggregatmotor	3 Ps
-------------------	------

Drehzahl Bohraggregat	4500/6000 Upm
--------------------------	---------------

Leistung	KVA 9 /16
----------	-----------

Druckluft	ATM 6/7
-----------	---------

Durchmesser Zentralabsaugungsanschluß	mm 250/300
--	------------

Luftverbrauch für Absaugung	m ³ /h 3400/5600
--------------------------------	-----------------------------

Absauggeschwindigkeit	m/sec 30
-----------------------	----------

Vakuumpazität	Pascal 3000
---------------	-------------

Gesamtgewicht	Kg 2500
---------------	---------

(*) Die maximale Bearbeitungsstärke, ergibt sich aus der Werkstückstärke und aus der Länge des verwendeten Werkzeugs.

In diesen Katalog sind die Maschinen mit Sonderzubehör dargestellt. Die Firma behält sich das Recht vor, alle Daten und Maße ohne Vorankündigung zu ändern, ohne dabei die durch EG-Bescheinigung notwendige Sicherheit zu beeinflussen.

MORBIDELLI

MORBIDELLI

Bohrmaschinen und CNC-Systeme für die Möbelindustrie

SCM GROUP spa - MORBIDELLI - Strada Montefeltro, 81/3 - 61100 Pesaro - Italia
Tel. +39/0721/4451 - Fax +39/0721/445264 - www.scmgroup.com - E-mail: morbidelli@scmgroup.com