

Troncatrice per fermavetri

Mitre saw for cutting tenoned glazing-beads

TSF 717

TSF 717

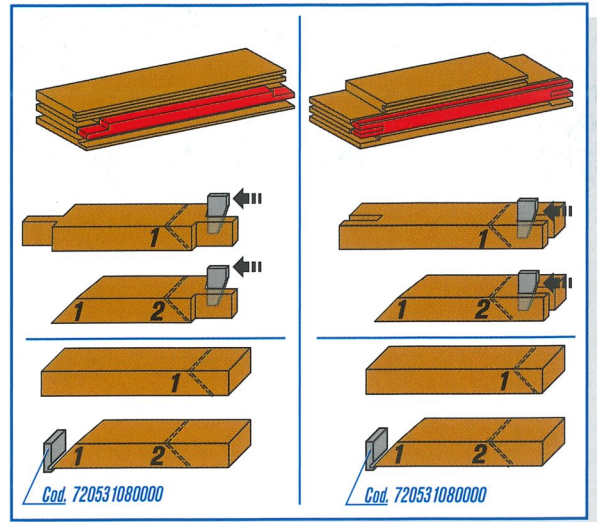
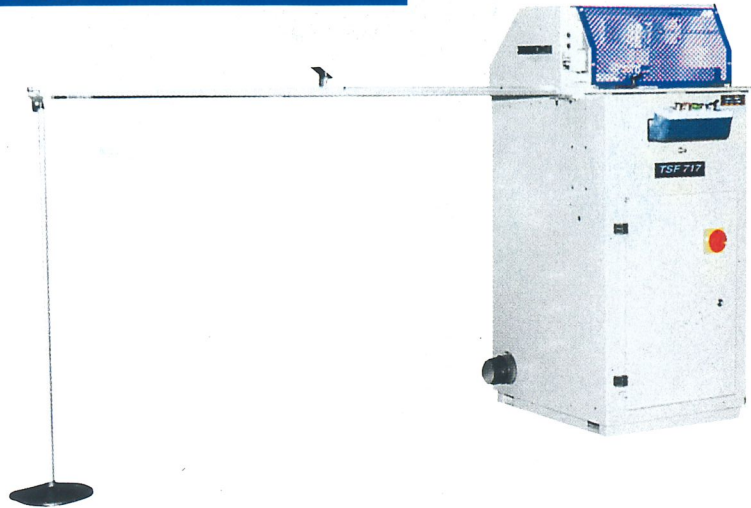

TSF 717

È una troncatrice monolama orientata a 45° per il taglio dei fermavetri ricavati e tenonati sui sistemi ad angolo. La macchina è dotata di un fermo pneumatico regolabile che prende il riferimento sul fondo del tenone. La macchina intesta due fermavetri per volta, bloccandoli con un sistema di un doppio pressore verticale e orizzontale. La TSF 717 può, essere dotata a richiesta di prolunghe piani in entrata da 1500 mm o da 2500 mm. Sugli stessi possono essere inseriti speciali fermi per determinare la lunghezza di fermavetri ricavati da barra, privi quindi di altri riferimenti di misura.

TSF 717

A single blade mitre crosscut saw used to cut glazing bead shaped and tenoned on angle systems. The machine is equipped with an adjustable pneumatic stop positioned in relation to the shoulder of the tenon. TSF 717 cuts two beads at a time, clamping them together by means of a double hold-down assembly (vertical and horizontal). Infeed table extensions are available by request in two sizes, 1500 mm and 2500 mm. These can be equipped with special stops for the positioning of beads cut directly from stock and therefore devoid of any other reference from which to measure.

TSF 717

45°- Kappsäge mit einem Sägeaggregat für das Schneiden von Glasleisten mit Kehle und Zapfen für Winkelverbindungen. Die Maschine ist mit einem pneumatischen verstellbaren Anschlag ausgerüstet, der den Zapfenboden als Mass nimmt. An der Maschine erfolgt die gleichzeitige Ablängung von zwei Glasleisten, die mit einer vertikalen und horizontalen Doppeldruckeinrichtung blockiert werden. Die TSF 717 kann auf Anfrage mit Einschubverlängerungen von 1500 mm oder 2500 mm ausgestattet werden. An diesen Verlängerungen können spezielle Anschläge für aus dem Balken gearbeitete Glasleisten, die keine weiteren Masspunkte haben, angebracht werden.

TSF 717

Tronçonneuse mono lame à 45° pour la coupe des parecloses tenonnées qui sortent du système angulaire pour fenêtres. La machine est complète avec une butée pneumatique prenant référence directement sur le tenon. La machine coupe deux parecloses à la fois en les bloquant par deux presseurs pneumatiques, un vertical et un horizontal. Sur demande on peut compléter la TSF 717 avec des rallonges de tables de longueur 1500 ou 2500 mm. en entrée où on peut monter des butées supplémentaires pour couper des parecloses non tenonnées.

TSF 717



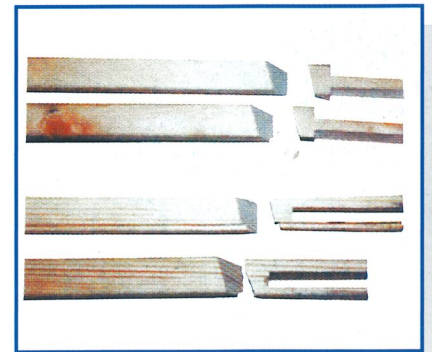

Es una tronçadora mono-hoja, orientada en 45° para el corte de los junquillos espigados obtenidos en sistemas angulares; dispone de un tope neumático regulable que toma referencia en el fondo de la espiga. La máquina encabeza dos junquillos cada vez, bloqueándolos con un sistema de doble presador, vertical y horizontal. Mediante pedido la TSF 717 puede ser dotada de planos de prolongación para la entrada de 1500 mm o de 2500 mm. Sobre estos planos pueden ser instalados tope especiales para determinar la longitud de los junquillos que se obtienen del listón por lo que carecen de otras referencias de medida.

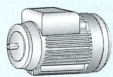
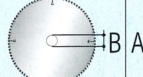
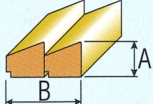

Accessori a richiesta • Accessories on demand • Zubehörteile auf Anfrage • Accessoires sur demande • Accesorios bajo pedido

Cod. 720981082300 (1500 mm) - Cod. 720981080039 (2500 mm)
 Prolunga piano - Table extension - Auflageverlängerung - Rallonge de table - prolongación de mesa
 Cod. 720531080000
 Fermo mobile - Length stop - Luangenschlag - Butée mobile - Tope móvil

Dati tecnici • Technical data • Technische Daten • Données techniques • Datos técnicos

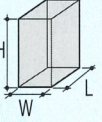
Misure ingombro - Overall dimensions Abmessungen - Encombrement Dimensiones máxima						
 W = 570 mm L = 730 mm H = 1230 mm 120 kg	1,2 kW	A = Ø 300 mm B = Ø 30 mm 2850 n/1'	A = max. 75 mm B = max. 40 mm	A = Ø 80 mm	6 ÷ 7 bar 5 NI. x ciclo	A = 670 mm B = 830 mm H = 1380 mm 160 kg

Ci riserviamo eventuali modifiche dei dati tecnici. - Technical data with due reservations. - Technische Daten unter Vorbehalt.
 Données techniques avec les réserves d'usage. - Nos reservamos el derecho de efectuar modificaciones de los datos.
 Cod. 29.002.04112 - Ed. 1-Rev. 0 - 06- 03 - 02 SM/Studio FL

