

QuickWood System

Kompakte Holzfinish- und Lackzwischen-schliffmaschine

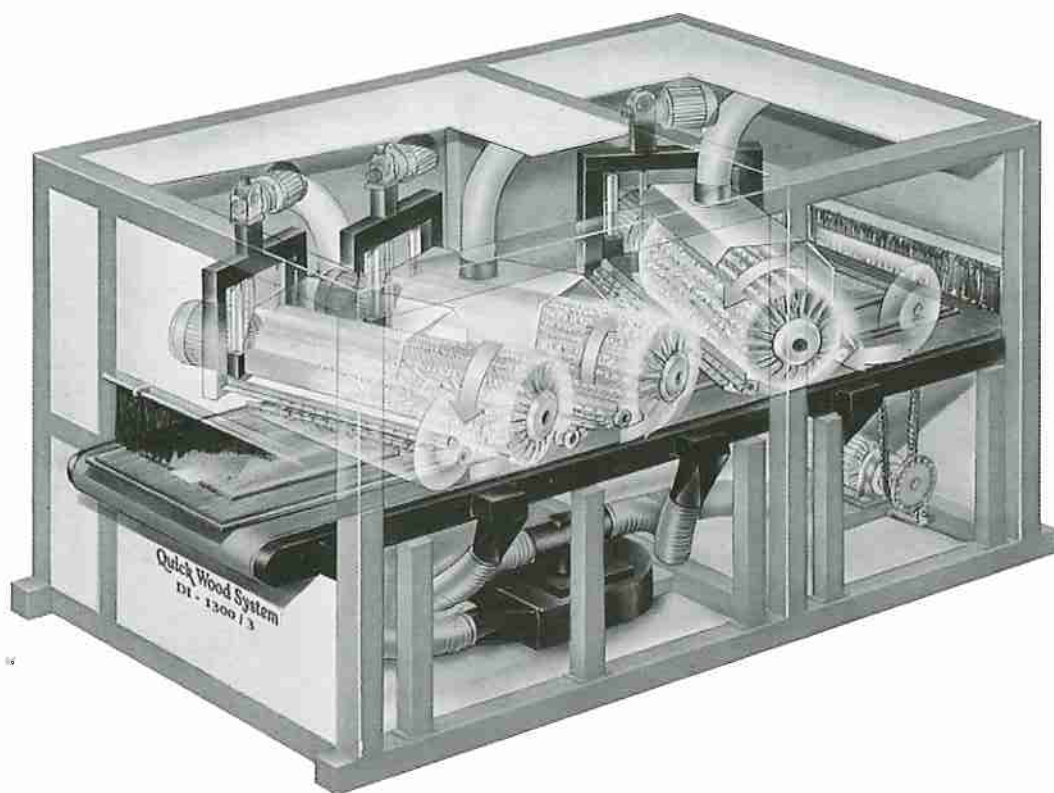

Modell DI-1300/3

- **Holzfinish- und Lackzwischen-schliff** mit QUICK-Disc Schleiflamelle
- **Waxbearbeitung** mit Quick-Flex oder QN-Sisal/Leder Bürste
- **Ölbearbeitung** mit Quick-Flex
- **Strukturieren** mit QN-Tynex- oder QN-Metallbürsten
- **Reinigen** von folierten Werkstücken mit QN-Sisal/Leder Bürste

Modulare, mit unabhängig einstellbare Spindeln ausgerüstete Bürstmaschine

- Schleifbreite 1300 mm
- Unabhängig voneinander im Winkel einstellbare Spindeln. 1, 2 oder mehr Spindeln. (Optional 5 oder mehr Spindeln lieferbar)
- Schonender Kantenbruch auch an der Frontseite und besseres Bearbeiten in den Ecken von Querprofilen.
- Strukturieren und Holzfinish in einem Arbeitsgang.
- Stufenlose Verstellung der Spindel-motoren über Frequenzumformer. (350-1150 UPM)
- Stufenlose, motorische Höhenverstellung 0-100 mm für jede Spindel extra.
- Durchgehendes Förderband. (Optional mit Vakuumband erhältlich)
- Getriebevorschubmotor mit 2-12 m/min.
- Gefederte Niederdruckrollen direkt vor und nach jeder Spindel, auch für kleine Teile.
- Die einzelnen Niederdruckrollen bleiben in der Spur, auch wenn die Spindel schräg gestellt wird.
- Herausnehmbare Wech-selspindeln.
- Vorbereitet für alle QuickWood Schleifsysteme.

QuickWood

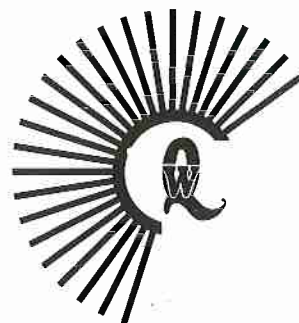

Technische Daten

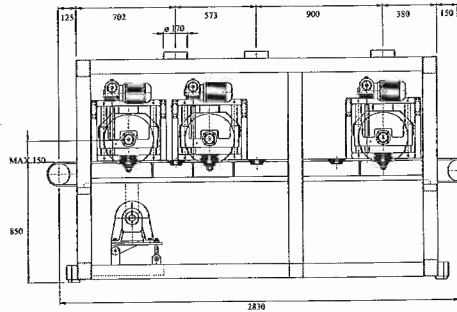
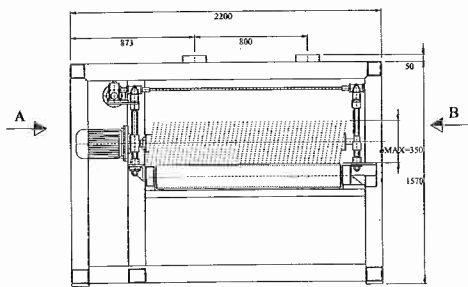

Ansicht -A-

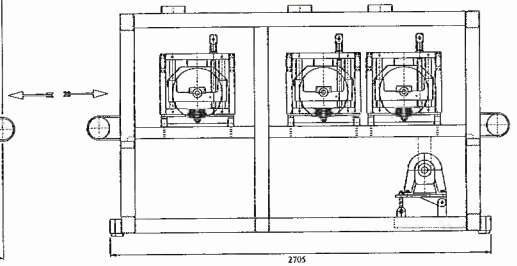

Ansicht -B-

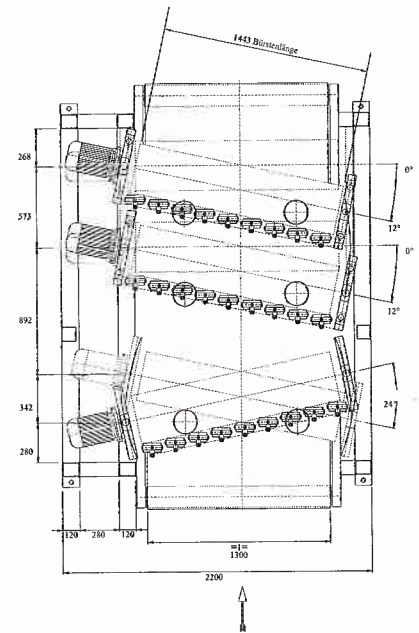
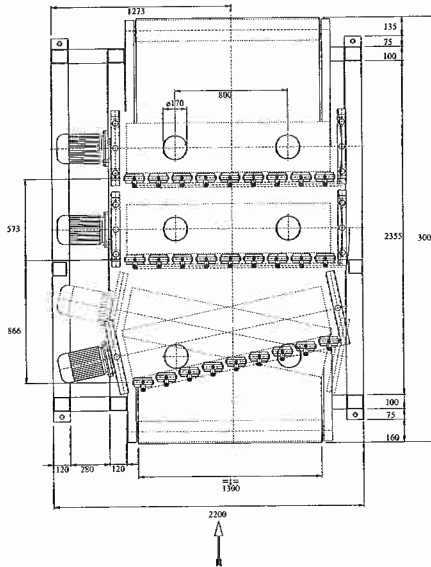
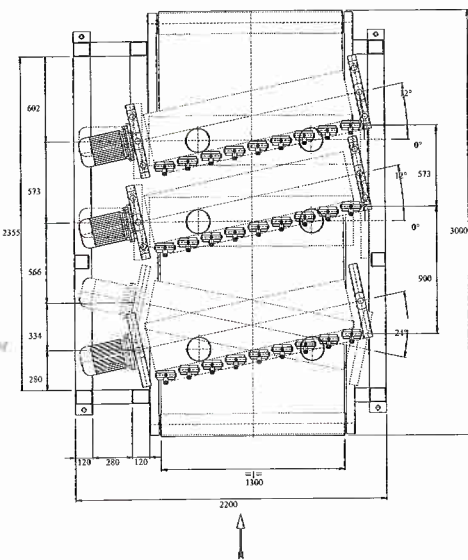

Modell DI-1300/3

Werkstückabmessung:

Höhe max. mm 100
 Breite max. mm 1300
 Länge unendlich

Durchlaufgeschwindigkeit m/min. 2-12
 Spindelgeschwindigkeit UPM 350-1150
 Spindellänge mm 1450
 Anzahl der Spindeln 3
 Werkzeugdurchmesser max. mm 350
 QUICK-Discs insgesamt 480

Hauptmotor kW 3 x 2,2
 Frequenzumformer Spindeln kW 3 x 2,2
 Vorschubmotor kW 1,1
 Höhenverstellung kW 3 x 0,45
 Absaugstutzen mm 6 x 140
 Absaugvolumen m³/h 7900
 Nettogewicht kg ca. 1800
 Abmessungen mm (L x B x H) 3000 x 2200 x 1570

Änderungen, die dem technischen Vorsprung dienen, behalten wir uns vor.

QuickWood

QuickWood GmbH

Brunnenstraße 61
 89520 Heidenheim-Aufhausen

Postfach 1708
 89507 Heidenheim

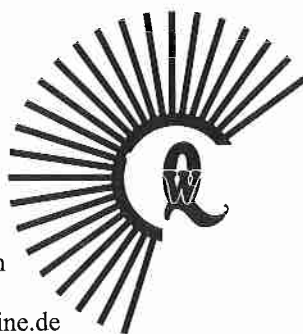

+49 (0) 7321 44064
 FAX +49 (0) 7321 41410



quickwood@t-online.de
<http://www.quickwood.com>