

Multilame per la lavorazione del legno

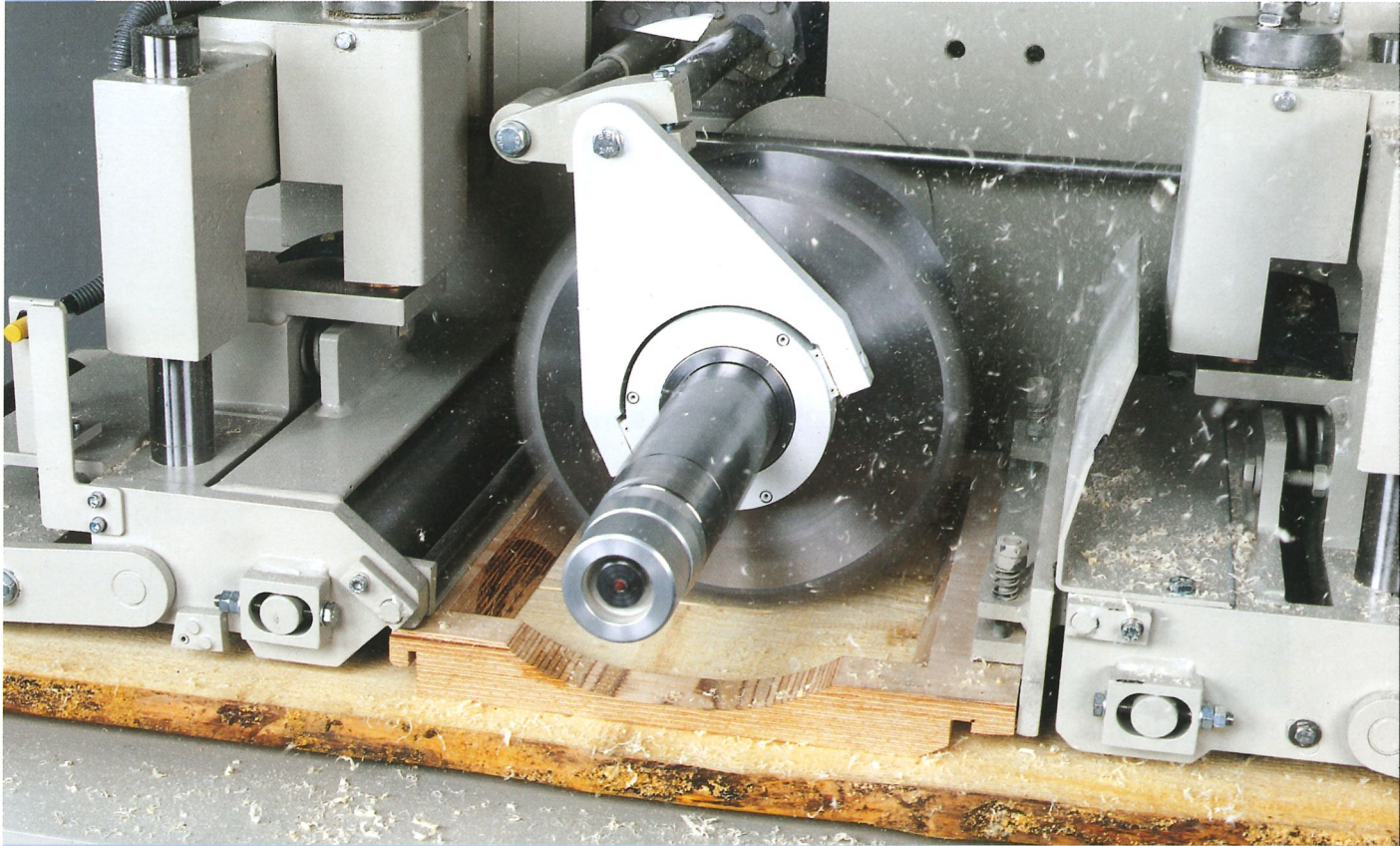

ProfiRip KM 310

**Più produttività,
maggiore resa e
maggiore redditività
per il taglio del
legno massiccio**



ProfiRip KM 310 – la soluzione a favore dell'operatore

Clienti Raimann

conoscono ciò che li aspetta: macchine di altissima qualità come la ProfiRip KM 310, per la produzione di listelli, come unità di taglio compatta per pannelli incollati o per l'eliminazione di difetti con una lama mobile, sviluppata per il campo d'applicazione medio basso. Questa macchina è quindi ideale per piccole aziende che lavorano nell'arredamento di interni, o come costruttori di scale o fornitori

per l'industria del mobile. Grazie alla nostra appartenenza al gruppo Weinig con il suo grande spettro di prodotti, possiamo fornire tutto da un solo produttore: dal taglio, all'incollaggio degli elementi.

Handling senza problemi

La ProfiRip KM 310 può essere modificata, con pochissimi movimenti da un'ottimizziatrice con lama mobile ad una vera e propria multilame.

Notevoli i vantaggi per la clientela

Nessun'altra sega al mondo riesce a lavorare meglio della ProfiRip KM 310 piccoli lotti che si susseguono rapidamente. Grazie a processi lavorativi razionali che hanno come seguito un'alta precisione di taglio, tecnologia intelligente ed un comfort per l'operatore eccezionale.

Fornitore senza pari di sistemi completi

Oltre alla nostra competenza nel settore delle seghe circolari sono anche i sistemi completi, che acquistano al giorno d'oggi, sempre più significato. La possibilità, di collegare una macchina Raimann ad es. con una troncatrice o con altri prodotti del Gruppo Weinig diventa oggi un argomento sempre più convincente.

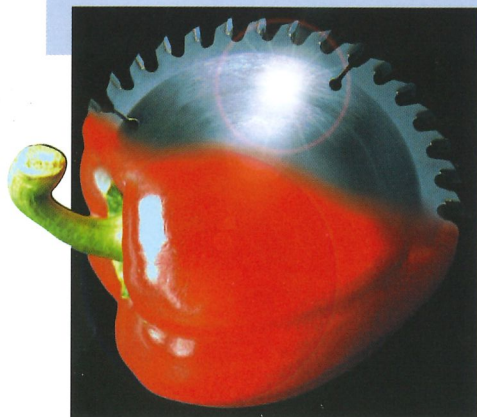

Vantaggi che non temono la concorrenza

Sistema di cambio veloce per le lame in combinazione ad una lama mobile significa migliore resa e produttività più alta.



Unità lama mobile

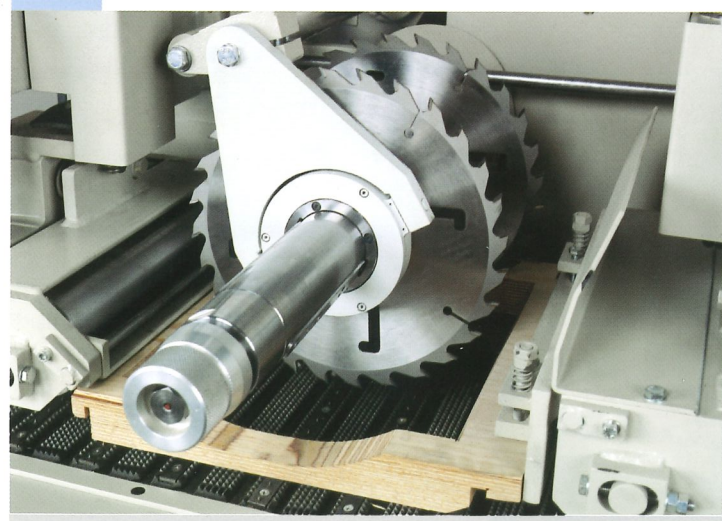

Come accessori per la regolazione della lama sono a disposizione, oltre all'unità lama mobile, anche un laser mobile ed un visualizzatore di posizione digitale per la lama mobile.

Taglio supportato dal computer "Proficut 1"

Qui possono essere memorizzate dimensioni fisse che, secondo necessità, possono essere richiamate in un secondo tempo.

Catena di trasporto avanzata

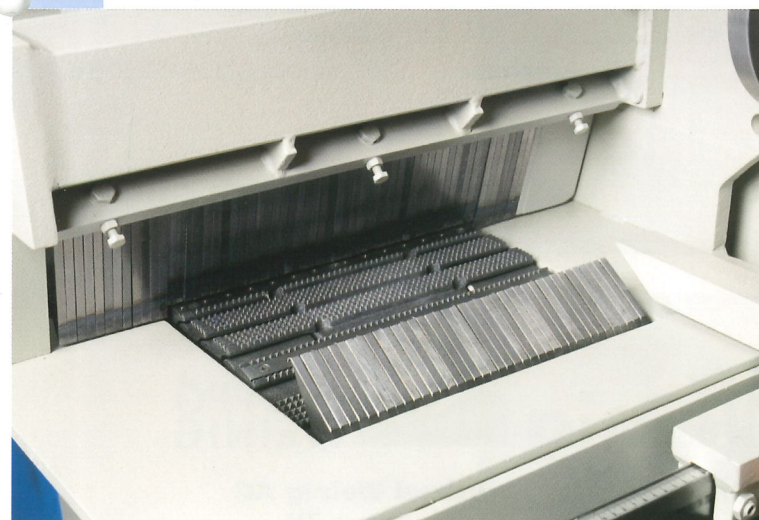

La premessa per una maggiore resa è il taglio parallelo esatissimo. Questo viene garantito dalla catena di trasporto con guida a prisma bilaterale. La catena di trasporto avanzata facilita notevolmente il lavoro all'operatore: appoggiare semplicemente la tavola sulla catena, l'inserimento nella macchina avviene automaticamente. Di conseguenza ne viene aumentata la produttività.

Catena di trasporto chiusa

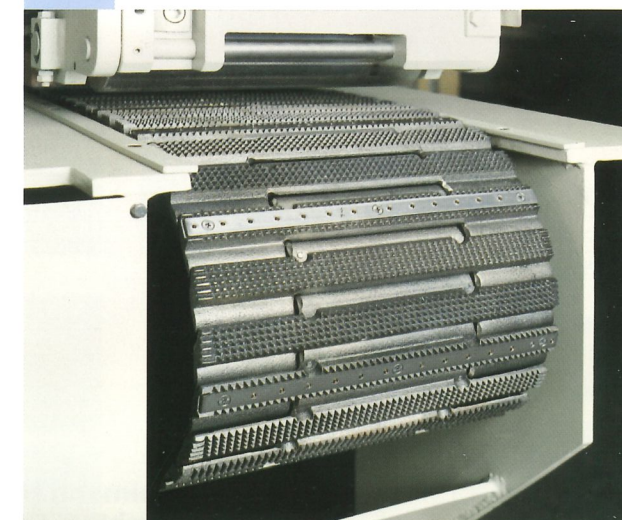

Il ciclo di lavorazione continua senza interruzioni o disturbi, grazie ad una catena di trasporto chiusa: con questo sistema è impossibile che residui o schegge si incastrino tra una maglia e l'altra.

I vantaggi in panoramica

- Ideale nel campo di prestazioni fino ad un'altezza di taglio di 90 mm
- Catena di trasporto con guida prismatica bilaterale
- Catena avanzata, e quindi molto favorevole all'operatore
- Nessun rischio che si incastrino residui o schegge grazie alla catena di trasporto chiusa
- Spostamento lama
- Dispositivo di serraggio Quickfix senza bussola e distanziali (larghezza minima listelli 25 mm)
- Quickfix in combinazione con bussola per listelli più stretti di 25 mm
- Quickfix accoppiato ad una lama mobile
- Chiodi per un avanzamento più affidabile – specialmente nel caso in cui venga lavorato legno bagnato, imbarcato ed elementi corti
- Integrabile all'interno di sistemi completi
- Fornitura di pezzi d'usura entro 24 ore

Dati tecnici

	KM 310	KM 310 M
Larghezza di taglio max.	310 mm	310 mm
Larghezza di passaggio max.	650 mm	650 mm
Altezza di taglio max.		
- senza pressore	ca. 90 mm	ca. 75 mm
- con pressore	ca. 75 mm	ca. 75 mm
Lunghezza legno min.		
- senza pressore	ca. 600 mm	ca. 600 mm
- con pressore	ca. 400 mm	ca. 450 mm
Velocità d'avanzamento	fino a 35 m/min.	fino a 35 m/min.
Potenza motori	fino a 37 kW (50 CV)	fino a 37 kW (50 CV)
Peso	1850 kg	1850 kg
Ingombro	1,7 x 1,5 x 1,85 m	1,7 x 1,5 x 1,85 m

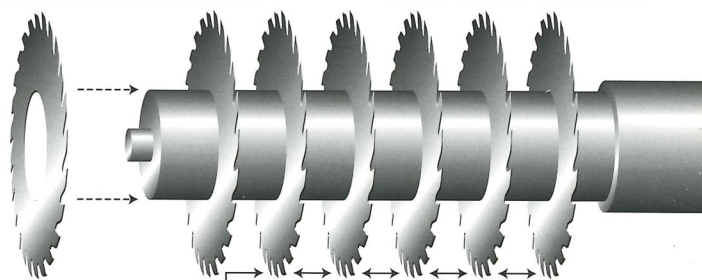

Tempo di messa a punto ridotto ad un minimo grazie a Quickfix

Con il procedimento brevettato Quickfix vengono montate una quantità svariata di lame (distanza minima tra una lama all'altra di 25 mm) direttamente su un'albero speciale: senza manicotto e senza necessità di distanziali. Tutte le lame sono singole e regolabili facilmente a mano.

I chiodi

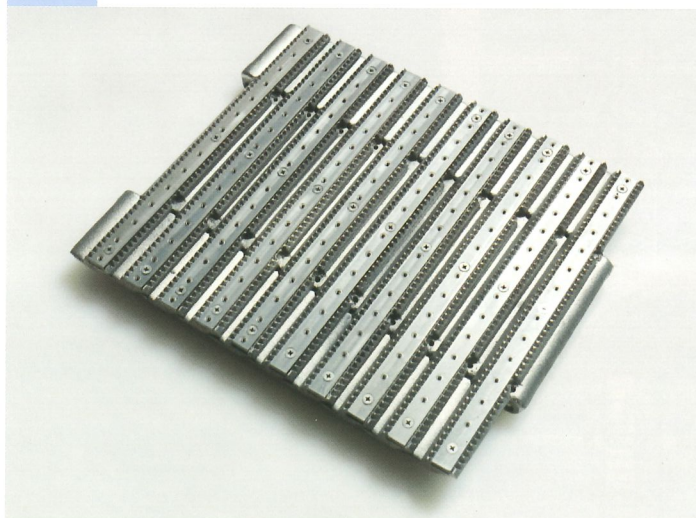

L'impiego di chiodi sulle singole maglie delle catene garantiscono un trasporto sicuro del legno con un taglio esattamente parallelo anche gli elementi corti vengono trasportati in modo sicuro attraverso tutta la macchina. Guida esatta anche con legno imbarcato. Tavole strette vengono tenute ben salde – si evita un ulteriore taglio di refilo.

Rilievo dei dati di produzione

I dati di produzione desiderati ad es. i m³ per turno, i metri lineari, le dimensioni fisse tagliate ecc., vengono rilevate e possono essere direttamente stampate. Ciò permette maggiore trasparenza nel processo lavorativo.

All'avanguardia anche nell'assistenza

Per poter fornire velocemente come ricambio un gran numero di pezzi d'usura Raimann tiene in magazzino circa 15.000 pezzi. Richieste ed ordini che ci raggiungono entro mezzogiorno vengono soddisfatte in giornata, altrimenti entro 24 ore. Per soluzioni speciali offriamo alla nostra clientela una consulenza particolareggiata. O che si tratti di grandi o piccole linee - i nostri clienti approfittano in ogni caso dell'esperienza dell'intero Gruppo Weing.

Semplici nella messa a punto della macchina

Montaggio multilame

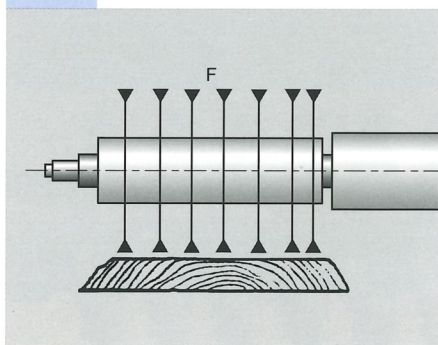

Possibilità di taglio con lama mobile

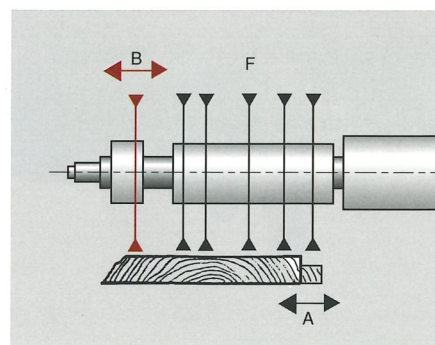
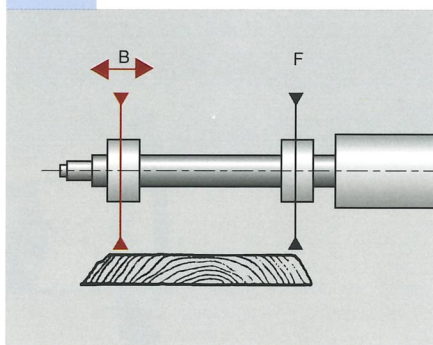

Le grafiche mostrano soltanto parzialmente le innumerevoli possibilità per utilizzare in modo ottimale la ProfiRip KM 310 ed adattarla alle Vs. esigenze.

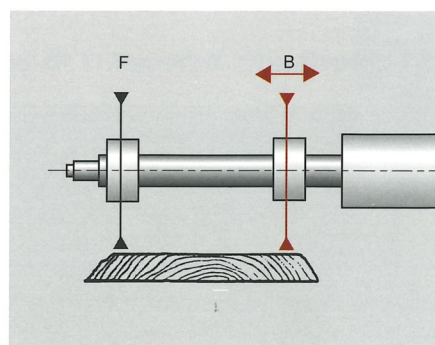
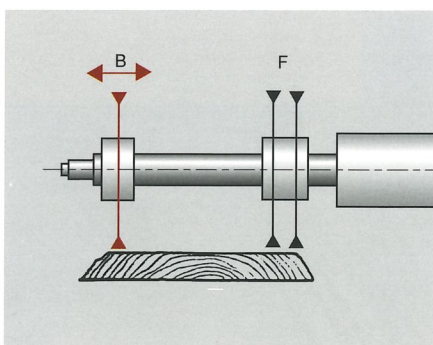

F= manicotto fisso
B= testa mobile
A= guida destra

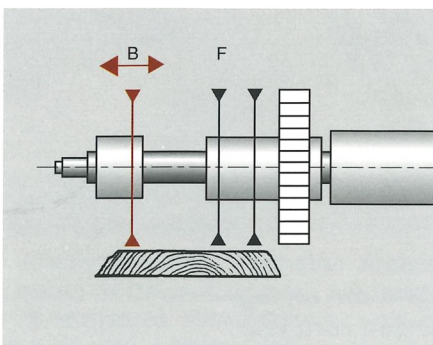

Il Gruppo Weinig:

Competenza eccezionale
nella lavorazione del legno
massiccio

- **Weinig:** leader mondiale
nella produzione di scorniciatrici
- **Waco:** la prima azienda al
mondo per la produzione di
scorniciatrici e piallatrici ad
alto rendimento

- **GreCon:** Impianti potenti
per giunzioni a pettine
- **Dimter:** lo specialista per
tranciatrici ottimizzatrici e
presse incollatrici
- **Raimann:** Alta tecnologia
per l'ottimizzazione dei tagli
- **Concept:** Ma anche part-
ner competente per soluzio-
ni integrali

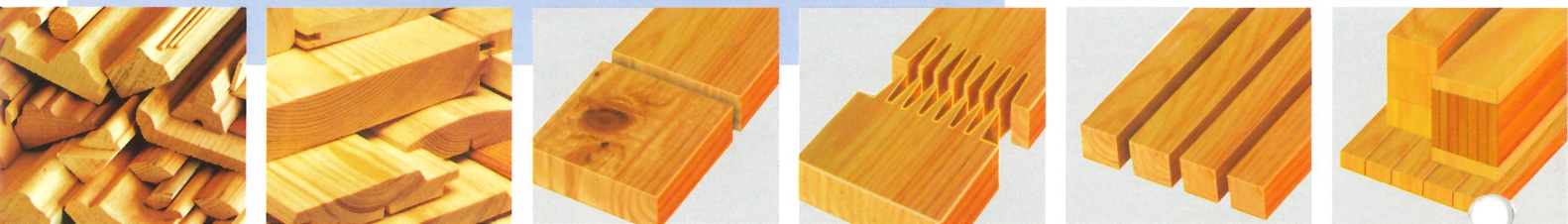

Più informazioni sulla ProfiRip KM 310 Raimann: Fax +49 (0) 7 61/1 30 33 - 17

- Inviatemi informazioni dettagliate
- Vorrei un colloquio con un rappresentante

Mi interessa invece

- L'intero programma del Gruppo Weinig
- Il programma Weinig
- Il programma Waco
- Il programma GreCon
- Il programma Dimter
- Il programma Raimann
- Il programma Concept

(si prega di indicare)

Nome _____

Ditta _____

Reparto/posizione _____

Via/CP _____

CAP/Luogo _____

Telefono _____

Telefax _____

E-Mail _____

Weinig offre di più!

Weinig  **GRUPPO
WEINIG**

**Raimann Holzoptimierung
GmbH & Co.KG**
Weißenberlenstrasse 11
79108 Freiburg / Germania
Tel. +49 (0) 7 61/13033-0
Fax +49 (0) 7 61/13033-17
E-mail info@raimann.com
Internet www.weinig.com

Michael Weinig AG
Weinigstrasse 2/4
D-97941 Tauberbischofsheim
Telefono +49 (0) 93 41/ 86-0
Fax +49 (0) 93 41/ 70 80
E-mail info@weinig.de
Internet www.weinig.com