

# Universal- Zimmerei-Abbundmaschine ZA-800-S/ZA-800-SL

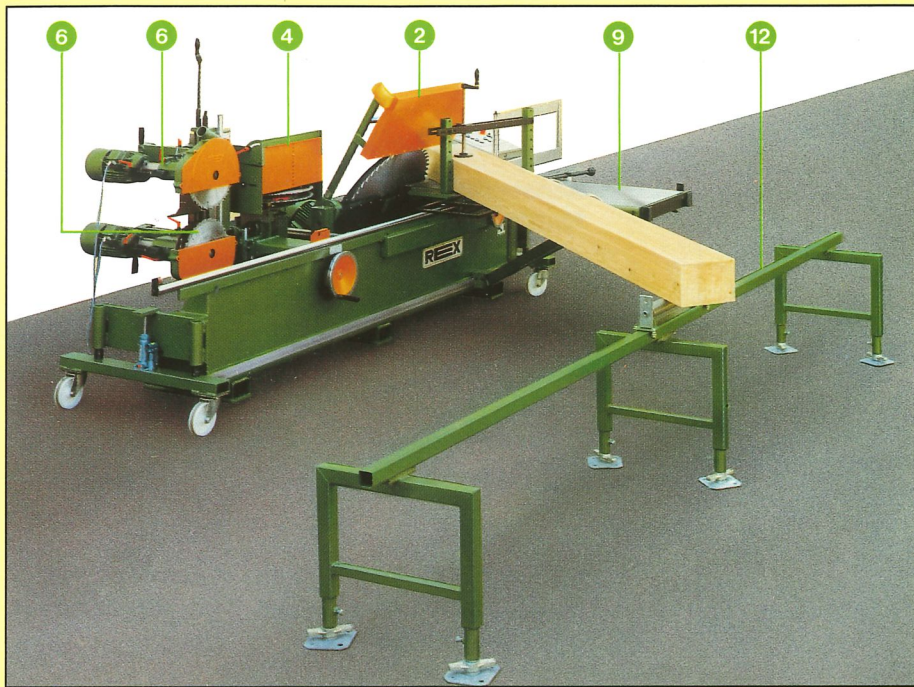

- 2** Ablängkreissäge, 315 mm Schnitthöhe, schwenkbar nach beiden Seiten
- 4** Einschnittkreissäge (Schlitzaggregat)  
Einschnittkreissäge schwenkbar bis 45°
- 6** Absetzkreissäge, oben und unten einzeln schwenkbar
- 9** Schiebeschlitten auf Linearkugellagern äußerst präzise und leichtgängig laufend. Werkstückanschlag, schrägstellbar bis 60° nach beiden Seiten (mit 2 Anschlagkappen)
- 12** Schwerer Auflage-Rollenbock für lange Werkstücke mit mitlaufender Auflage-Gleitrolle (Mehrpreis) ideal für Schifterschnitte

## Argumente, die für das bewährte REX-Fabrikat sprechen:

- ... schnelle und einfache Bedienung durch Zentralverstellung nach Skala
- ... große Leistungsreserven der Motoren. Einschnittkreissäge serienmäßig mit **verstärktem 9 kW-Motor**. (Schlitz- und Zinkenarbeiten)
- ... Ablängkreissäge nach **beiden Seiten schwenkbar** und serienmäßig mit vergrößerter **Schnitthöhe ca. 315 mm**
- ... Schiebetisch serienmäßig auf **Linearkugellagern (hochpräzise gehärtete und hartverchromte Rundführungen)** leichtgängig laufend, so daß auch genaue Arbeiten an der Einschnittkreissäge (**Schlitzaggregat**) ausgeführt werden können.
- ... Werkstückspannung (schwere Spannbrücke) in seitlichen Führungen **stufenlos nach hinten verschiebbar und schrägstellbar** (schnelle und einfache Umrüstung)
- ... Maschine serienmäßig mit Unterkufen für Stapler oder Hubwagen-transport
- ... serienmäßig automatische Bremseinrichtungen

Fordern Sie unseren ausführlichen Sonderprospekt der Type ZA-800-SL an!

Die ideale Zimmerei-Abbundmaschine für den universellen Einsatz in jeder Abbundhalle. Präziser, schneller und kostengünstiger fertigen. Ihr Produktionsvorsprung aus dem Hause **REX**

## Bearbeitungsmöglichkeiten

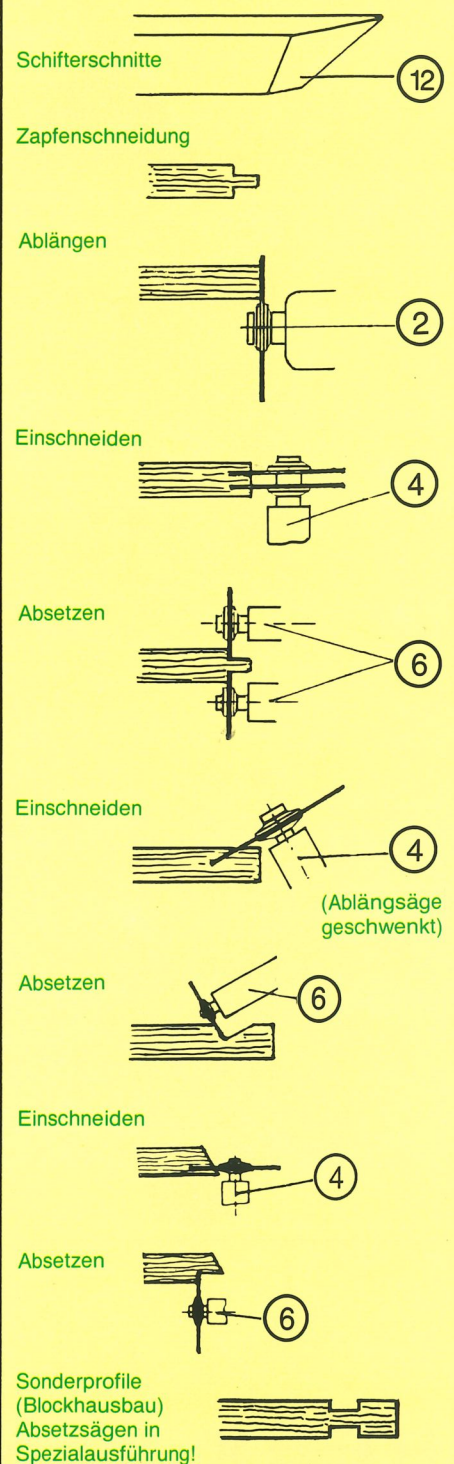

## Zimmerei – Holzbau – Treppenbau – Holzhandel

Wir fertigen seit 40 Jahren ausschließlich Holzbearbeitungsmaschinen und arbeiten traditionell mit dem Fachbereich ZIMMEREI – HOLZBAU – TREPPENBAU – HOLZHANDEL zusammen.

Darüber hinaus sind wir ein erfahrener Partner für den HOLZLEIMBAU durch unsere REX Lamellenhobelmaschinen (Vorschübe bis 130 m/min) und schweren Konstanttisch-Binderhobelmaschinen (bis 2500 mm Arbeitsbreite).

Unsere techn. Erfahrungen und REX Entwicklungen im Großmaschinen- und Spezialmaschinenbau sichern auch Ihnen einen Produktionsvorsprung gegenüber Ihren Mitbewerbern.

Fordern Sie unseren Gesamtkatalog oder unsere detaillierten Einzelprospekte an!



HO-63, HO-68, HO-110

### Konstanttisch-Dickenhobelmaschinen mit festem Tisch und verstellbarem Oberteil

Die ideale Dickenhobelmaschine für Zimmerei und Holzbau. Die gleichbleibende Tischhöhe ermöglicht es mit festen Rollenbahnen und Rollenböcken zu arbeiten.

HO-63 = 630 mm AB x 280 mm Hobelhöhe

HO-86 = 860 mm AB x 280 mm Hobelhöhe

HO-110 = 1100 mm AB x 280 mm Hobelhöhe

### Gegen Mehrpreis:

Maschine auf Drehkranz montiert zum Drehen der Maschine und ausgerüstet mit dem TERSA-Wendemessersystem.

### Typenreihe UNI –

### Universal - Mehrseitenhobelmaschinen mit festem Tisch und verstellbarem Oberteil

Die idealen 2- und 4-Seiten Hobelmaschinen für Zimmerei- und Holzbau, universell im Einsatz – rasch umstellbar auch für Kleinstserien.

UNI-310 = 310 mm AB x 260 mm Hobelhöhe

UNI-410 = 410 mm AB x 260 mm Hobelhöhe

UNI 510 = 510 mm AB x 260 mm Hobelhöhe

UNI 630 = 630 mm AB x 260 mm Hobelhöhe

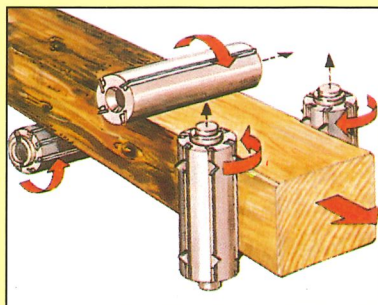
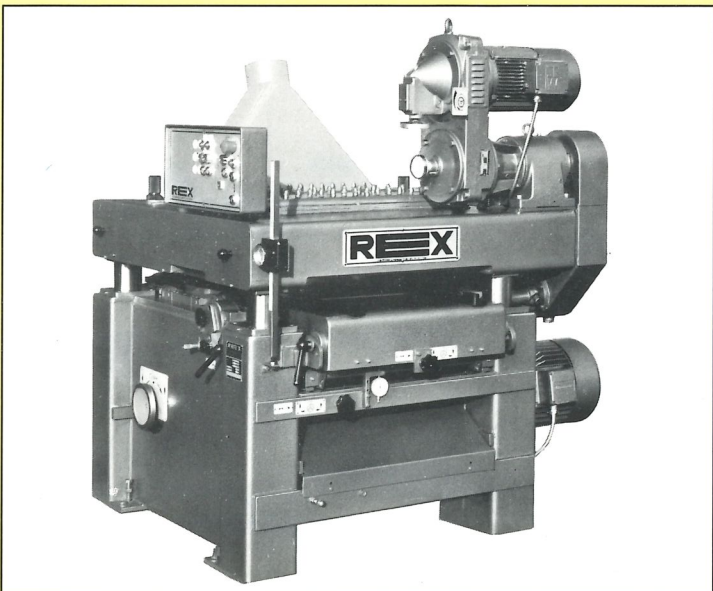

**REX – Maschinenfabrik**

**Georg Schwarzbeck GmbH & Co. KG · 2080 Pinneberg/Hamburg**

☐ 2027 · ☎ (0 41 01) 704 - 0 · Fax (0 41 01) 70 41 15 · 📠 Rexmaschinen · West-Germany