

Wij zijn de voor hout

RF Robland
machines belgium

CE



NLX-TZ

Met 4-snelheden freesas
en met voorritser

2500

Combinatie-houtbewerkingcenter NLX-TZ

De NLX-TZ is een compacte machine die de moderne houtbewerker de gekende ROBLAND kwaliteit, precisie, veiligheid en duurzaamheid biedt.

Het chassis, uit een 4 mm dikke staalplaat, is ontworpen om maximale sterkte en stijfheid te garanderen en dient als basis voor de aluminium loopwagen en de gietijzere zaag-freestafel (totaalgewicht van de machine: 400 kg!). Het hard-geanodiseerde profiel van de loopwagen is uiterst precies afgewerkt en is 310 mm breed, het forse onderprofiel is 140 mm breed.

Het hart van de loopwagen bestaat uit 8 geharde stalen loopbaren, in een vierkant patroon, in het aluminium profiel gevat, en een stalen kogelkooi met geharde stalen kogels. Dit alles maakt de loopwagen extreem onderhoudsvriendelijk en duurzaam, het waarborgt eveneens een hoge precisie.

De standaardzaaglengte is 1700 mm, optioneel 2500 mm.

Standaard is de machine uitgerust met 2 motoren van 3 kW (enkelfasig 2,2 kW) optioneel met 4 kW.

In de standaarduitvoering is de machine uitgerust met een, door een aparte motor, aangedreven voorritszaag. Standaard is de machine uitgerust met een 4-snelheden freesas, dit maakt dat ook voor een enkelfasige machine men beschikt over 4 snelheden op de freesas!

1) Bij het bewerken van grote werkstukken is een grote tafelloppervlakte noodzakelijk, bij de NLX-TZ bezit u dit voordeel.

2) De verstekgeleiding met aanslag op de loopwagen is uitgerust met een excentrische houtklem. Precies ingestelde hoeken en klemmen van het werkstuk geen probleem.

3) De standaard topas doormeter is 30 mm (optioneel 50 mm), de nuttige opspanlengte is 125 mm, de totale op-en neer koers is 140 mm. De maximale doormeter van het werktuig dat onder de tafel kan geplaatst worden is 180 mm, het klemmen van de topas bij het wisselen van het werktuig gebeurt met een hendel. De houtdrukkers waarborgen een optimale veiligheid.

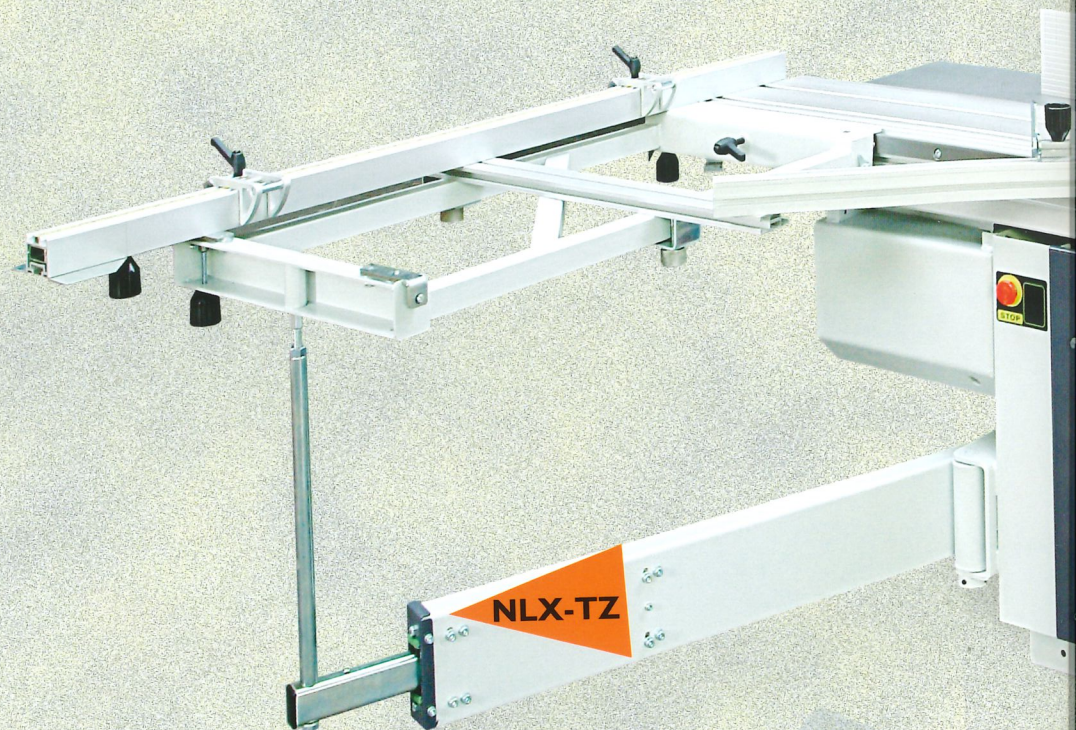
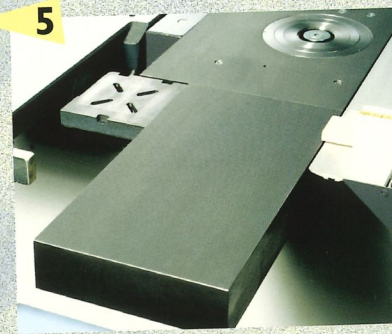
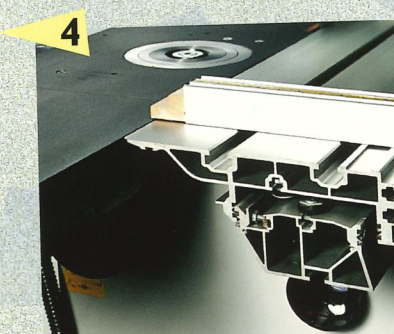
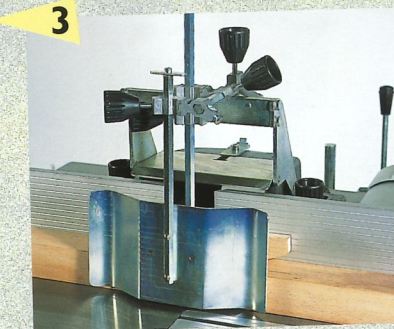
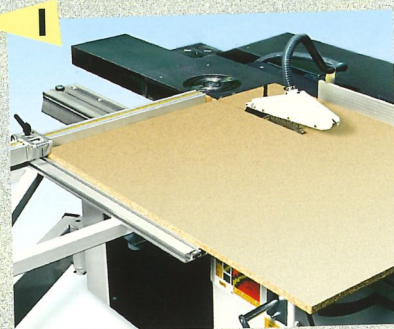

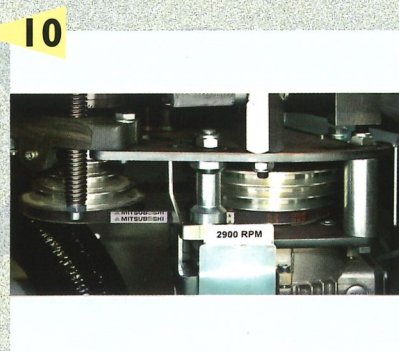
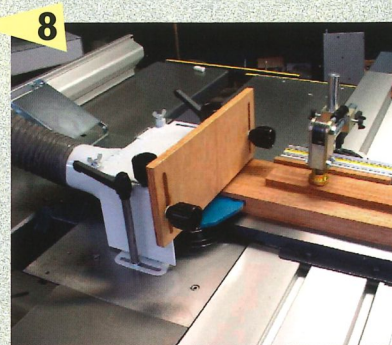
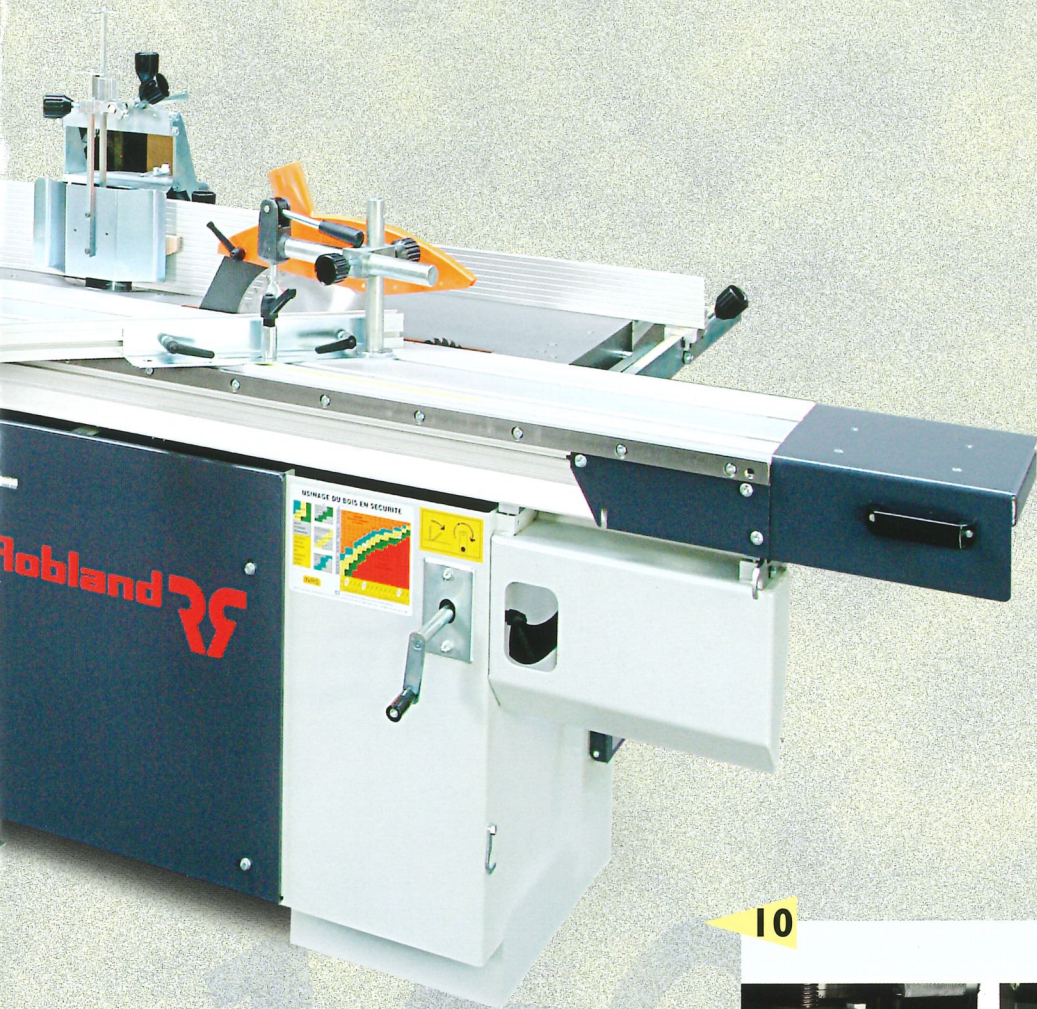

4) Eenvoudig te bedienen, soepel lopende 310 mm brede loopwagen met 140 mm breed onderprofiel, uw garantie voor een perfecte zaagsnede.

5) Gietijzeren tafverlenging met wegklapbare steun voor de aandrijver, standaard op de NLX-TZ.

6) OPTIE: 3-messen TERSA schaafas met wegwerpmessen, snel en eenvoudig en precies wisselen van de messen.

7) OPTIE: "GILCO" universele zwenkop, alle mogelijke profielmessen kunnen op dit werktuig geplaatst worden. Vervangt zonder probleem de schuinstelbare topas! Voor doormeter topas 30 en 50 mm, doormeter 145 en 160 mm, hoogte 40 and 50 mm.

8) OPTIE: zware penneplaat A4376 en beschermkap A4375

De optionele zware penneplaat en beschermkap laat u toe om in alle veiligheid pennen te slaan en uw machine nog meer veelzijdig te maken.

De penneplaat is van massief gietijzer en is uitgerust met een zware excentrische houtklem. Verder is ze uitgerust met een mooi lang geanodiseerd aanslagprofiel van 1450 mm lengte met splinterbescherming en met een wegklapbare aanslag om repeteerwerk te vergemakkelijken.

Het aanslagprofiel kan men in beide richtingen schuinstellen en klemmen.

De pennekap kan uitgerust worden met werktuigen tot een doormeter van 260 mm (lengte pen 105 mm!).

Beide opties kunnen op alle Robland en Knapp machines oud-en nieuw geplaatst worden.

10) De machine is met een 4-snelheden freesas uitgerust. (snelheden 2900/4000/-6000/7500) Dit maakt dat ook de enkelfasige machines over deze 4 snelheden kunnen beschikken.

De aflezing van het gekozen toerental gebeurt op de voorzijde, en de binnenzijde van de machine.

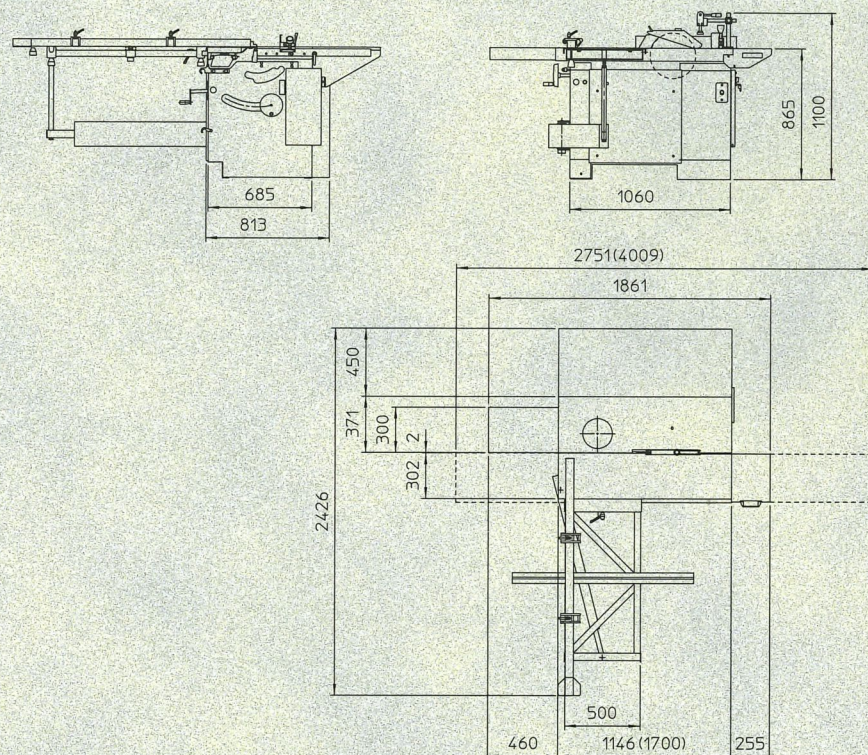
ROBLAND NLX/TZ
Technische gegevens

Voedingsspanning	V	230/400 - 230 Mono
Vermogen 2 motoren	kW	3 (optie 4) (enkelfasig 2,2)
Gewicht	kg	400 (NLX-TZ/1700) 420 (NLX-TZ/2500)
Verpakking, afmetingen kist (LxLxH) (rolwagen op machine gemonteerd)	mm	2300x1300x1000

Cirkelzaag

Maximale doormeter zaagblad	mm	300 x 30
Voorritsereenheid		standaard
Doormeter voorritszaagblad	mm	120 X 20
Maximale zaaghoogte (zaagblad 300 mm)	mm	100
Type zaagblad (bijgeleverd)		Carbure (K)
Schuinstelling zaagblad		90° tot 45°
Snelheid zaagas	t/min	4500
Afmetingen zaagtafel	mm	1150x350
Zaaglengte standaard	mm	1700
Zaaglengte optioneel	mm	2500
Zaagbreedte	mm	600
Totale lengte zaagtafel met taferverlenging	mm	1600
Afmetingen afkorttafel	mm	1070x500
Lengte rolwagen standaard	mm	1700 (optie 2500)

Frees

Doormeter freesas	mm	30 (optie 50)
Vertikale verplaatsing	mm	140
Nuttige opspanlengte freesas	mm	125
Doormeter tafelopening	mm	180 x 85
Maximale doormeter werktuig in freesgeleiding	mm	180
Snelheden freesas standaard	t/mm	2900/4000/6000/7500
Afmetingen toptafel	mm	1146x300
Afmetingen topkappeleidsplaten	mm	300x150

Robland International BV

GROOTE MARKT 20 • POSTBUS 22 • NL-4524 CD SLUIS • NEDERLAND
 ☎ +31 (0) 117 - 462880 • TELEFAX +31 (0) 117 - 462888
 www.roblandmachines.com