

# Bohrmaschinen

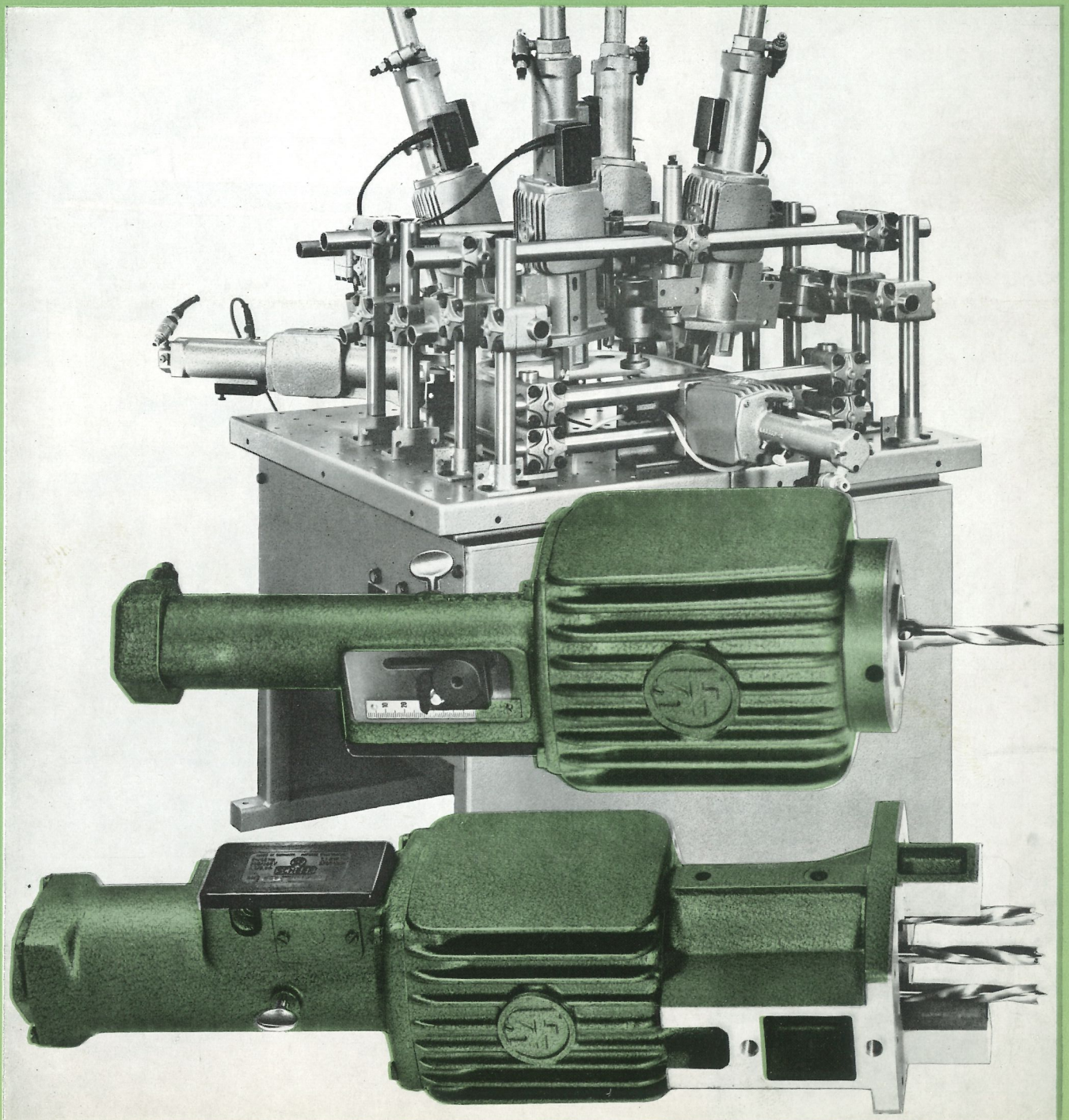

zur rationellen Herstellung von Dübelverbindungen  
und Beschlagbohrungen

Ein breites Programm  
für Innenausbau, Gestellindustrie und Möbelfabriken







#### Reihen- und Beschlageinbohrmaschine SCHEER DB 14

Die Maschine besteht aus einer genauen Führungsbahn, an welcher Supporte mit aufgebauten ein- oder mehrspindigen Bohraggregaten an Nocken schnellverstellbar angeordnet sind. Nockenschiene um 180° wendbar, daher Rasterung nur einmal einzustellen. Teilautomatische Pneumatiksteuerung. Werkstückanlagekontrolle — nur richtig zugeschnittene Werkstücke werden gebohrt. Serienmäßig mit einem Bohrsupport und darauf aufgebautem Bohraggregat BM 443, dreispindlig, Spindelabstand 16/16 mm, 1,5 PS.

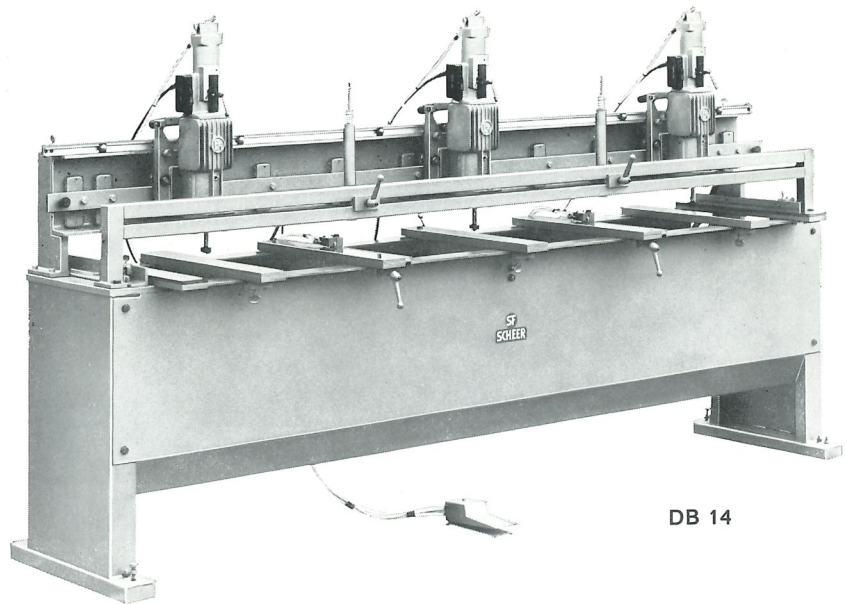

DB 14

#### Rahmendübellochbohrmaschine SCHEER DB 10

zum rationellen Dübellochbohren von Längs- und Querfriesen aller Art in einem Arbeitsgang. 2 Verschiebeeinheiten auf einer Längsführung angeordnet. Jede Verschiebeeinheit mit Dreispindel-Bohrmotor, Spindelabstand 25/25 mm (andere Abstände auf Anfrage), und eingebautem Vorschub, höhenverstellbarem Auflagetisch, Druckluftspanner, Mehrspindelmotore auf den Verschiebeeinheiten in horizontaler Lage bis 90° schwenkbar, mit umsteckbarem Klappanschlag (DGBM). Zueinander passende Werkstücke werden automatisch gleich! Mit Fußventilsteuerung. Arbeitslänge 2200 oder 3000 mm, min. 260 mm.

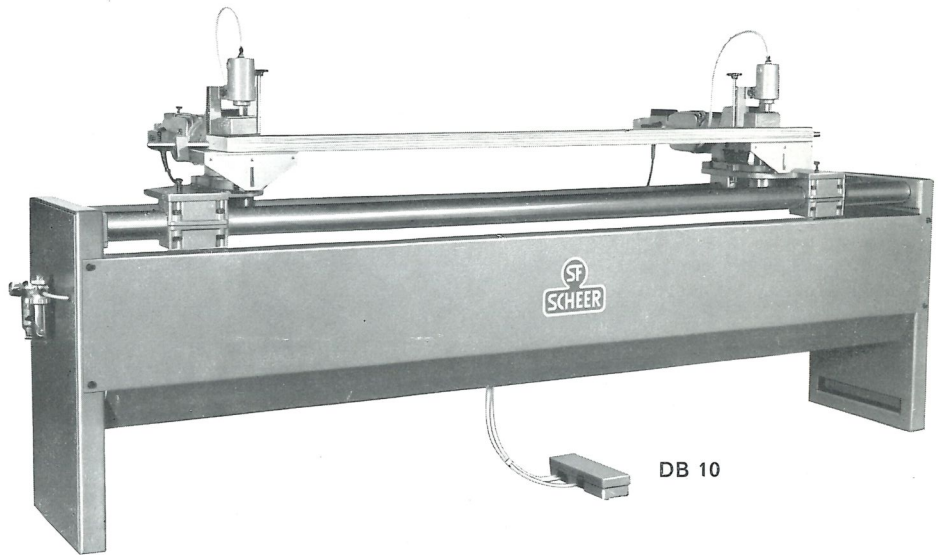

DB 10

#### Sonderbohrmaschine für die Rahmen- und Gestellfertigung

Diese Maschine ist mit fünf 1,5 PS-Bohreinheiten ausgerüstet, wovon die beiden äußeren Aggregate in horizontaler Lage um 90° geschwenkt werden können, während die übrigen 3 Aggregate an Universalständern befestigt sind. Dadurch lassen sich schnell wechselnde Bohrbilder in beliebigen Schräg-, Winkel- und Höhenlagen einstellen. Die Dreispindel-Bohrköpfe lassen sich zudem um 360° drehen.

Außerdem können die zwischen den beiden äußeren Aggregaten befindlichen Werkstückauflagen mühelos abgenommen werden, so daß die beiden äußeren Aggregate zur stirnseitigen Bearbeitung von kleinen Werkstücken zusammengeschoben werden können.

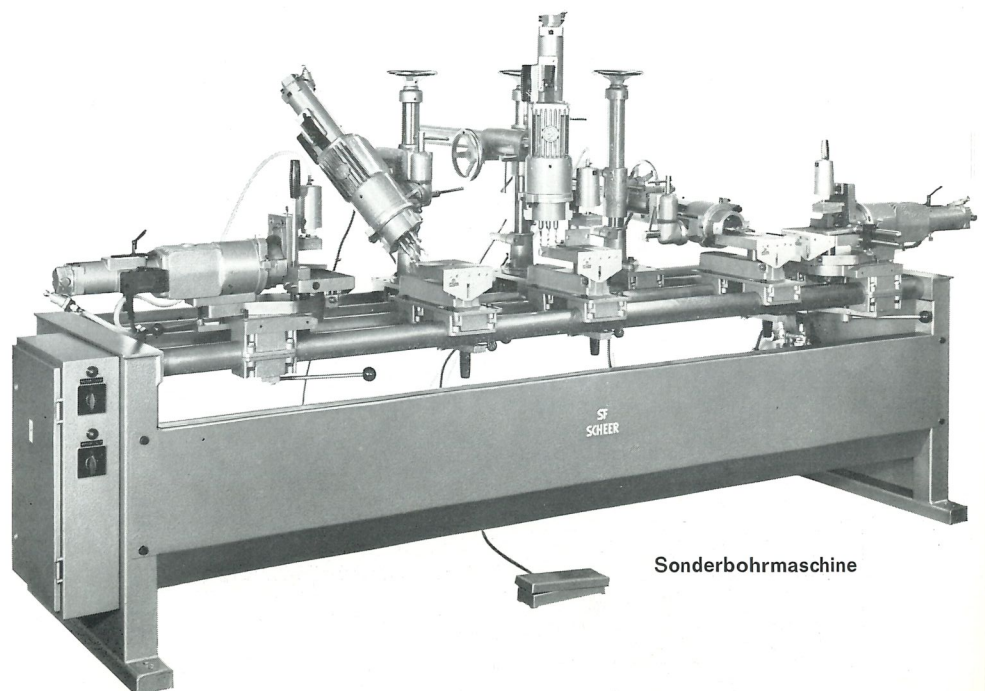

Sonderbohrmaschine



#### Dübellochbohrmaschine SCHEER DB 11

zum rationellen Dübellochbohren von Längs- und Querfriesen bei Rahmen-Türen, Türen-Bekleidungen, Schubladen-Teilen, Traversen aller Art, bestehend aus einem 3spindligen Bohrmotor, Spindelabstand 25/25 mm (andere Abstände auf Anfrage), mit Eigenvorschub, Hub max. 80 mm, 1,5 PS, mit stabilem Maschinenfuß, höhenverstellbarem Auflagetisch 260 x 130 mm, Höhenverstellung von 5-40 mm nach Skala, mit umsteckbarem Klappanschlag (DGBM), Fußventilsteuerung.

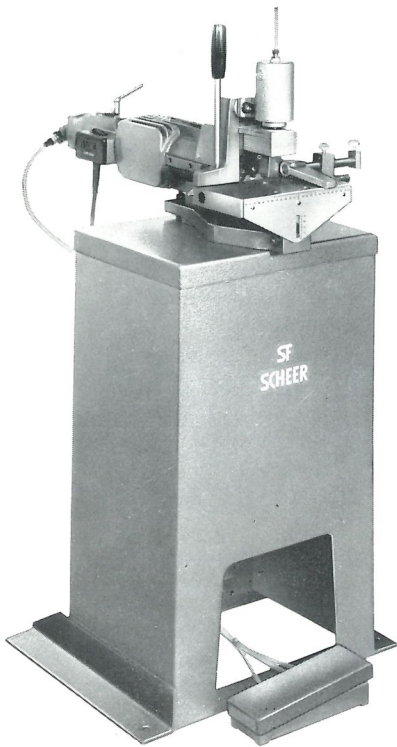

DB 11

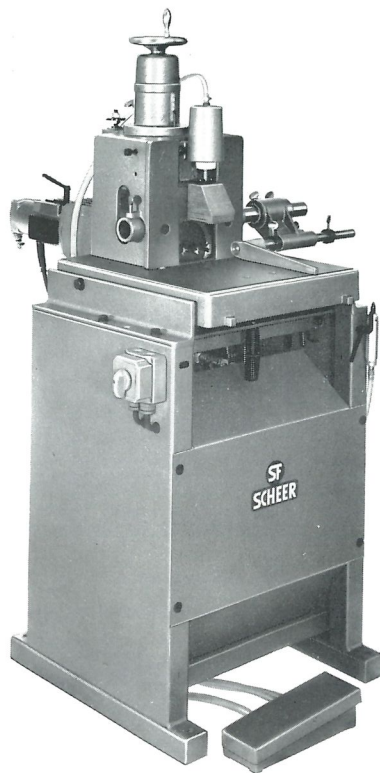

DB 12

#### Dübellochbohrmaschine SCHEER DB 12

Einsatzmöglichkeiten wie unter DB 11 geschildert, mit zentraler Höhenverstellung des Aggregates über Handrad, Tischaufklappung und Bohraggregat um 90° schwenkbar. Dadurch lange Werkstücke besonders bequem zum Dübeln. Dreispindelbohrkopf, Spindelabstand 32/32 mm, um 360° drehbar, 0 und 90° fixiert.

#### Dreiseiten-Dübellochbohrmaschine SCHEER DB 2

geeignet für Serien- und Einzelfertigung, platzsparend durch senkrechte Anordnung, 900 mm Einspannhöhe, Arbeitslängen 1820 und 2500 mm, durch Nachspannen auch größere Werkstücke. Gute Sicht zum Werkstück. 3 Seiten bohren in einer Aufspannung. Stets gleiche Bezugsebene — Versatzfehler ausgeschlossen. Verblüffend kurze Rüstzeiten. Extrem schnelles und bequemes Einstellen an angebauten Meßskalen. Waagrechte Wendeschiene außerhalb der Maschine einstellbar. Durch Wenden der Wendeschiene um 180° paßgenaues Bohren linker und rechter Seitenteile. Programmspeicherung für wiederkehrende Serien. In prospektmäßiger Ausführung mit 1 Bohrmotor (einspindlig) 736 Watt. Die Abbildung zeigt eine DB 2 mit Supportmotor und 3 zusätzlichen angeflanschten Bohrmotoren sowie eingebauter Rahmendübel-einrichtung.

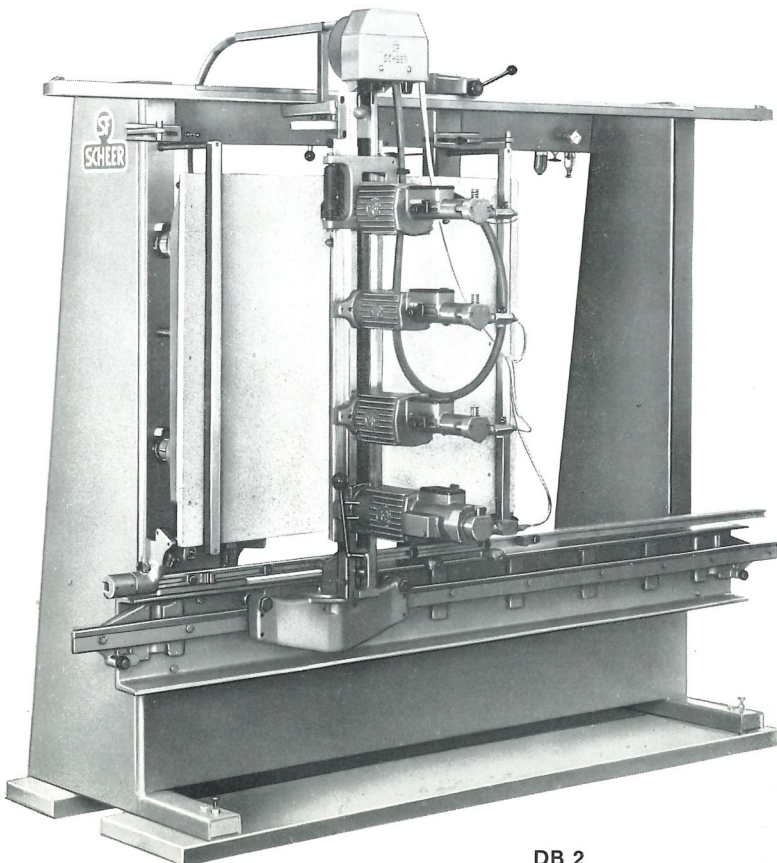

DB 2



## Baukasten-System SCHEER

In der modernen Holzbearbeitung treten Bohrvorgänge in steigendem Maße auf. Dies führte aus einfachen Anfängen heraus zur Schaffung des heutigen SCHEER-Baukastensystems. Bohrgregate mit elektrischem Antrieb und eingebautem pneumatischem Spindelvorschub im Verein mit vielen Bau- und Befestigungselementen bilden die Grundlage für die vielfältigsten Anwendungsmöglichkeiten. Die Tatsache, daß unter Verwendung immer gleicher und zueinander passender Bauteile selbst komplizierteste Spezialbohrmaschinen – siehe Abbildung unten – gebaut werden können, welche später durch einfaches Umbauen ohne weiteres für andere Bohraufgaben einsetzbar sind, zeigt schon den außergewöhnlich hohen Nutzeffekt dieses Systems.

Von vornherein zeichnen sich folgende Vorteile ab:

1. Durch Serienfertigung immer gleicher Bauelemente können binnen kürzester Frist und außergewöhnlich preiswert Bohrmaschinen hergestellt werden.
2. Teure Einzweckmaschinen sind nicht mehr notwendig, da Bohranlagen nach dem SCHEER-Baukasten-System wandlungsfähig, d. h. ohne Schwierigkeiten umzubauen sind.
3. Das gleichzeitige Bohren selbst aus vier oder fünf verschiedenen Bohrebenen bildet absolut keine Schwierigkeiten mehr.

Die Abbildung zeigt eine Bohranlage für die Sitzmöbel-Industrie zum gleichzeitigen Bohren von 7 Löchern an den abgebildeten Werkstücken.

Wenden Sie sich mit Ihren Bohrproblemen an uns.

Wir beraten Sie gern.

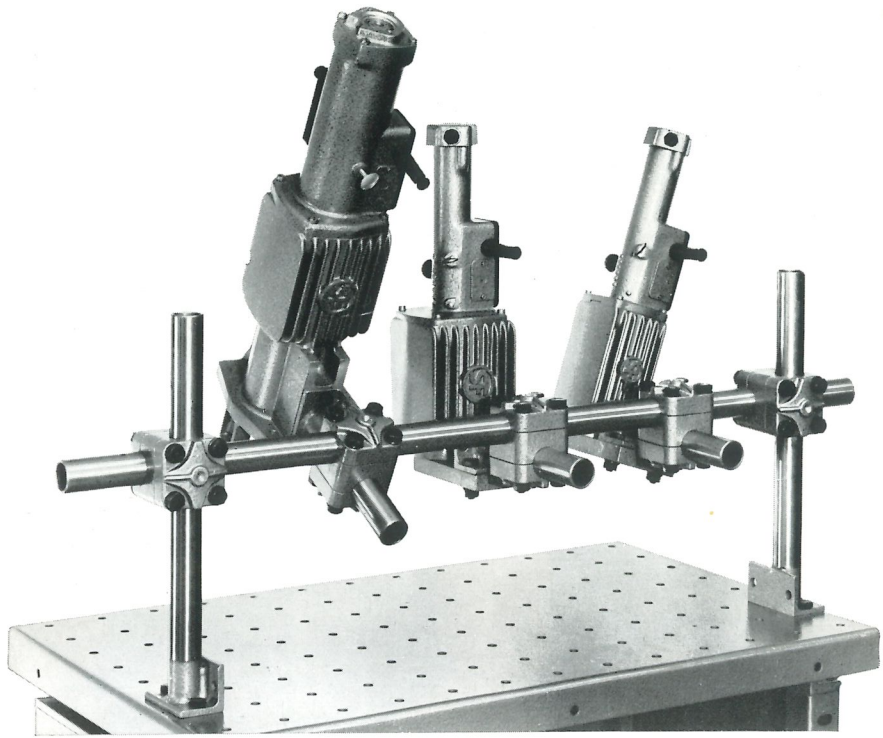

Bohrmotoren, Bau- und Befestigungselemente

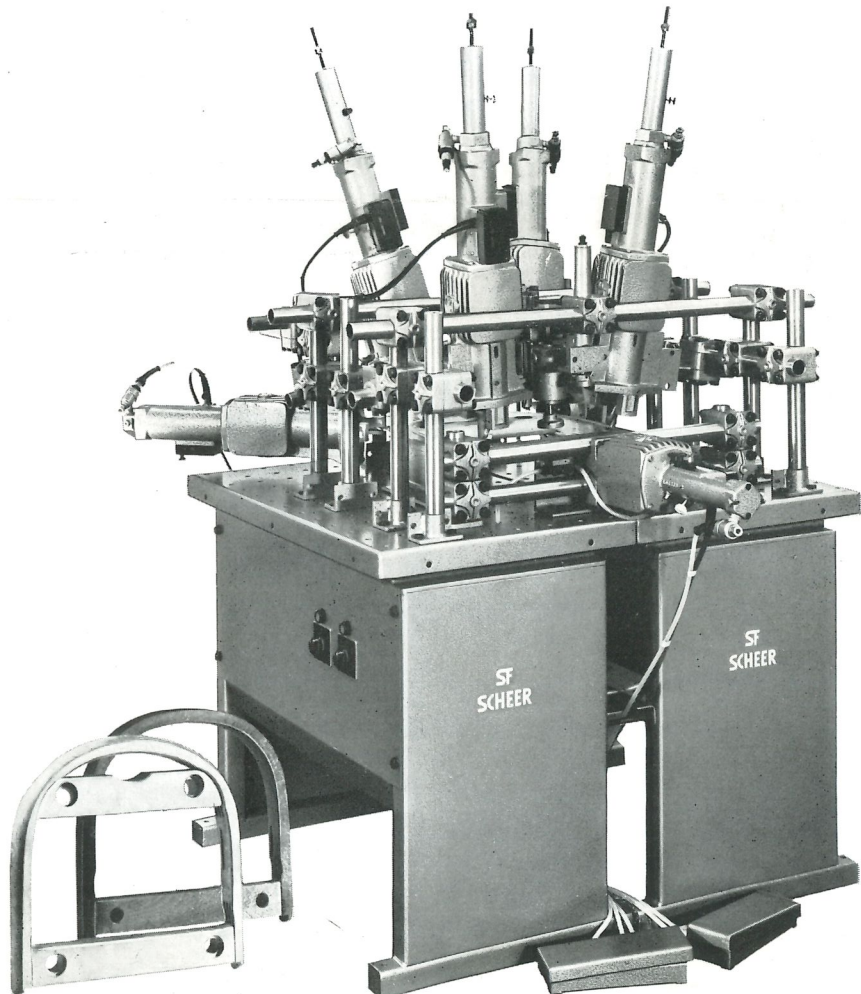

Bohranlage für die Sitzmöbelindustrie, hergestellt aus dem SCHEER-Baukastensystem

