

Saropack

Folienverpackungsspezialist Nr. 1



WS - Serie

**Automatische Folienverpackungsmaschinen
Soudeuses automatiques avec tunnel de thermorétraction**

Die halbautomatischen Winkelverpackungsmaschinen der Serie WS560 - WS560A - WS870A zeichnen sich durch das ausgezeichnete Preis-/Leistungsverhältnis und durch ihre modulare Bauweise aus. Selbstverständlich können alle Modelle dieser Serie mit oder ohne Schrumpftunnel geliefert werden. Bezogen auf die traditionellen Verpackungsmaschinen mit Haube, bietet die Serie WS eine grössere Produktivität sowie die Möglichkeit, zusätzlich zu den SAROFILM Schrumpffolien auch die Folie aus Polyethylen SAROLEN zu verwenden.

Die halbautomatische Linie ist für Produktionsleistungen von bis zu 1500 Gebinden/Stunde geeignet.

Les machines de conditionnement en L semi-automatiques de la série WS560 - WS560A - WS870A se caractérisent par un excellent rapport entre qualité et prix et par leur modularité. En effet, tous les modèles de cette gamme peuvent être fournis avec tunnel ou sans tunnel de thermorétraction. Par rapport aux soudeuses à cloche traditionnelles, la série WS offre une productivité plus ample, ainsi que la possibilité d'utiliser le film en Polyéthylène SAROLEN, outre les films thermorétractables traditionnels SAROFILM.

La ligne semi-automatique est idéale pour des cadences jusqu'à 1500 paquets/heure.

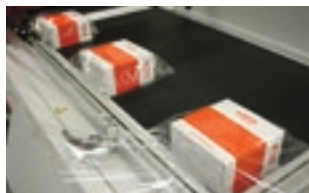

- PTFE-beschichtetes Verschweissmesser
- Abkühlung der Verschweissstäbe durch einen geschlossenen Kreislauf mit Flüssigkeit
- Anzeige des Füllstandes der Kühlflüssigkeit
- Arbeitsfläche zwischen Verpackungsmaschine und Tunnel in der Höhe mit einem Handrad regulierbar
- Not-Aus-Taster
- automatischer Abtransport des Gebindes durch angetriebenes Auslauftransportband
- Kontrollsystem Flextron® bestehend aus:
 1. alpha-numerischem LCD Bedienungspaneel mit 16 Bits Mikroprozessor-Karte und Festkörper-Relais
 2. Abschnitt modularer Leistung, vom dem Antriebspaneel getrennt und gekennzeichnet durch:
 - Festkörper-Relais für eine längere Lebensdauer und einfache Wartung
 - im Störfall, Möglichkeit nur das beschädigte Modul auszutauschen, ohne die Daten des Speichers zu verlieren

Dieses System erlaubt eine einfache und genaue Kontrolle aller laufenden Operationen wie:

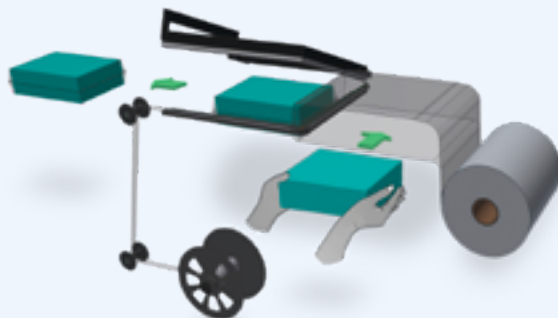

- » Maschinenstatus
- » Anzahl der verpackten Gebinde mit elektronischem Stückzähler
- » Regelung der Verschweisstemperatur
- » Geschwindigkeit des Warenabtransports einstellbar
- » Auto-Zyklus – Durch das Regulieren der Öffnungs- und Schliesszeiten des Schweissarms kann eine Produktionsleistung vorgegeben werden (nur für die Modelle WS560A und WS870A)
- » Verzögerung der Schweissarm-Öffnung
- » Speichermöglichkeit für bis zu 10 unterschiedliche Arbeitszyklen
- verwendbare Folien: SARODUR PVC, Polyolefin SAROFILM und Polyethylen SAROLEN bis 50 µm
- niedriger Energieverbrauch
- Erfüllung CE-Normen



- lame soudante avec couverture en PTFE
- refroidissement des barres de soudure à circuit fermé par liquide
- visualisateur du niveau du liquide de refroidissement
- hauteur des plans de travail de la soudeuse et du tunnel réglable à l'aide d'une manivelle externe
- bouton d'urgence
- sortie automatique du paquet à l'aide d'un tapis motorisé
- système de contrôle Flextron® doté de:
 1. panneau de contrôle LCD alfa-numérique avec une carte à microprocesseur à 16 bits et relais à l'état solide
 2. section de puissance modulaire, séparée du panneau de contrôle et caractérisée par:
 - relais à l'état solide, qui durent plus longtemps et qui simplifient l'entretien
 - en cas de panne, il est possible de remplacer le seul module endommagé, sans perdre les données contenues dans la mémoire

Ce système permet un contrôle simple et précis de toutes les opérations courantes, comme:

- » état de la machine
- » nombre de paquets produits avec compteur de pièces électronique
- » réglage de la température de soudure
- » vitesse de sortie du paquet
- » fonction de «cycle automatique», c'est-à-dire possibilité de programmer la carte électronique la vitesse de production, en réglant les temps de fermeture et de réouverture du bras de soudure gérés par variateur (seulement pour les modèles WS560A et WS870A)
- » retard d'ouverture du bras de soudure
- » possibilité de mémoriser jusqu'à 10 cycles de travail différents
- films utilisables: PVC SARODUR, polyéthylène SAROFILM et polyoléfine SAROLEN jusqu'à 50 µm
- consommation énergétique réduite
- conformité aux normes CE

	SAROFILM Folien	SAROLEN Folien
	9-25 µm	20-50 µm



Modell WS560

- manuelle Verpackungsmaschine in Winkelausführung, Arm von Hand bedienen
- Produktionsleistung bis zu 800 Gebinde/Stunde
- Verschweissstab: 560 × 430 mm
- maximale Gebindehöhe: 230 mm
- doppelter Elektromagnet für den Rahmenverschluss, um eine gute Schweißung zu erzielen

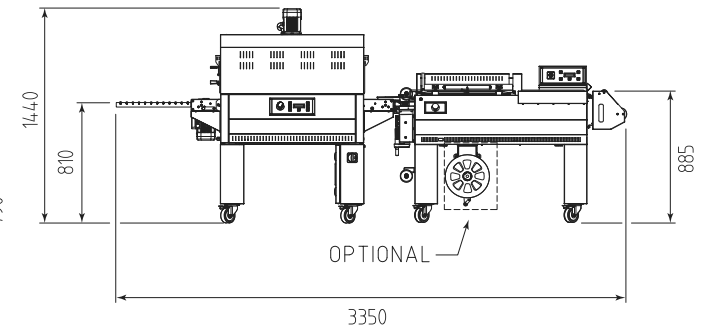
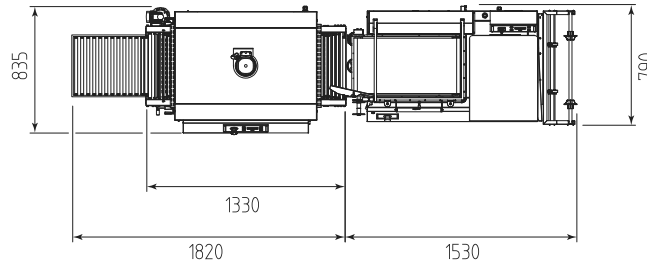

Modèle WS560

- soudeuse en L manuelle
- capacité productive jusqu'à 800 paquets/heure
- barre de soudure: 560 × 430 mm
- hauteur maximum du paquet: 230 mm
- double électro-aimant de retenue cloche, qui réduit au minimum la pression du bras de soudure de la part de l'opérateur, afin d'obtenir une bonne soudure





Modell WS560A

- halbautomatische Verpackungsmaschine in Winkelausführung
- Produktionsleistung bis zu 1500 Gebinde/ Stunde
- Verschweisstab: 560 × 430 mm
- maximale Gebindehöhe: 230 mm
- automatisches Verschweisssystem
- automatisches Aufwickeln des Folienreststreifens

Modèle WS560A

- soudeuse en L semi-automatique
- capacité productive jusqu'à 1500 paquets/ heure
- barre de soudure: 560 × 430 mm
- hauteur maximum du paquet: 230 mm
- système de soudure automatique
- récupération des déchets de série

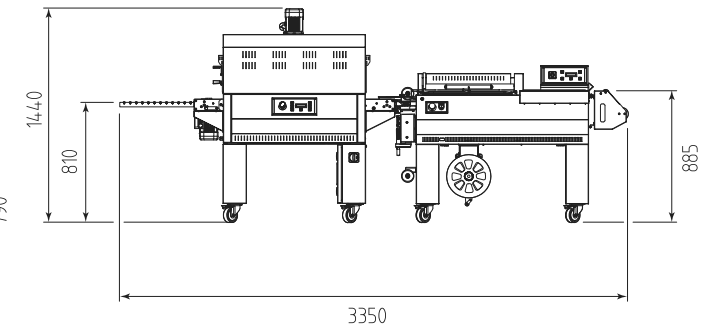
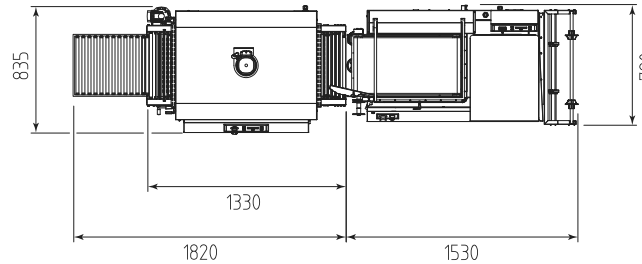

Modell WS870A

- halbautomatische Verpackungsmaschine in Winkelausführung
- Produktionsleistung bis zu 900 Gebinde/Stunde
- Verschweissstab: 870 × 620 mm
- maximale Gebindehöhe: 300 mm
- automatisches Verschweissystem
- automatisches Aufwickeln des Folienreststreifens

Modèle WS870A

- soudeuse en L semi-automatique
- capacité productive jusqu'à 900 paquets/heure
- barre de soudure: 870 × 620 mm
- hauteur maximum du paquet: 300 mm
- système de soudure automatique
- récupération des déchets de série

Bis zu 900 Gebinde/Stunde
Jusqu'à 900 paquets/heure

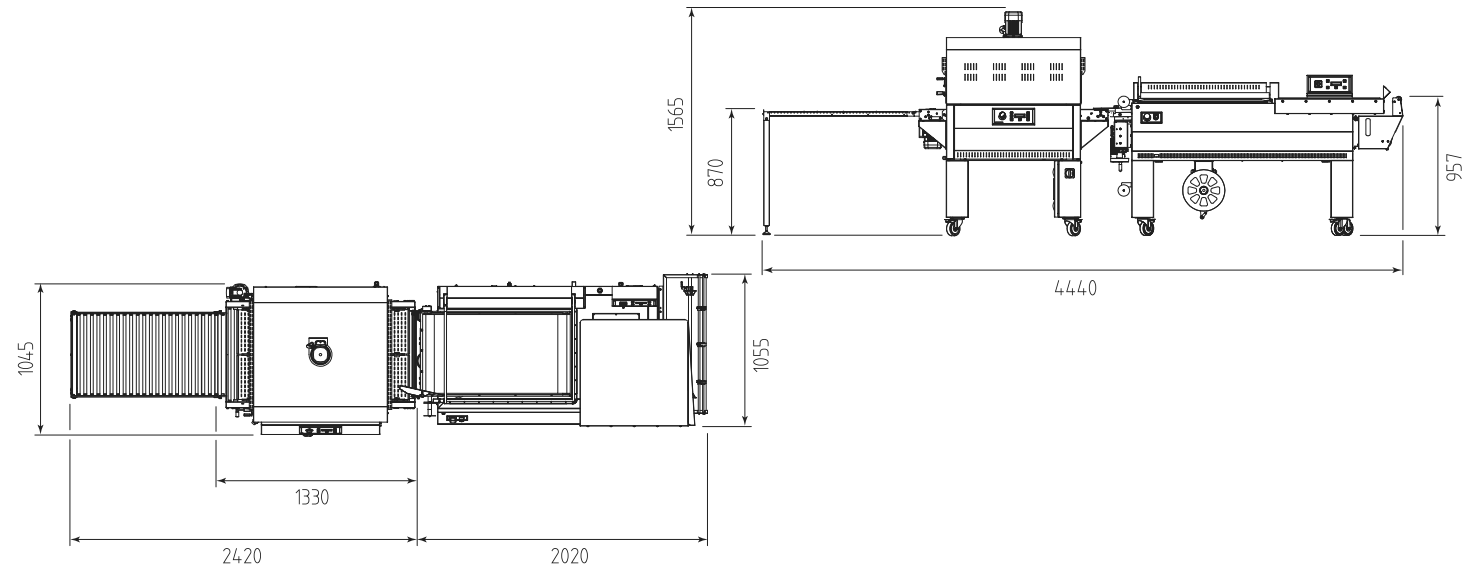

Die automatischen Winkelschweissmaschinen der Serie WS6000E - WS6000 - WS6000CS - WS8000CS zeichnen sich durch das ausgezeichnete Preis-/Leistungsverhältnis und durch ihre modulare Bauweise aus. Selbstverständlich können alle Modelle dieser Serie mit oder ohne Schrumpftunnel geliefert werden. Die WS-Serie kann bei Verwendung von Polyolefinfolien SAROFILM oder Polyethylenfolien SAROLEN eine Leistung von bis zu 3000 Gebinde/Stunde erzielen.

Les soudeuses en L manuel automatiques de la série WS6000E - WS6000 - WS6000CS - WS8000CS se caractérisent par un excellent rapport entre qualité et prix et par leur modularité. En effet, tous les modèles de cette gamme peuvent être fournis avec tunnel ou sans tunnel de thermorétraction. La série WS offre la possibilité d'utiliser des film polyoléfine SAROFILM ou des films polyéthylène SAROLEN. Elle est idéale pour des cadences jusqu'à 3000 paquets/heure.

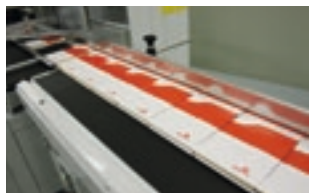

- PTFE-beschichtetes Verschweissmesser
- automatisches Verschweissystem
- Kontrollsystem FLEXMOD® bestehend aus:
 1. grafische LCD-Steuertafel 4,3" mit Mikroprozessor 32 Bit
 2. modulares Leistungsteil bestehend aus:
 - Inverter
 - E/A Steuerungsmodule (Eingang/Ausgang digital und analog)

Dieses System erlaubt eine einfache und genaue Kontrolle aller laufenden Operationen wie:

- » automatische Kontrolle der Durchlasshöhe
- » Einstellung der Verschweisstemperatur, sowohl in der Länge, als auch in der Breite des Verschweissmessers
- » Einstellung der Verschweisszeit
- » Möglichkeit, einzelne Artikel oder Gebinde zu verpacken
- » Geschwindigkeit der Förderbänder elektronisch vom Display aus regulierbar
- » Prozessstatistik:
 - Stückzähler
 - Erfassung der Gebindelänge
 - derzeitige Produktion
 - Maschinenleistung
 - Kontrolle unregelmässiger Gebinde

- verwendbare Folien: Polyolefin SAROFILM und Polyethylen SAROLEN (von 9 bis 80 µm mit optionaler Ausrüstung für Polyethylen)
- niedriger Energieverbrauch
- Erfüllung CE-Normen

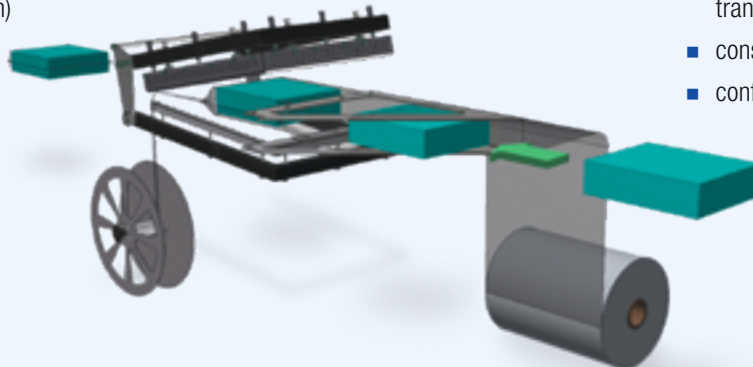

- lame soudante avec couverture en PTFE
- système de soudeuse automatique
- système de contrôle FLEXMOD® doté de:
 1. panneau de commande graphique à cristaux liquides 4,3" doté de microprocesseur à 32 bits
 2. section de puissance modulaire composée par:
 - cartes variateur
 - modules de contrôle IN/OUT (entrée/sortie numériques et analogiques)

Ce système permet un contrôle simple et précis de toutes les opérations courantes, comme:

- » contrôle automatique de la hauteur des barres
- » double réglage de la température de soudure, aussi bien du côté de la longueur que de la largeur de la lame soudante
- » réglage du temps de soudure
- » possibilité d'emballer un seul paquet ou un groupe de produits
- » vitesse des convoyeurs réglable électroniquement du panneau de contrôle
- » statistiques du procès:
 - compteur de pièces
 - mensuration de la longueur du paquet
 - production instantanée
 - rendement de la machine
 - contrôle des paquets anormaux

- film utilisables: polyoléfine SAROFILM et polyéthylène SAROLEN (de 9 à 80 µm avec option barre transversale pour polyéthylène)
- consommation énergétique réduite
- conformité aux normes CE

	SAROFILM Folien	SAROLEN Folien
	25-30 µm	20-80 µm



Modell WS6000E/WS6000

- Maximale Gebindehöhe: 120 mm (WS6000E)
150 mm (WS6000)
- inkl. Vorrichtung zur Bandannäherung
(nur WS6000)

Modèle WS6000E/WS6000

- Hateur maximum paquet: 120 mm (WS6000E)
150 mm (WS6000)
- Dispositif d'approche des tapis y compris
(seul WS6000)

Bis zu 1800 (WS6000E) - 3000 (WS6000) Gebinde/Stunde
Jusqu'à 1800 (WS6000E) - 3000 (WS6000) paquets/heure

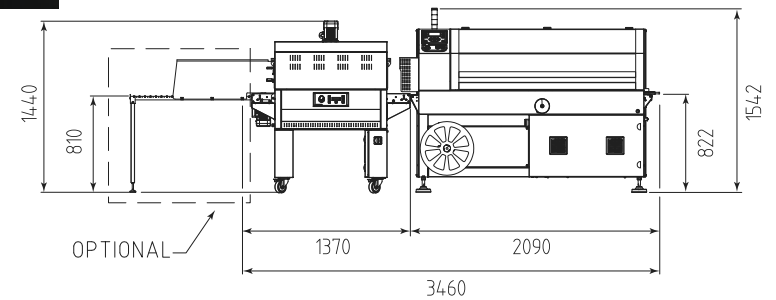
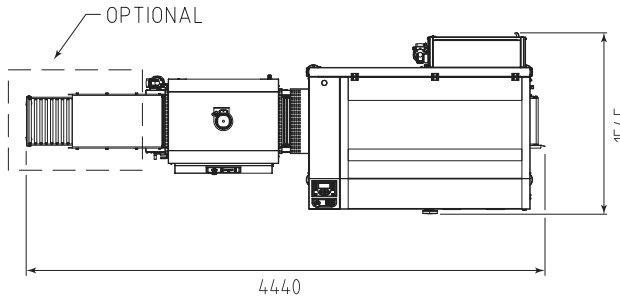



Modell WS6000CS

- automatische Winkelschweißmaschine
- Produktionsleistung bis zu 3000 Gebinde/Stunde
- Verschweisstab: 640 × 510 mm
- maximale Gebindehöhe: 200 mm
- inkl. Vorrichtung zur Bandannäherung
- motorisiertes Zentrierungssystem für die Verschweißung
- 20 speicherbare Programme
- auf Anfrage in rostfreier Ausführung

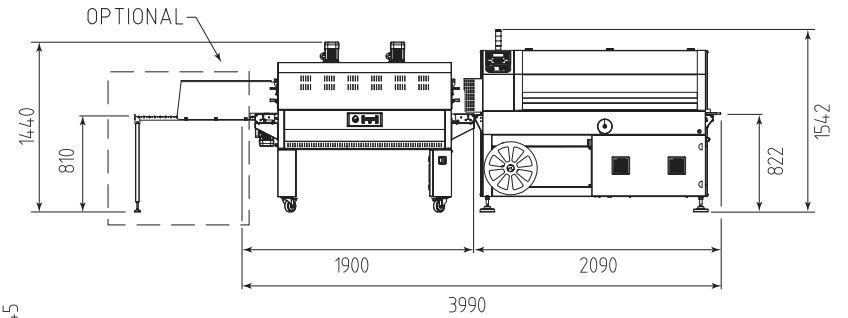
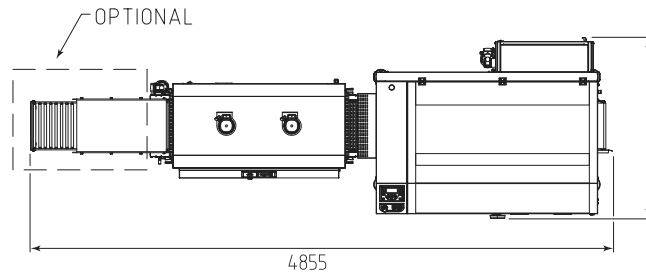

Modèle WS6000CS

- soudeuse en L automatique
- capacité productive jusqu'à 3000 paquets/heure
- barre de soudure: 640 × 510 mm
- hauteur maximum du paquet: 200 mm
- dispositif d'approche des tapis y compris
- système motorisé de centrage de la soudure
- 20 programmes mémorisables
- disponible sur demande en acier inoxydable



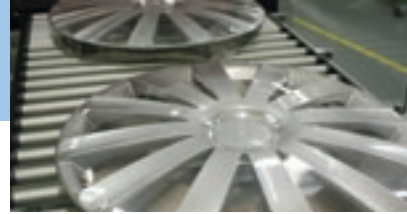

Modell WS8000CS

- automatische Winkelschweissmaschine
- Produktionsleistung bis zu 2100 Gebinde/Stunde
- Verschweisstab: 840 x 710 mm
- maximale Gebindehöhe: 250 mm
- optionale Vorrichtung zur Bandannäherung
- inkl. motorisiertes Zentrierungssystem für die Verschweißung
- 20 speicherbare Programme

OPTIONAL

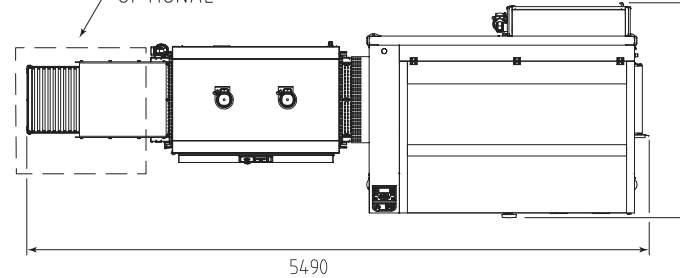

OPTIONAL

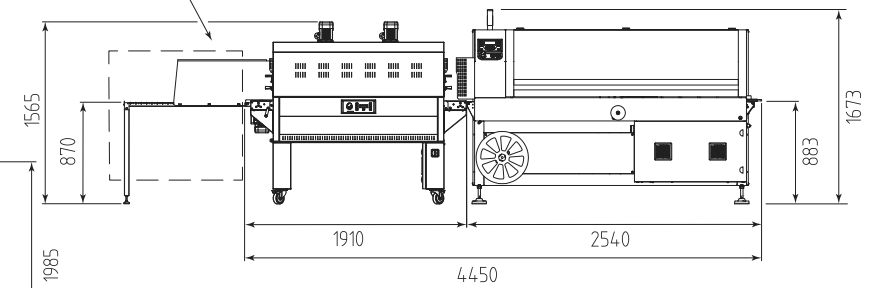

Modèle WS8000CS

- soudeuse en L automatique
- capacité productive jusqu'à 2100 paquets/heure
- barre de soudure: 840 x 710 mm
- hauteur maximum du paquet: 250 mm
- dispositif d'approche des tapis compris
- système motorisé de centrage de la soudure
- 20 programmes mémorisables





- Kontrollsystem FLXMOD® bestehend aus:
 - » alpha-numerischem LCD Bedienungspaneel mit Elektronikkarte
 - » modulares Leistungsteil, vom Bedienfeld getrennt mit Fernschaltern ausgestattet:
 - Frequenzumrichter zum Einstellen der Tunnelbandgeschwindigkeit
 - Halbleiterrelais für Heizungsansteuerung
 - » Möglichkeit bis zu 10 verschiedene Arbeitszyklen zu speichern
- Transportband des Tunnels mit silikonbeschichteten Stäben, wahlweise rollierend, nicht rollierend
- Luftleitbleche
- Niedriger Energieverbrauch
- Erfüllung CE-Normen



- Système de contrôle Sistema di controllo FLXMOD® doté de:
 - » panneau de contrôle ACL alfa-numérique avec carte électronique
 - » section de puissance modulaire, séparée par le panneau de commande dotée de:
 - inverter pour le contrôle de la vitesse du tapis du tunnel
 - relais statistiques pour le contrôle du module de résistances
 - » possibilité de mémoriser jusqu'à 10 cycles de travail différents
- Convoyeur avec rouleaux pivotants ou fixes, recouverts de silicone
- Défecteurs réglant le flux d'air
- Consommation énergétique réduite
- Conformité aux normes CE

Kompatibilität zwischen Verpackungsmaschine und Tunnel Compatibilité entre la soudeuse et le tunnel

				
	T450	T650	T452	T652
WS560	■			
WS560A	■			
WS870A		■		
WS6000E	■			
WS6000	■		■	
WS6000CS			■	
WS8000CS				■



T450



T452



T650



T652

Die Linie GHS stellt die Serie der Transportbänder dar, die an die automatischen Verpackungsmaschinen gekoppelt werden können und besteht aus 7 Modellen.

- 5 Einlaufbänder:
 - » GHS2000/400B - GHS2000/700B: Transportbänder.
 - » GHS2000/400S: Taktband und Dosier-Transportband mit Servomotoren, ideal für automatische Linien.
 - » GHS2000/400F: Band für das Beladen per Hand oder mit Zuführung, mit Teilung durch Mitnehmer.
 - » GHS2000/400P: Band für das manuelle Beladen von gruppierten Formaten, mit Teilung durch Schaufeln.
- 2 Verbindungsbänder zwischen Verpackungsmaschine und Tunnel:
 - » GHS2000/400R - GHS2000/700R: motorisierte Transportbänder mit frei laufenden Rollen mit niedrigem Reibungskoeffizient, ideal für Produkte, die länger als 1000 mm sind und für den Ausgleich von Geschwindigkeit und Staus.

Die verschiedenen Einstellungen der Geschwindigkeit der Bänder der Linie GHS erfolgen direkt über die Bedientafel der Verpackungsmaschinen.

La gamme GHS représente la série de convoyeurs à associer aux conditionneuses automatiques en continu et se compose de 7 modèles.

- 5 d'entrée:
 - » GHS2000/400B - GHS2000/700B: convoyeur séparateur avec tapis.
 - » GHS2000/400S: convoyeur séparateur et régulateur de flux avec tapis et servo-moteurs, idéal pour les lignes automatiques.
 - » GHS2000/400F: convoyeur pour la charge cadencée avec taquets pour le chargement manuel ou avec chargeurs.
 - » GHS2000/400P: convoyeur pour la charge cadencée avec palettes pour le chargement manuel des formats regroupés.
- 2 de connexion entre la conditionneuse et le tunnel:
 - » GHS2000/400R - GHS2000/700R: convoyeurs motorisés avec rouleaux libres à faible coefficient de friction, idéal pour les produits plus longs de 1000 mm et pour la compensation de la vitesse et accumulations.

Les différents réglages de la vitesse des convoyeurs de la gamme GHS sont gérés directement du panneau de contrôle des conditionneuses en continu.

	GH 1000/400	GH 2000/400	GH 2000/600	GHR 280R	GHR 280ST	GHL 400
WS6000/E	■	■		■	■	■
WS6000CS	■	■		■	■	■
WS8000CS			■	■	■	■

Kompatibilität zwischen Verpackungsmaschine und GH/GHS/GHR

Compatibilité entre la soudeuse et GH/GHS/GHR



GH1000/400

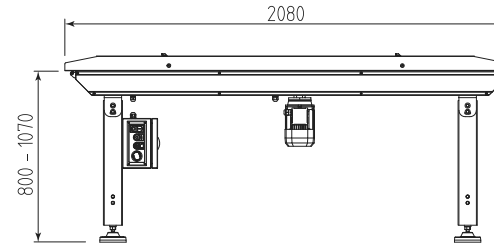
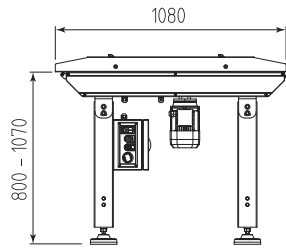
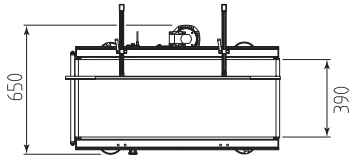

GH2000/400

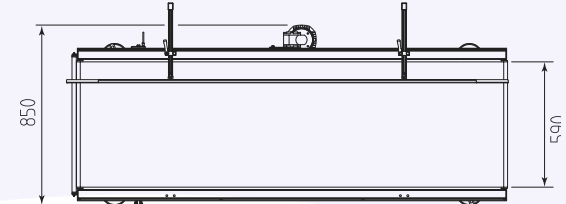
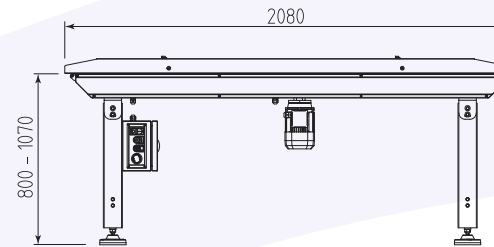
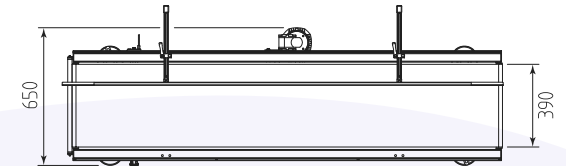
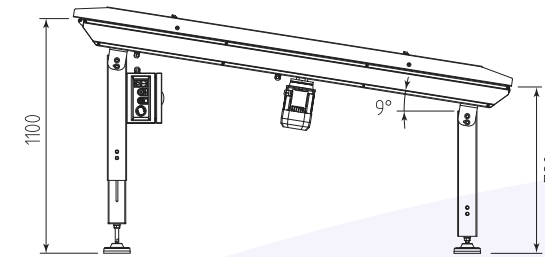
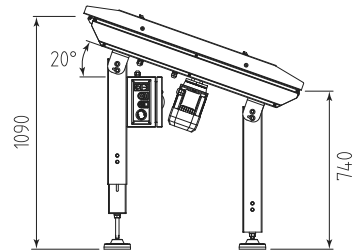

Die Bänder der GH Serie können direkt an die Winkelschweißgeräte angeschlossen werden und sind mit einem von der Verpackungsmaschine unabhängigen Geschwindigkeitsregler ausgestattet

Les tapis de la gamme GH peuvent être directement interfacés aux soudeuses en L automatiques et sont dotés d'un inverter pour la régulation de la vitesse.

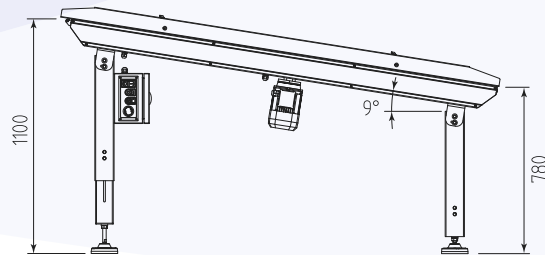

GH2000/600



GHL400

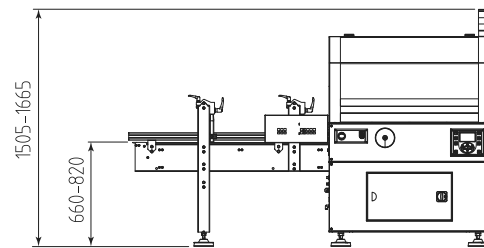
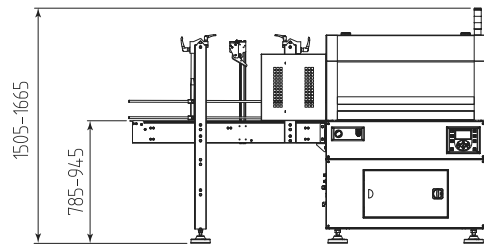
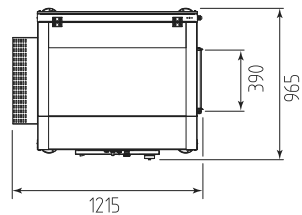
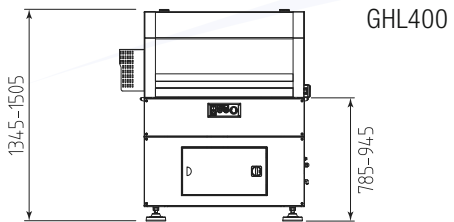

GHR280R/280ST

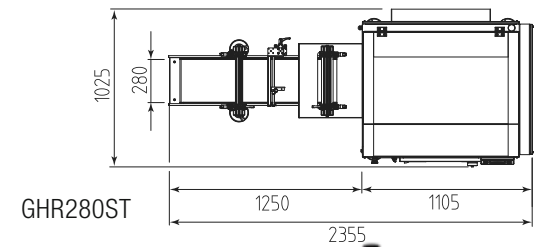
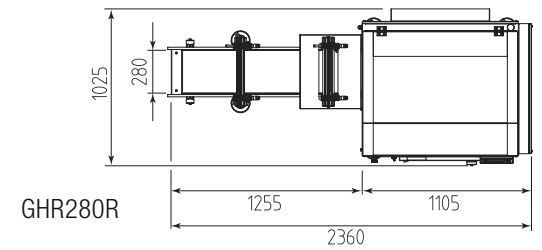



WS560A+T450

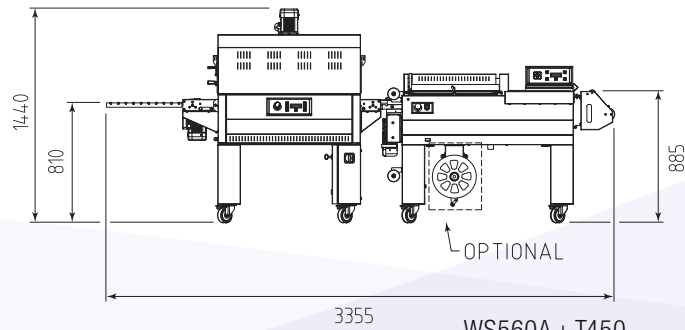

WS560A + T450

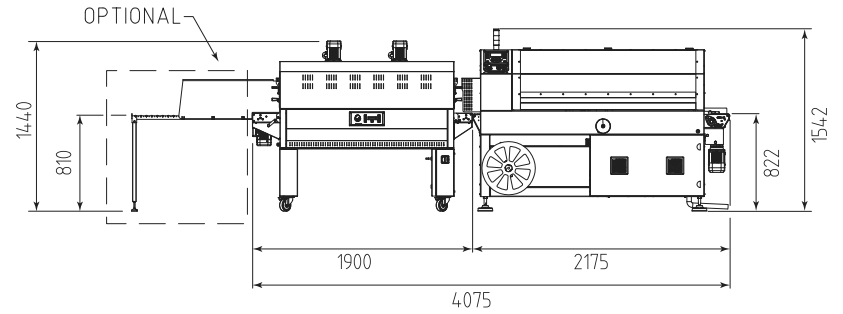
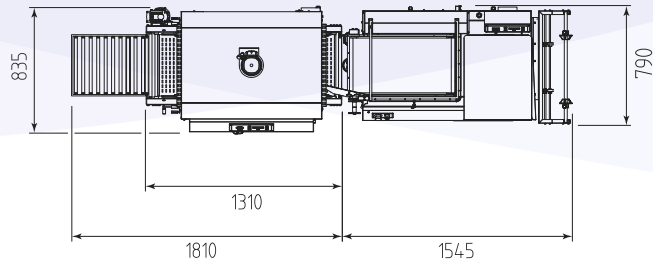

WS6000CS + T452

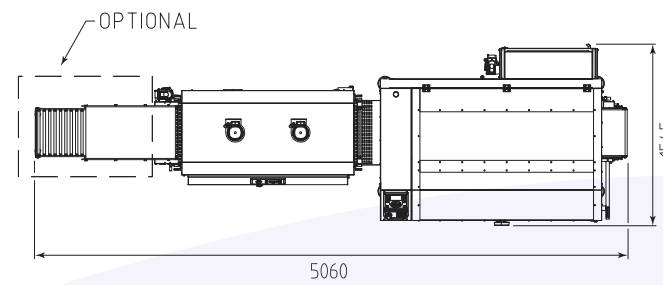

WS6000CS+T452



TECHNISCHEN DATEN / SPÉCIFICATIONS TECHNIQUES

		WS560	WS560A**	WS870A	WS6000E	WS6000**	WS6000CS**	WS8000CS
Stromversorgung Alimentation électrique	V Hz	220-240 1PH-N-PE 50/60	220-240 1PH-N-PE 50/60	220-240 1PH-N-PE 50/60	380-415 3PH-N-PE 220-240 3PH-PE 50/60	380-415 3PH-N-PE 220-240 3PH-PE 50/60	380-415 3PH-N-PE 220-240 3PH-PE 50/60	380-415 3PH-N-PE 220-240 3PH-PE 50/60
Elektrische Leistung Puissance électrique	W	2450	2500	3100	3100	3100	3100	3700
Druck Druckluft Pression de l'air comprimé	bar					6	6	6
Verbrauch Druckluft Consommation d'air comprimé	NI/p***					0,4	0,4	0,4
Verschweisstab Barre de soudure	mm	560 × 430	560 × 430	870 × 620	640 × 510	640 × 510	640 × 510	840 × 710
Maximale Gebindehöhe Hauteur maximum du paquet	mm	230	230	300	120	150	200	250
Bandgeschwindigkeit Vitesse des convoyeurs	m/min.	19	19	19	19	10-30	10-30	10-30
Durchschnittliche Stundenleistung Production moyenne par heure	pph*	800	1500	900	1800	3000	3600	2700
Max. Abmessungen Folienrolle Dimension maximum de la bobine film	mm	600-ø 300	600-ø 300	800-ø 300	600-ø 350	600-ø 350	600-ø 350	850-ø 350
Abmessungen Maschine Dimensions de la machine	mm	2010 × 790 h 1050	2010 × 790 h 1050	3050 × 1055 h 1125	2180 × 1545 h 1525-1655	2180 × 1545 h 1525-1655	2180 × 1545 h 1525-1655	2630 × 1895 h 1625-1755
Nettogewicht Maschine Poids net de la machine	Kg	129	145	267	580	580	660	810

*die angegebene Geschwindigkeit kann je nach Produktmassen, Bündelformat und Art der verwendeten Folie variieren

*la vitesse indiquée peut changer selon les dimensions du produit, du format du paquet et du type de film utilisé

** auch in INOX-Ausführung erhältlich

** disponibles même dans la version INOX

T450**	T452**	T650	T652	GH1000/400	GH2000/400**	GH2000/600	GHR280R	GHR280ST	GHL400
380-415 3PH N-PE 220-240 3PH-PE 50/60	380-415 3PH-N-PE 220-240 3PH-PE 50/60	380-415 3PH-N-PE 220-240 3PH-PE 50/60	380-415 3PH-N -PE 220-240 3PH-PE 50/60	220-240 1PH-N-PE 50/60	220-240 1PH-N-PE 50/60	220-240 1PH-N-PE 50/60	220-240 1PH-N-PE 50/60	220-240 1PH-N-PE 50/60	220-240 1PH-N-PE 50/60
8000	12750	9500	15800	370	370	370	550	550	370
							6	6	6
							1	1	0,37
230	230	300	300						
3-18	1-37	2-12	3-18	7-30	7-30	7-30	5-24	6-26	10-30
1310 × 835 h 1440	1880 × 835 h 1440	1360 × 1045 h 1565	2200 × 1045 h 1565	1080 × 640 h 800-1070	2080 × 640 h 800-1070	2080 × 840 h 800-1070	2360 × 1025 h 1505-1665	2355 × 1025 h 1505-1665	1215 × 965 h 1345-1505
187	300	241	380	75	100	120	330	305	195

*** NI/p (Normalliter pro Gebinde)
*** NI/p (Normal litres per paquet)

Die hier enthaltenen Informationen können ohne Vorankündigung geändert werden.
Les données techniques ci-dessus peuvent subir des modifications sans préavis.

Die verfügbaren Zubehörteile werden im Preisangebot spezifiziert.
Les différents accessoires disponibles seront spécifié dans l'offre.

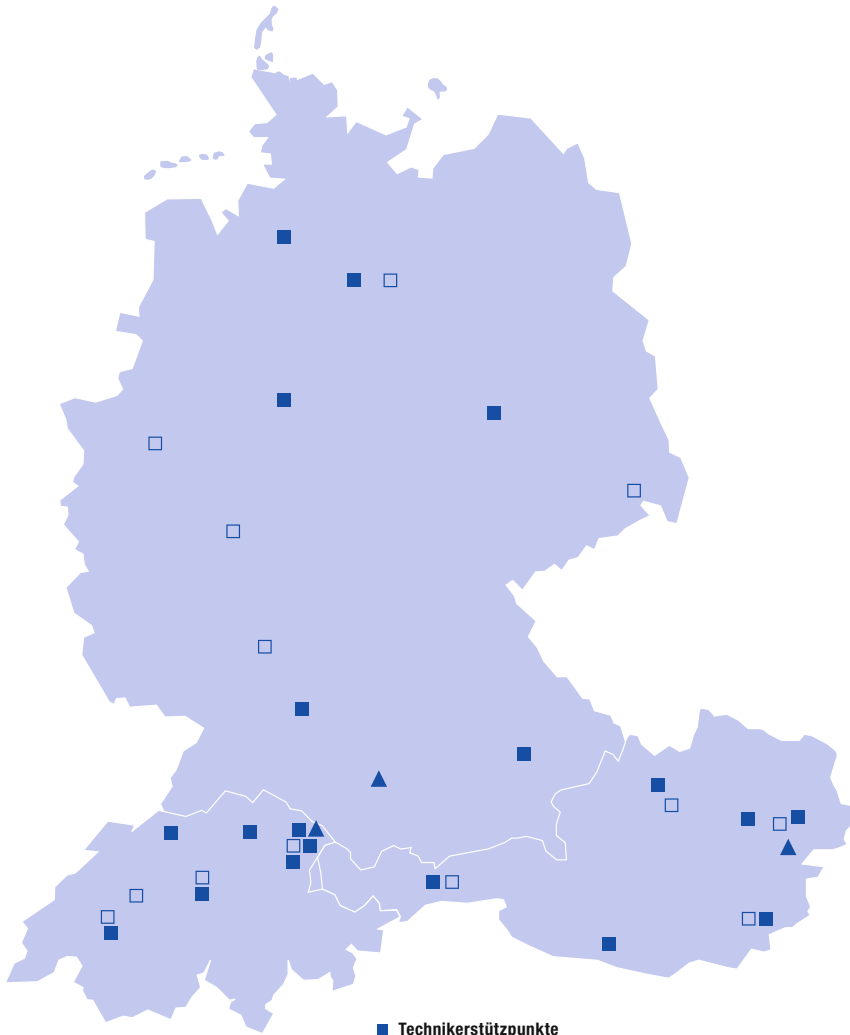

- **Technikerstützpunkte**
- **Beraterstützpunkte**
- ▲ **Logistikstandorte**

- **Sites techniques**
- **Sites de conseil**
- ▲ **Sites logistiques**

WIR SIND FÜR SIE DA DANK STARKER REGIONALER PRÄSENZ

Das dürfen Sie von uns erwarten:

- Beratung vor Ort – wir wollen Ihren Prozess verstehen
- Kompetentes Personal
- Hohe Bedürfnisorientierung
- Kompetentes und schnelles Handeln
- Konsequente Kundenorientierung
- Hohe Anwendungserfahrung (Verbrauchsmaterial + Technik)
- Regional organisiertes Servicenetz, hohe Serviceperformance
- Grösstes Feinschrumpffolienlager, hohe Warenverfügbarkeit
- Schneller Lieferservice – Lagerartikel heute bestellt – morgen bei Ihnen zugestellt
- Schnelle, kurze Entscheidungswege, partnerschaftliche Fairness

Saropack AG ■ Seeblichestrasse 50 ■ Postfach 41 ■ CH-9401 Rorschach
Telefon 071 858 38 38 ■ Telefax 071 858 38 86
saropack@saropack.ch ■ www.saropack.ch

Saropack Handels GmbH ■ Wiedengasse 25 ■ A-6840 Götzis
Telefon 05523 53540 ■ Telefax 05523 53780 ■ UID Nr. ATU 41612108 ■ FB Nr. 149426w
saropack@saropack.at ■ www.saropack.at

Saropack GmbH ■ Wallbrunnstrasse 24 ■ D-79539 Lörrach
Telefon 07621 1698680 ■ Telefax 07621 1698681 ■ UID Nr. DE 813 085 351
saropack@saropack.de ■ www.saropack.de

NOUS SOMMES LÀ POUR VOUS GRÂCE À UNE FORTE PRÉSENCE RÉGIONALE

Ce que vous êtes en droit d'attendre:

- Un conseil sur place – nous voulons comprendre votre processus
- Un personnel compétent
- Une grande orientation sur les besoins
- Une action compétente et rapide
- Une orientation clients ciblée
- Une grande expérience des applications (matériel d'emballage et technique)
- Un réseau de service régional, une performance de service élevée
- Le plus grand stock de films rétractables fins, une grande disponibilité des marchandises
- Un service de livraison rapide – des articles en stock commandés aujourd'hui – livrés demain
- Des circuits décisionnels courts, un fair-play partenarial

