





## 用智慧取得的成功才是永恒的成功。 远见卓识的智者才有明确的目标。

在利用产品性能为我们提供尽善尽美的每个魅力瞬间之背后，自始至终都充满对明天的憧憬。以温特公司来说，我们通过全面并深思熟虑而制定出的发展蓝图，正是对美好未来更持久的法宝。精准的温特公司薄木框锯机就是一个很好的例子。

我们以无以伦比的准确省料锯切技术，获得了双倍的成效：为大自然节省珍贵的木材，为我们的客户提供了极大的经济效益。我们知道这是智能的成功，但同时我们亦放眼更远的未来。



目錄:

DSG Notum	4
DSG Sonic	14
DSG 200	22
以生产覆合地板面板为例的技术比较	31
温特公司的售后服务.交货之一刻即是服务开始之时.	32
温特公司 木材的价值是随着对其加工水平的改进而提高	34
温特公司 业务遍及全世界	35

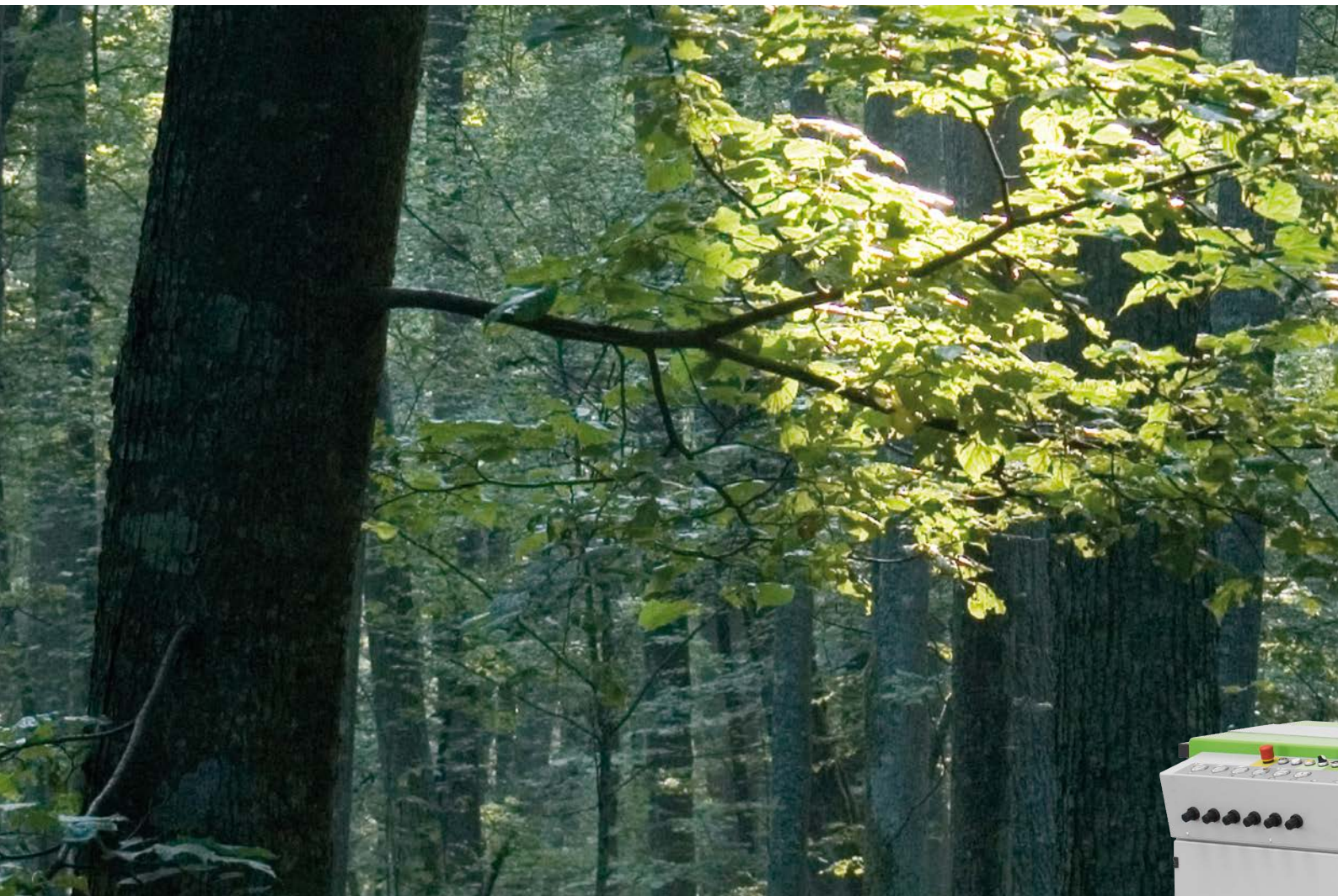

## DSG Notum 实现高品质薄木切割的最佳助手。

WINTERSTEIGER 完美的将几十年的经验与最先进的技术融合在一起，设计出了DSG Notum。设计时的要求为：用最好的技术、最优的价格，来达到以最经济的方式实现顶级的品质！

DSG Notum的强大实力，都能在日常加工过程中体现出来。它可以加工下列高品质的薄木板产品就是很好的例子：

- 拼花地板
- 多层板
- 门
- 窗
- 家具
- 铅笔木
- 乐器  
等等



### 优点概括如下：

#### Notum – 经验

- 薄木框锯机发明者的经验之作
- 精准度与性能可以满足任何要求
- 40年的知识与能力积累，应用于全球范围

#### 经受了长久的考验，并不断创新

- 电子控制的精确送料系统
- 中心分布的锯框应力
- 切割高度 266 mm
- 完美的锯框系统
- 经过优化的吹风系统

#### 简便的操作

- 机器结构按人体工学设计，确保每个部件都能轻易的被接触到
- 电动压轮升降系统
- 触摸屏操作起来十分简便
- 中央控制台

# Notum – 薄木框锯机。

发明者的经验之作。

DSG Notum 沿袭了 WINTERSTEIGER 的传统, 将最佳品质与资源的最佳利用结合在一起。这种传统最早是在1970年随着 DSG 150 的诞生而形成的, 并在各大洲得到了认可和巩固。

WINTERSTEIGER 将通过 DSG Notum 来展示框锯机的最新技术, 它是由国际上最优秀的技术人员结合多年经验研发设计的。

精准度与性能可以满足任何要求。

借由高精度、极小的锯路以及易于直接涂胶的表面, WINTERSTEIGER 一直以来都在薄木框锯机领域占有龙头地位。

从研发到生产, 从设备、工具到服务的完整性, 确保了 WINTERSTEIGER 的设备性能稳定、持久。



40 年的知识与能力积累, 应用于全球范围。

目前世界范围内有超过2000台 WINTERSTEIGER 的薄木框锯机正在使用中。

每一台正在工作的机器都代表着40年的经验、能力与知识。

DSG Notum 是一种品质的保证, 保证 WINTERSTEIGER 可以和客户们一起书写成功的篇章。

用最好的技术、最优的价格, 来达到以最经济的方式实现顶级的品质!

## 产品特性概览。

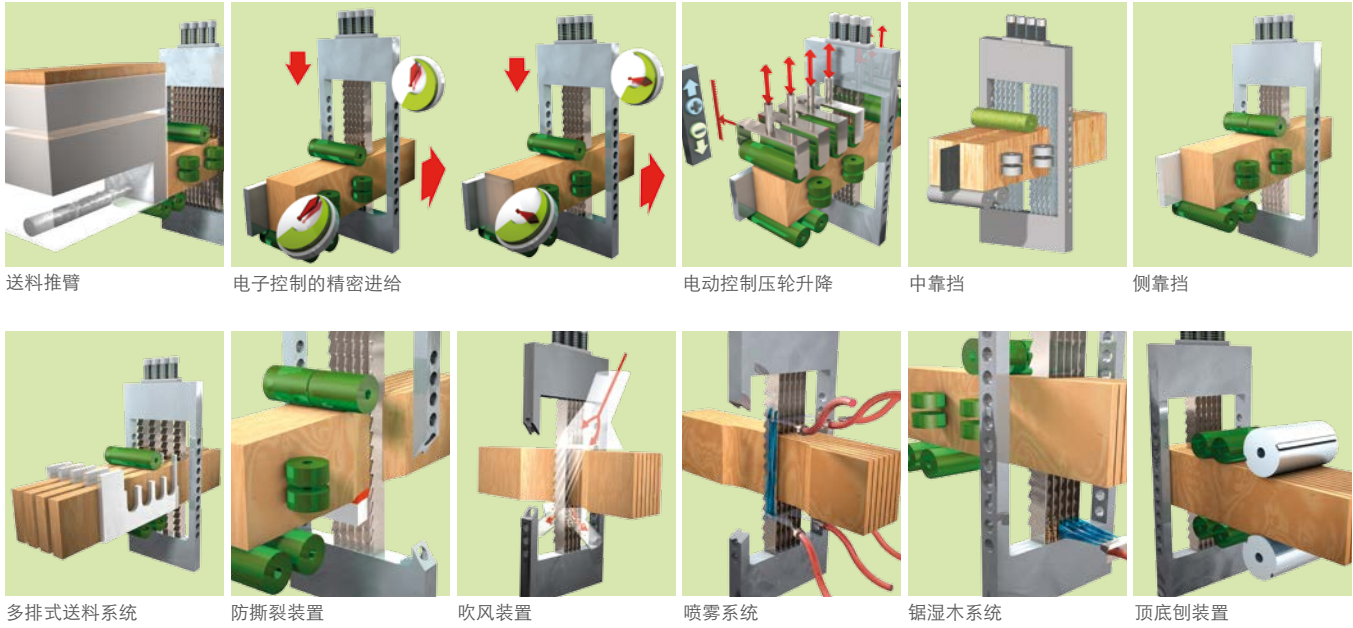

## 可否有更高的期望？ 如果有人能够提供一系列的优质产品。

应该认真对待每一项的投资。确定是否满足节约的标准。即使DSG Notum 的基本型号已做到这点，它提供多种难以置信的功能，确保更高的精度，更高的产量和更人性化的设计。

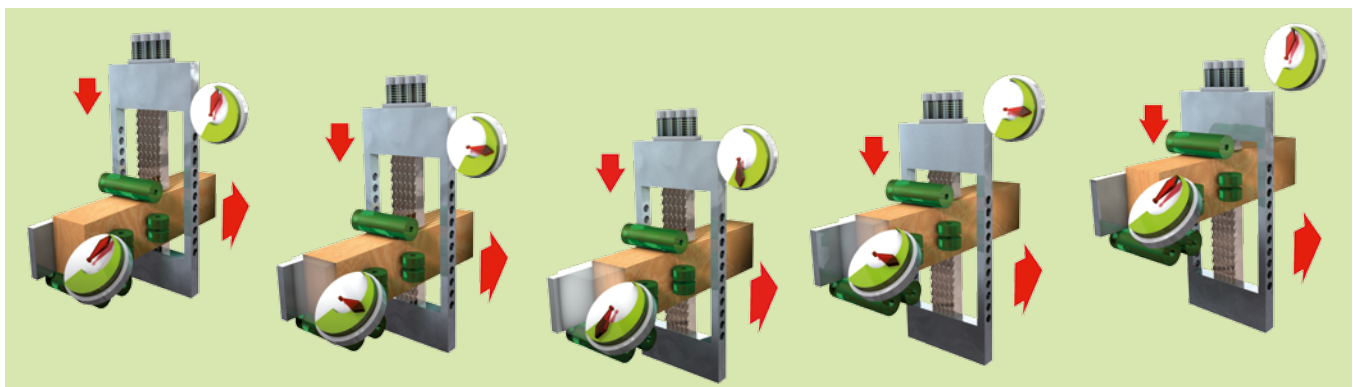

### 电子控制的精密进给。

在进料和出料区有一个电子控制的精确进料系统操控送料轮。令每一粒锯齿在每一点位置可准确切除一定数量的木材。并且

是在锯框移动的每一个时间里都可以计算出精确地去除量。这种技术使锯条寿命更长，木片表面光滑，精度高。

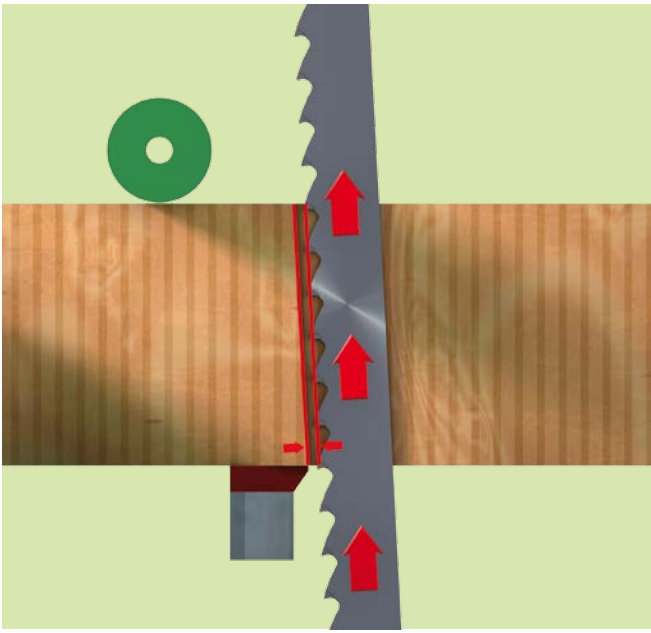

稳定的空走。

木方传送和锯框上下摆动，两者之间的完美协调，一方面控制锯框摆动幅度，另一方面确保锯框向上移动时是空走，往下时才进行锯切。和WINTERSTEIGER的吹风装置一起，保证实现最佳切割性能。

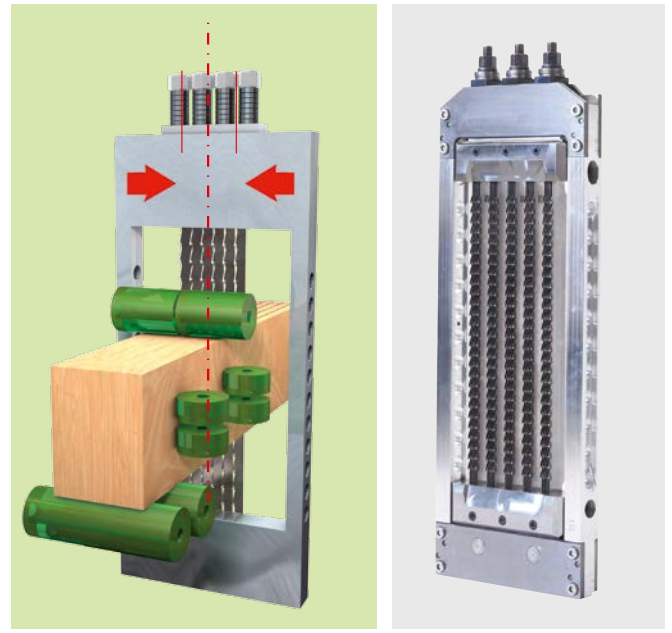

提高中心锯框应力。

对称的锯框结构保证了锯条应力均匀，从而改善了锯切精度，提高了锯条的使用寿命。

创新的结构设计省去了许多拆卸时间。还有一个优点：每一个锯片都可以快速、简便的更换。



切割高度 266 mm。

WINTERSTEIGER 一直都将客户的需求作为自己的导向，这一点也体现在将标准切割高度设置为 266 mm。这样可以在初级加工的时候就将用来生产超宽的木地板面板、门框和护墙板的薄木板以 WINTERSTEIGER 著名的精确度和最小 1.1 mm 的锯路切割出来。

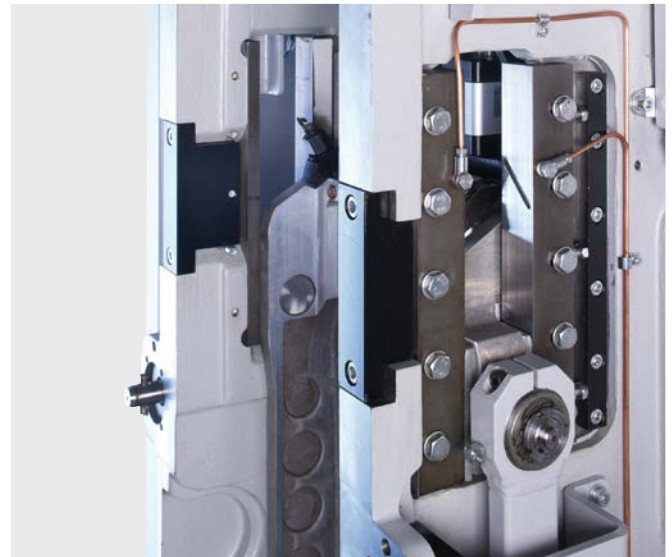

完美的锯框系统。

为了进一步优化多年来口碑良好的、移动自由平滑的薄木锯准则，我们对原有的锯框运动的核心元素进行了改进。

我们在锯框结构上做了改进和加强，结合易维修的结构设计，使得机器在克服新切割高度挑战的同时，也能够更高效的运作。





#### 专业设计机身。

无间隙高精度线性导向系统保证准确锯切。强有力的闭锁装置可以保证机器运作时的稳定。

#### 使用极其方便。

革命性的设计使操作员可以容易地接触到设备的所有部件。这样就可以在机器打开的时候简便的进行锯框更换。设备的调试、锯条更换和维修时间都大大缩短，延长了设备的可使用时间。

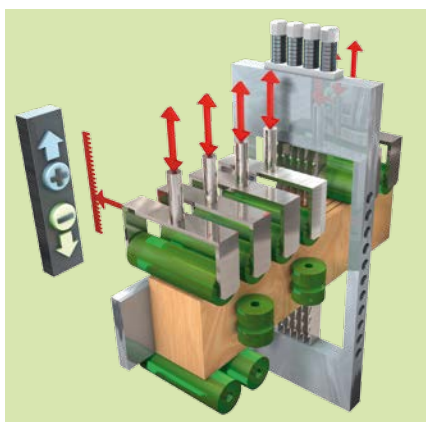

#### 可调节的电动控制压轮升降。

电动压轮升降系统使操作更简易，缩短了调机时间。

#### 操作简易。

紧凑和一目了然的控制面板，可轻而易举地修改参数，调整菜单，还配有维护操作说明。

#### 中央控制台。

所有的控制参数都可以在中央控制触摸屏、操作开关和压力调节器上设置。这代表着从现在开始不再需要机械设置工作了。

操作台具有自动防振功能。因此所有的气动式和电动组件都会避免受到振动的影响。最直接的优势就体现在机器使用寿命更长以及控制元件的可支配性更高这两方面。



# 各种不同的木材导向系统。

不同的要求需要不同的解决方案。因此温特提供以下可供选择的木方导向系统：

## 侧靠档和中靠档。

在侧靠档位置,木方通过气动控制的压轮,沿着侧靠档的基准面移动。

木方宽度:	60 至 162 mm
木方高度:	30 至 266 mm

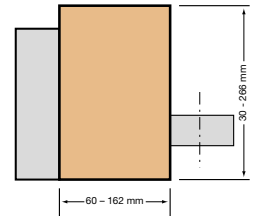

在中靠档位置,两件木方通过气动控制的压轮,同时沿着中靠档的左右两侧基准面移动。

木方宽度:	2 x 25 至 70 mm
木方高度:	30 至 266 mm

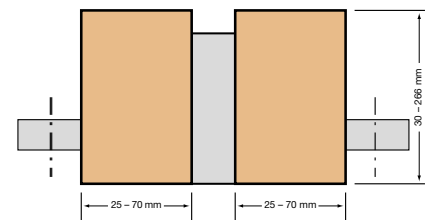

## 多排式送料系统。

易于安装的多排式送料系统可同时加工几块木方。

系统设置:	根据客户要求
通道数量:	2 至 5 个通道
木方高度:	30 至 266 mm

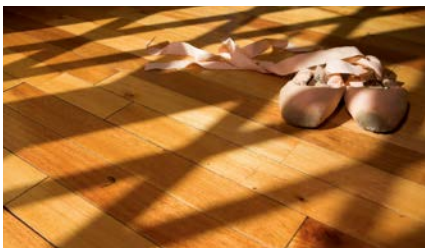
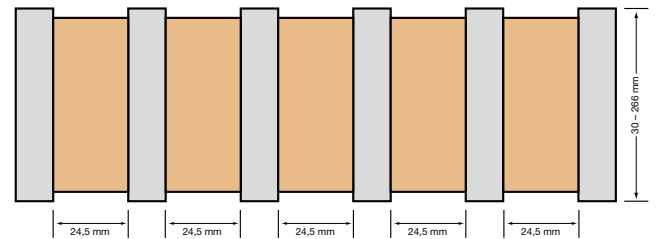

- 由于通道进口位以锥形设计,因此木方不会被卡住 (预先刨过的木方可以去除应力!)
- 特别制作的导轨能够使木方可准确地进入到锯口中去

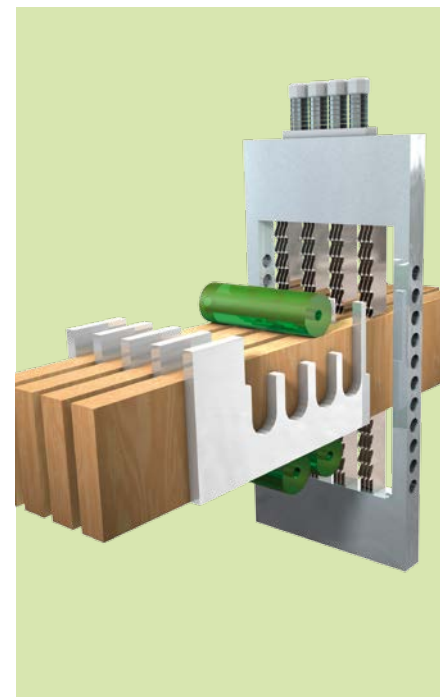
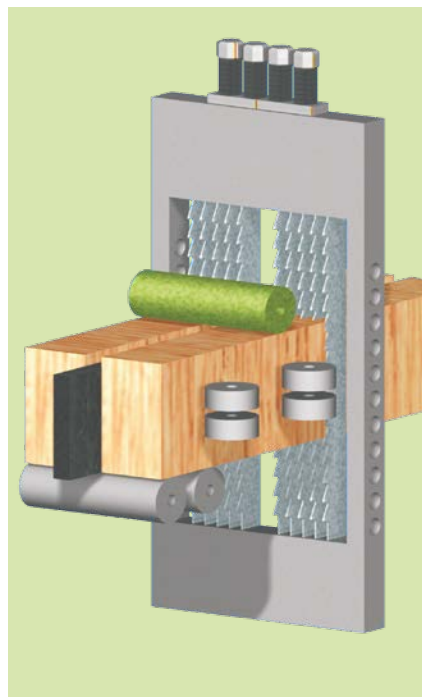

我们为您提供明确的服务。  
不过，同时允许您自由选择。

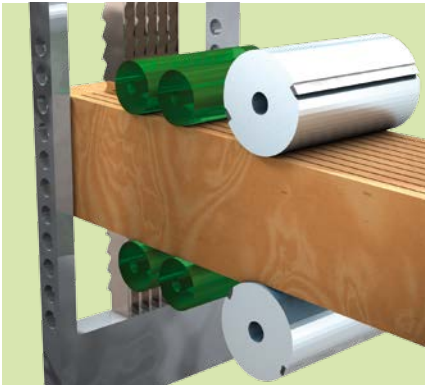

**顶底刨装置。**

新开发的顶底刨以单边轴承承托，非常方便接触到设备部件，结构紧密，更换刀具简单。

对于使用者来说，优点包括木片边角非常精确，可以直接胶合，在木片顶侧没有送料轮的压痕，而且木片平行度极好。



**防撕裂装置。**

标准已配备的防撕裂装置保证木方底部在锯条离开时不被撕裂。

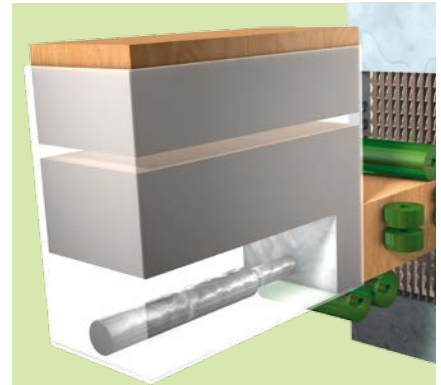

**送料推臂。**

送料推臂可以保证不间断地输送木方，使一个人可以同时操作几台设备。

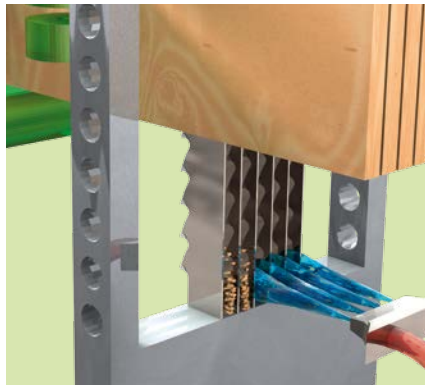

**锯湿木系统。**

除了吹风装置和喷雾系统外，还可以用压缩空气吹走锯湿木后，残留在锯框底部的沉重木屑。

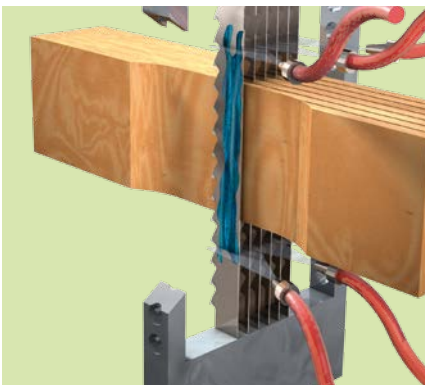

**喷雾系统。**

本系统可喷出防黏液，能够防止锯条粘上木屑树脂。喷射频率可以根据木材种类和需求进行调节。

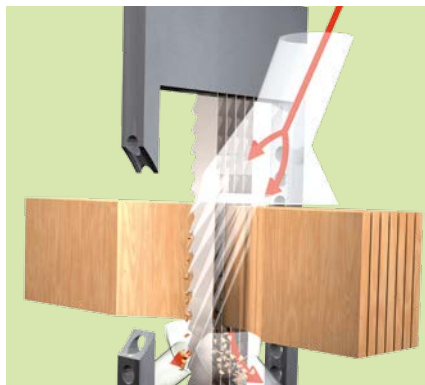

**吹风装置。**

锯切区的上方有空气直接喷出，在锯齿外围形成持续的气流，当锯切时，吹走木屑。由于减少了摩擦，有助减慢锯齿钝化，同时也不会使锯条温度升高。对用户的好处：保持锯条较长的运行时间，木方进给无木屑困扰，能更有效加工一些难处理的木材。



# DSG Notum

## 技术参数和规格。

### 技术参数

操作电压	400 - 415 伏 交流电/ 50 赫兹 *
锯切电机	11 千瓦
送料速度 (取决于木方种类和规格)	0.1 至 1.7 米/分钟
锯框行程	210 mm
锯框运动次数	450 次/分钟
锯切高度 (无级可调)	30 至 266 mm
锯切宽度 (用侧靠挡)	60 至 162 mm
锯切宽度 (用中靠挡)	2 x 25 至 70 mm
多排进料通道数量 (木材宽度可变)	2 至 5 个通道
木方长度	至少 300 mm
木方高度公差 (用中靠挡)	最多 +/- 0.5 mm
木片厚度 (取决于木方种类和规格)	> 1.5 mm
锯切高度在120mm以下的锯切精度	约 +/- 0.1 mm
锯切高度在120mm以上的锯切精度	约 +/- 0.2 mm
锯路	0.9 mm (最小)
锯条数量 (不使用切削锯片时)	最多 30 条
锯条使用时间	达 60 小时
吸尘口	3 x 120 mm
每个接口的吸尘功率	30 米/秒, 1300 立方米/小时
压缩空气	6 巴

\* 其它电源接口请垂询

### 规格

长	3590 mm
宽	990 mm
高	最大 2250 mm
设备运输高度	约 2120 mm
重量 (包括: 顶底刨装置)	约 2200 公斤/ 2800 公斤

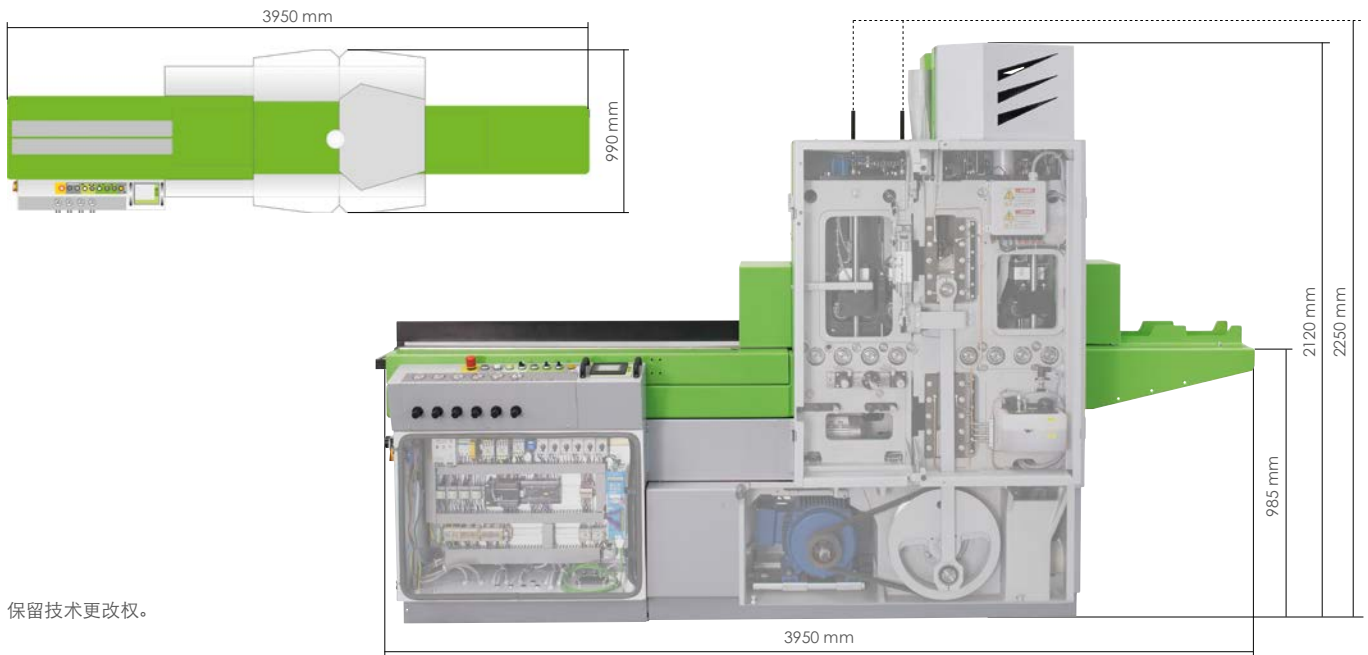

保留技术更改权。

# 任何高新技术都需要有先进的刀具配合。



鋸條是在德國Arnstadt, 製造

正因如此, 在过去 30 年, 我们亦同时研发锯条技术, 并取得资深的国际客户称赞, 公认我们是高品质薄木片锯切的生产商。

另外, 锯条的可用性、质量以及使用寿命也都起着关键的作用。优良的锯条研磨设备肯定是占有竞争优势的主要因素。“WINTERSTEIGER 温特公司”保证客户必定能得到称心应手的配备。



## 薄片锯条。

锯齿的几何形状分明, 其半径精确, 切线角度清晰, 从而达到更精准的锯切效果。

## 飞边锯条。

飞边锯条用作锯切每件木方的外围, 确保每件薄木片的厚度相同。它能够保证最外边的薄木片厚度准确, 无需再进行修正。根据用途, 有合金齿及特硬钢齿两种锯条可供选择。

“WINTERSTEIGER 温特公司”所生产的薄片锯条和飞边锯条具有以下优势特点:

### 最优的解决方案。

- 30 年的专有技术, 适用于各种木质, 产品远销世界各地
- 产品适用范围广, 锯齿分布和齿距规格, 可用于不同的材质
- 客户可自行制定锯条的运行形式
- 用户可根据木方的尺寸制定适合的刀具

### 最高工作效率。

- 锯条可马上用作锯切, 无需进行额外的校准
- 锯路最少可至 0.7 mm
- 锯出的木片表面清洁
- 确保木片最佳的精确度
- 若同时使用飞边锯条, 可确保最外围的木片亦能达到最佳的质量

### 可信赖的合作伙伴。

- 机械及刀具生产商- 一站式供应
- 高质量产品以及充足货源
- 框锯机维护和锯条修复用的产品
- 信誉超著

“WINTERSTEIGER 温特公司”的框锯机和锯条互相配合, 相得益彰。有关锯条的具体介绍, 请参见相应单独的宣传资料。

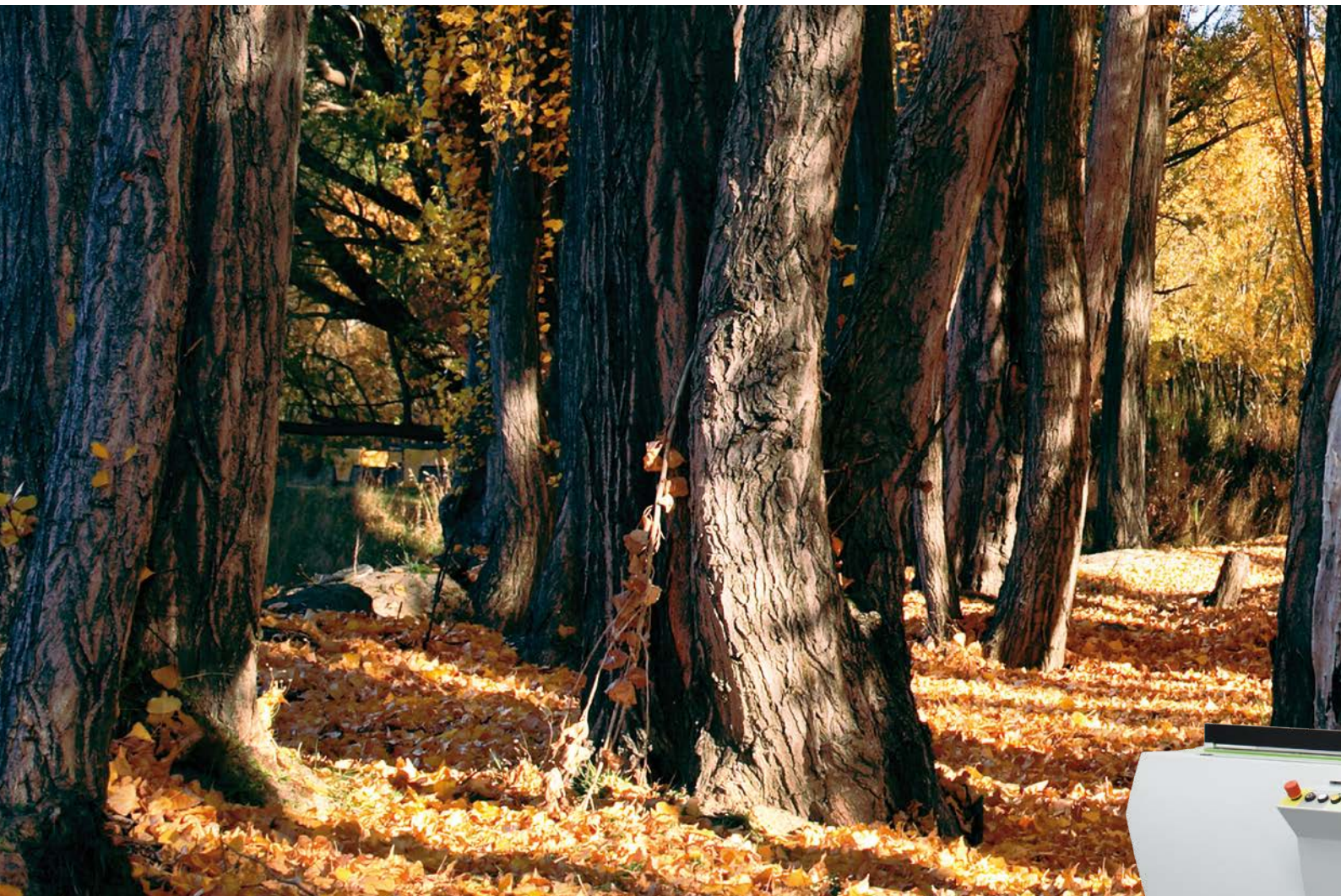

## DSG Sonic 革新是一种创新 有了DSG Sonic, 您可以遥遥领先。

在精明领导人脑中有面向未来的成功战略, 他的远见是超越平凡。发展是唯一的出路, 它是预见到更远的未来。精密的薄木锯切技术, 正应用在DSG Sonic上。

由用户、技术人员和设计人员共同开发的DSG Sonic, 绝对是最高性能的代表, 它可以加工下列高质量的薄木片产品:

- 拼花地板
- 多层板
- 门
- 窗
- 家具
- 铅笔木
- 乐器等等



### 优点概括如下:

#### 高精度

- 无间隙锯条导向
- 对称的锯框结构
- 优质的锯切技术

#### 性能提高30 - 80 %

- 创新的驱动技术
- 伺服控制精密进给
- 提高锯框上下往复速度至每分钟550个周期

#### 卓越的设计

- 以人体工学为本
- 使用极其方便
- 操作简易

## 产品特性概览。

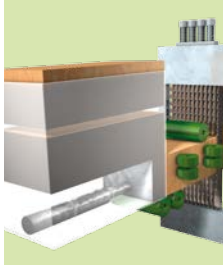

送料推臂

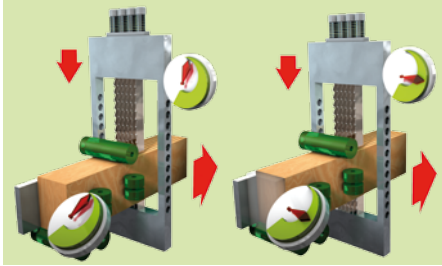

伺服控制精密进给

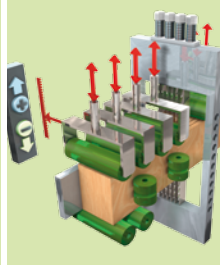

电动控制压轮升降

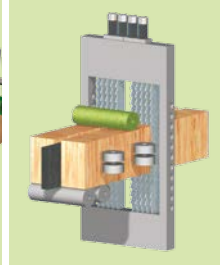

中靠挡

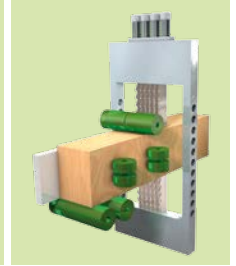

侧靠挡

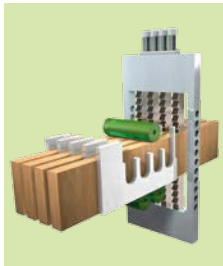

多排式送料系统

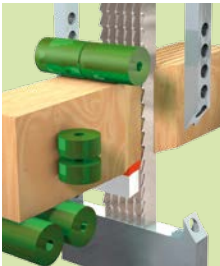

防撕裂装置



吹风装置

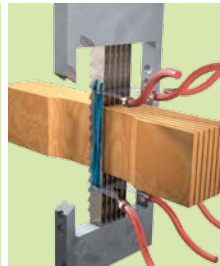

喷雾系统



锯湿木系统



顶底刨装置

## 可否有更高的期望？ 如果有人能够提供一系列的优质产品。

应该认真对待每一项的投资。确定是否满足节约的标准。即使DSG Sonic 的基本型号已做到这点，它提供多种难以置信的功能，确保更高的精度，更高的产量和更人性化的设计。

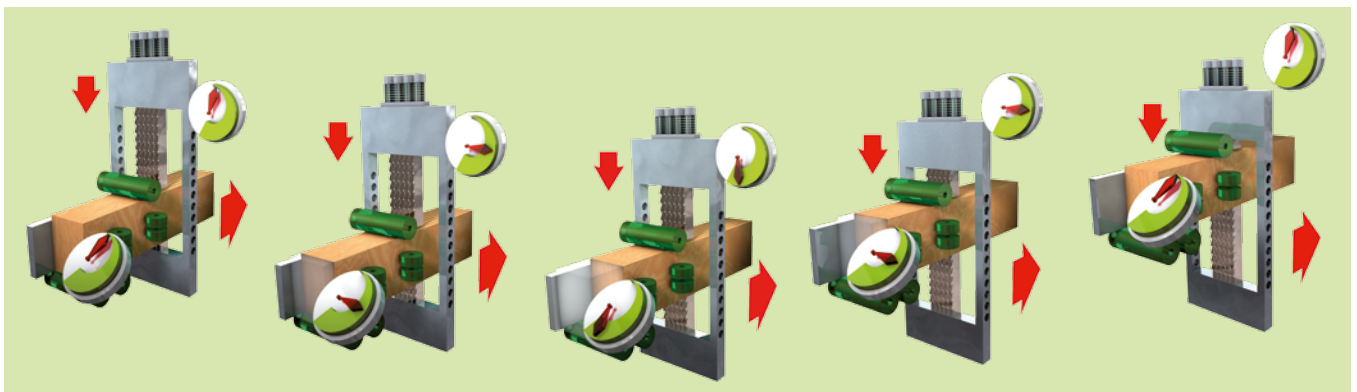

伺服控制精密进给。

送料压轮以精密电子伺服电机驱动，确保木方的输送速度与锯框的锯切速度配合。由于速度取得协调，因此在每

刀锯切中，每粒锯齿均可准确地进行锯切。这种技术使锯条寿命更长，木片表面光滑，精度高。



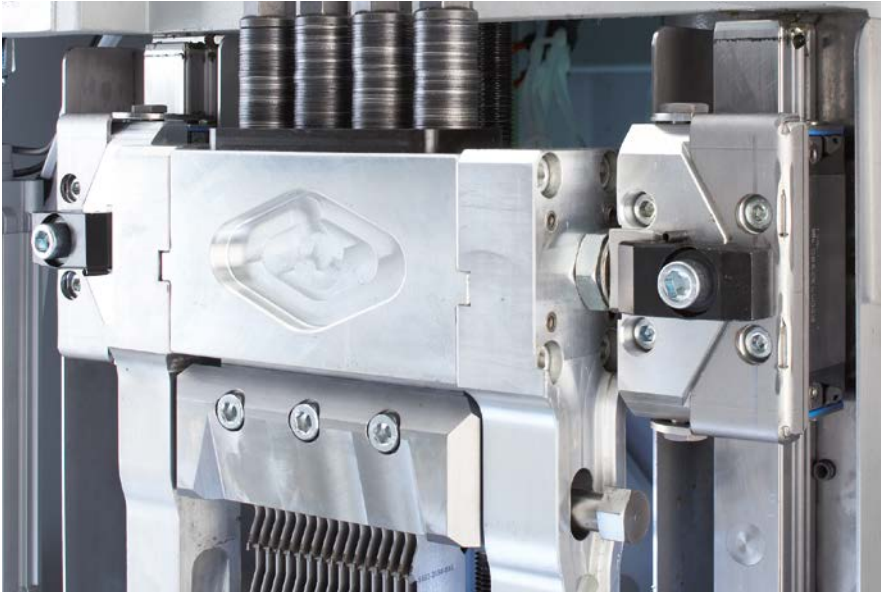

#### 无间隙锯条导向。

高精度线性导向系统保证准确锯切。它不同于摆动式锯框，无间隙锯条导向避免任何对锯条的侧压力。其结果是：精度极高、提高了锯条的使用寿命并且切割面美观。在理想的情况下，使用薄齿锯条，锯路可在1mm以下。



#### 每分钟550次动作。

在锯薄木片技术中，木方的输送速度取决于锯框的动作次数。缩短了驱动轴的新设计使锯框每分钟动作次数最高可达550次。

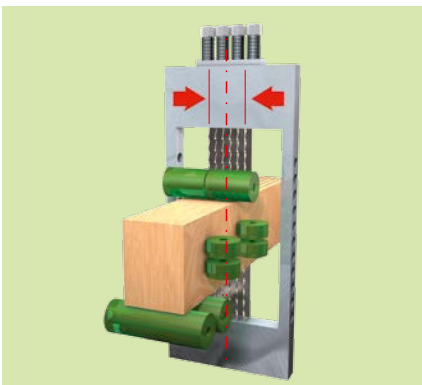

#### 对称的锯框结构。

对称的锯框结构保证了锯条应力均匀，从而改善了锯切精度，提高了锯条的使用寿命。

这一系统的锯框夹固简便，更换单一锯片或整个锯片系统都十分快捷。

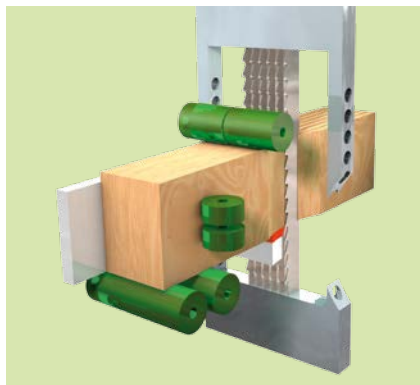

#### 防撕裂装置。

标准已配备的防撕裂装置保证木方底部在锯条离开时不被撕裂。

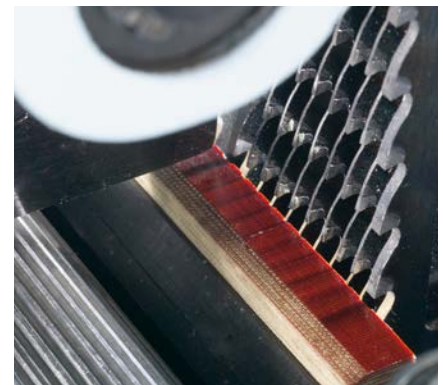

温特公司以创新为导向，可以满足各种客户不同的使用需要。

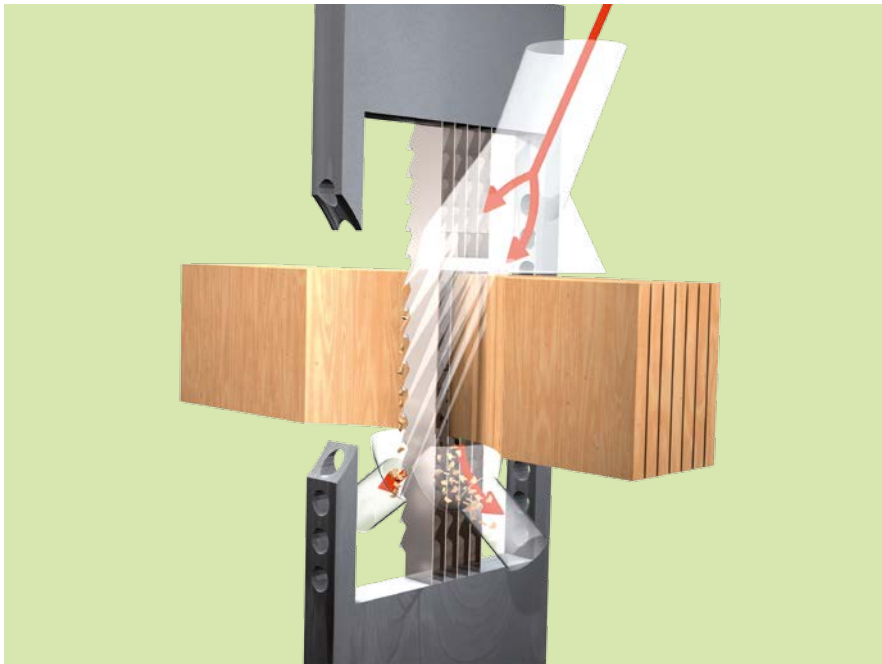

#### 吹风装置。

锯切区的上方有空气直接喷出，在锯齿外围形成持续的气流，当锯切时，吹走木屑。由于减少了摩擦，有助减慢锯齿钝化，同时也不会使锯条温度升高。对用户的好处：保持锯条较长的运行时间，木方进给无木屑困扰，能更有效加工一些难处理的木材。

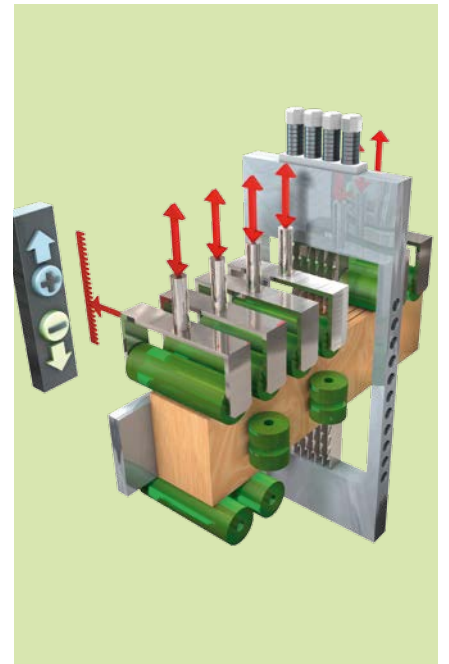

#### 电动压轮升降系统。

电动压轮升降系统使操作更简易，缩短了调机时间。

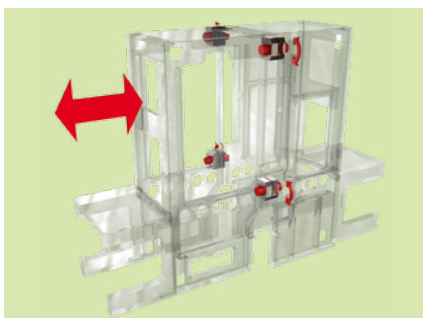

#### 专业设计机身。

为了可以触摸到设备部件，专门研发了四道闭锁装置。这样大大提高了设备的稳定性，满足客户的最高要求。

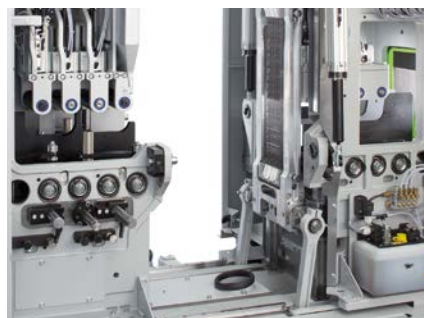

#### 人性化设计。

革命性的设计使操作员可以容易地接触到设备的所有部件。设备的调试、锯条更换和维修时间都大大缩短，延长了设备的可使用时间。



#### 操作简易。

紧凑和一目了然的控制面板，可轻而易举地修改参数，调整菜单，还配有维护操作说明。

## 各种不同的木材导向系统。

温特提供以下可供选择的木方导向系统：

### 侧靠档和中靠档。

在侧靠档位置，木方通过气动控制的压轮，沿着侧靠档的基准面移动。

木材宽度：	最大 140 mm
木材高度：	30 至 266 mm

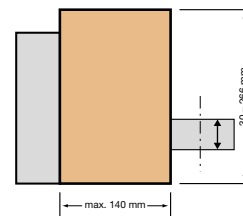

在中靠档位置，两件木方通过气动控制的压轮，同时沿着中靠档的左右两侧基准面移动。

木材宽度：	最大 2 x 60 mm
木材高度：	30 至 266 mm

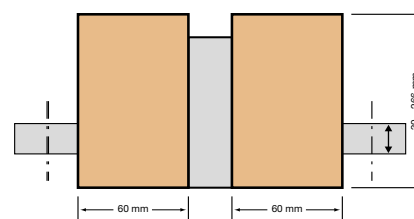

### 多排式送料系统。

易于安装的多排式送料系统可同时加工几块木方。

系统设置：	根据客户要求
通道数量：	2 至 4 个通道 (木方高度不超过 266 mm) 2 至 5 个通道 (木方高度不超过 125 mm)
木材高度：	30 至 266 mm

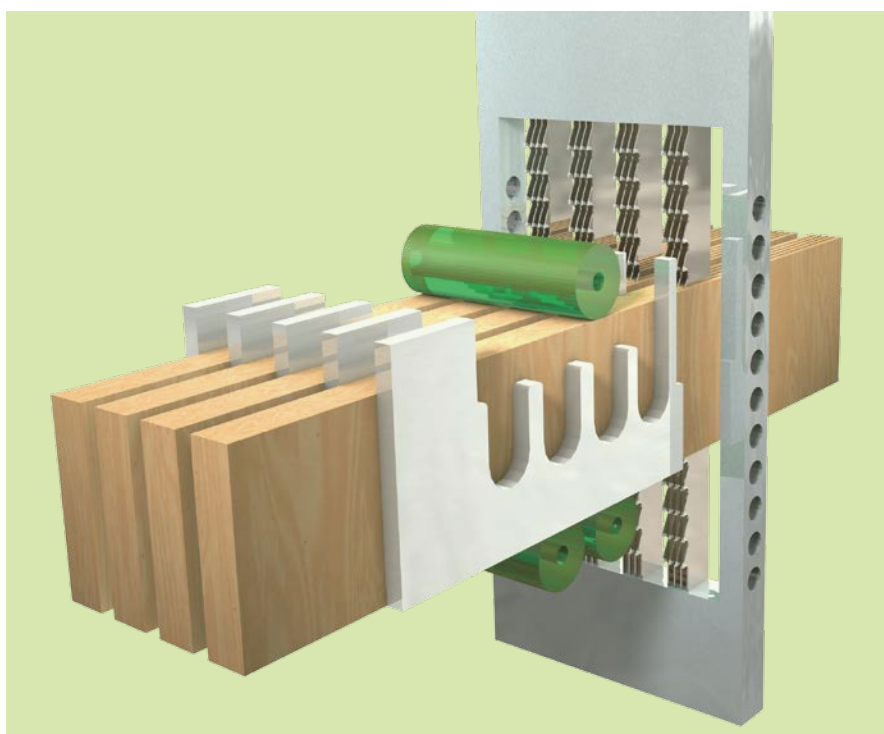
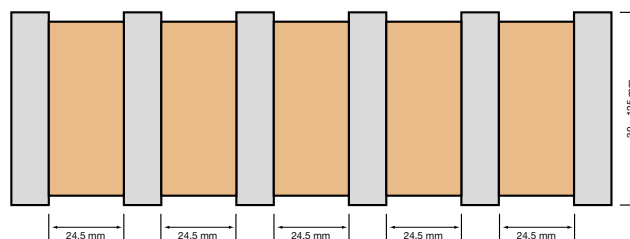

- 由于木方进口位以锥形设计，因此木方不会被卡住  
(预先刨过的木方可以去除应力!)
- 特别制作的导轨能够使木方可准确地进入到锯口中去

## 我们为您提供明确的服务。 不过，同时允许您自由选择。

我们的服务不仅仅在于有明确的质量保证，还在于有选择的可能性。例如，可根据用户的个别需求，建议使用附加装置，这些都是可供您选择的。

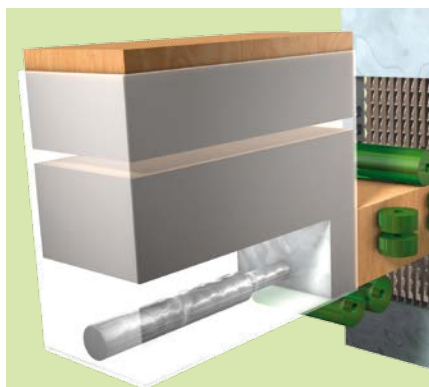

### 送料推臂。

送料推臂可以保证不间断地输送木方，使一个人可以同时操作几台设备。

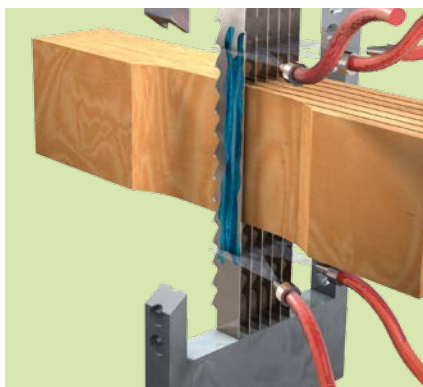

### 喷雾系统。

本系统可喷出防黏液，能够防止锯条粘上木屑树脂。喷射频率可以根据木材种类和需求进行调节。

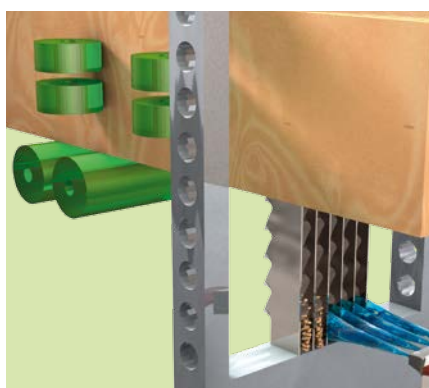

### 锯湿木系统。

除了吹风装置和喷雾系统外，还可以用压缩空气吹走锯湿木后，残留在锯框底部的沉重木屑。

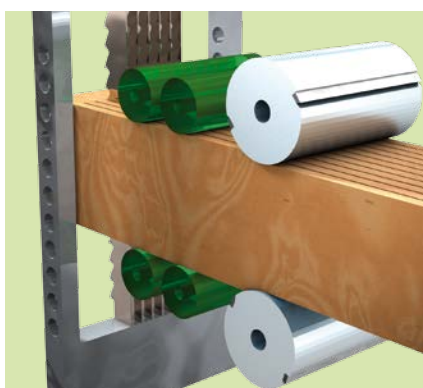

### 顶底刨装置。

新开发的顶底刨以单边轴承承托，非常方便接触到设备部件，结构紧密，更换刀具简单。

对于使用者来说，优点包括木片边角非常精确，可以直接胶合，在木片顶侧没有送料轮的压痕，而且木片平行度极好。

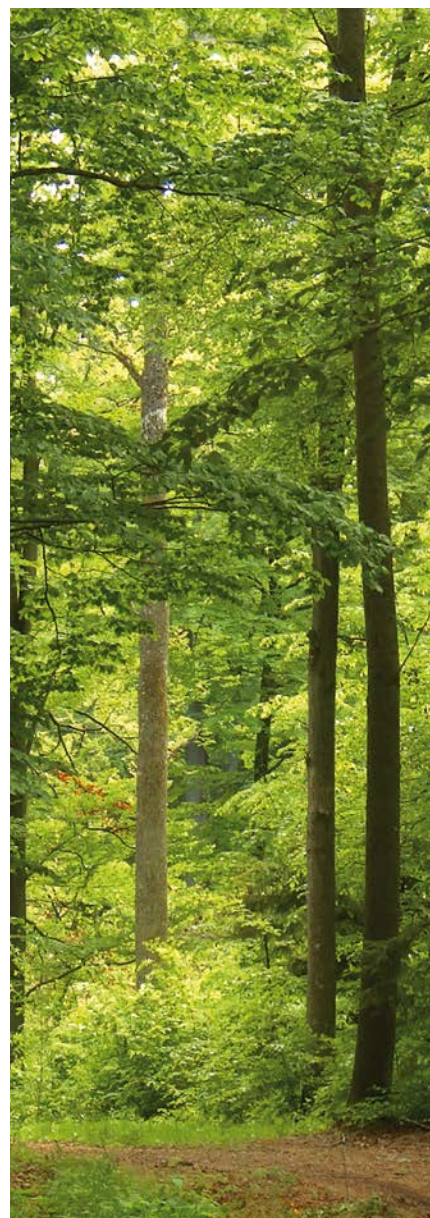

# DSG Sonic

## 技术参数和规格。

### 技术参数

操作电压	400 – 415 伏交流电/ 50 赫兹 *
锯切电机	15 千瓦
送料速度(取决于木方种类和规格)	0.3 至 1.7 米/分钟
锯框行程	210 mm
锯框运动次数	550 次/分钟
锯切高度(可电动调节)	30 至 266mm
锯切宽度(用侧靠挡)	至140 mm
锯切宽度(用中靠挡)	2 x 至 60 mm
多排进料通道数量(木材宽度可变)	2 至 5 个通道
木方长度	至少 185 mm
木方高度公差(用中靠挡)	+/- 0.5 mm
木片厚度(取决于木方种类和规格)	> 1.5 mm
锯切高度在120mm以下的锯切精度	约 +/- 0.1 mm
锯切高度在120mm以上的锯切精度	约 +/- 0.2 mm
锯路	0.7 mm (最小)
锯条数量	最多 35 条
锯条使用时间	达 80 小时
吸尘口	1 x 150 / 1 x 120 mm
每个接口的吸尘功率	30 米/秒, 1300 立方米/小时
压缩空气	至少 6 巴, 87 psi

\* 其它电源接口请垂询

### 规格

长	4050 mm
宽	1150 mm
高	最大 2500 mm
设备运输高度	约 2300 mm
重量(包括: 顶底刨装置)	约 3000 公斤(约 3500 公斤)

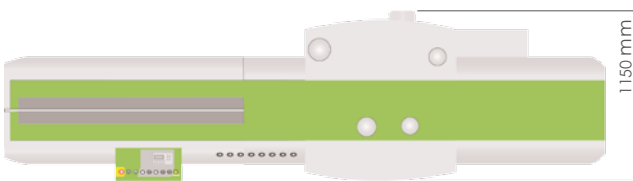

保留技术更改权。

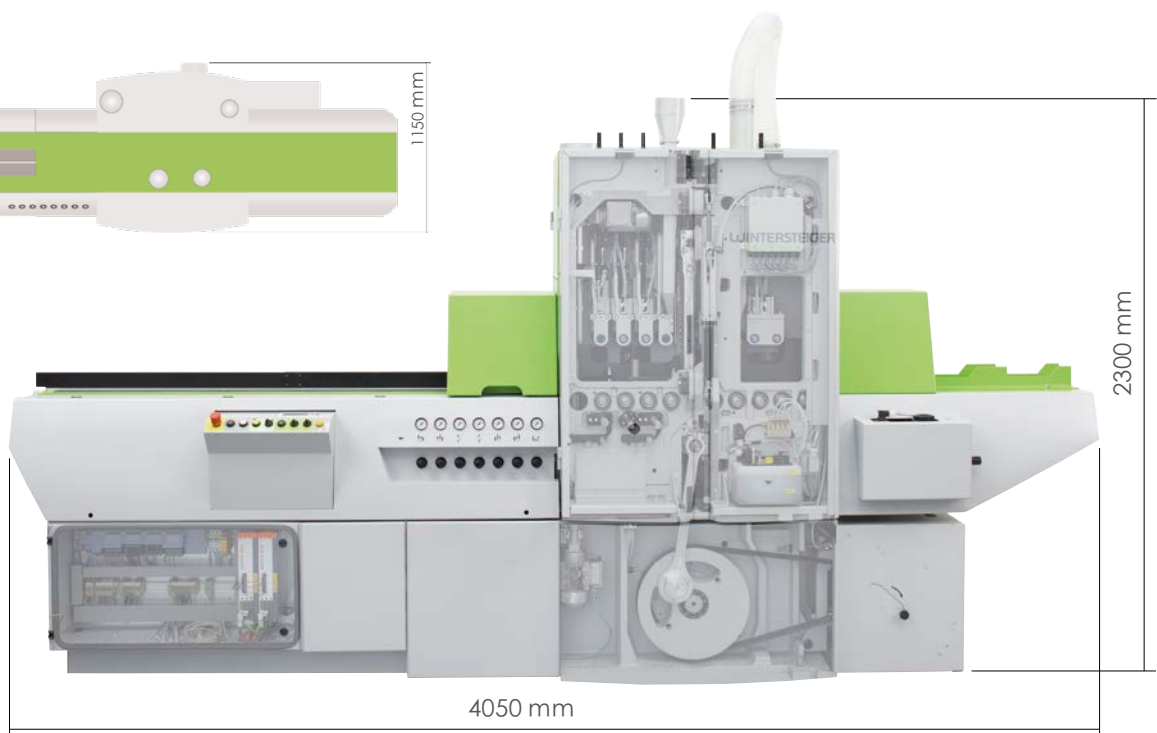



## DSG 200 强大的代号就是“做到取得比所需的更多”。

一件产品在市场上的寿命往往取决于其质量。这正好解释 DSG 200 为何可历久不衰。超卓的性能和多种特别配置，为 DSG 200 带来重大的成功。这一成功也是该产品的发明者及其后继改良设计人员的热情、专业精神和丰富经验的结晶。正是他们的不断努力才能将 DSG 200 一直保持在市场上的领导地位。

全球广泛采用及已经被充分认证的 DSG 200 重型框锯机，可以加工下列的高质量薄木片产品。包括：

- 拼花地板
- 覆合门
- 多层板
- 壁板

DSG 200 在工业上的应用潜力也是非常惊人，它的产量可达每班 1400 m<sup>2</sup>。



### 优点包括:

独一无二的加工能力

- 每次最多可进给9块木方
- 锯切高度可达 400 mm

重量级配置

- 每个框锯最多可安装50根锯条
- 功率达 22 kW的重型电机
- 伺服控制的精密进给系统

稳定可靠

- 主机身重达 5000 kg
- 牢固的4位式锁紧设计
- 负载能力强, 以极端使用条件为考虑

## 产品特性概览。

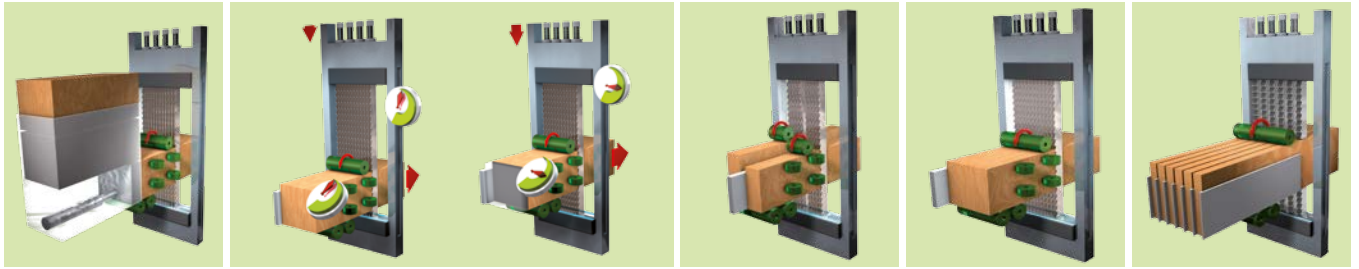

送料推臂

伺服控制的精密进给

中位送料靠挡连分段式顶压轮

侧靠档

6通道式进料架

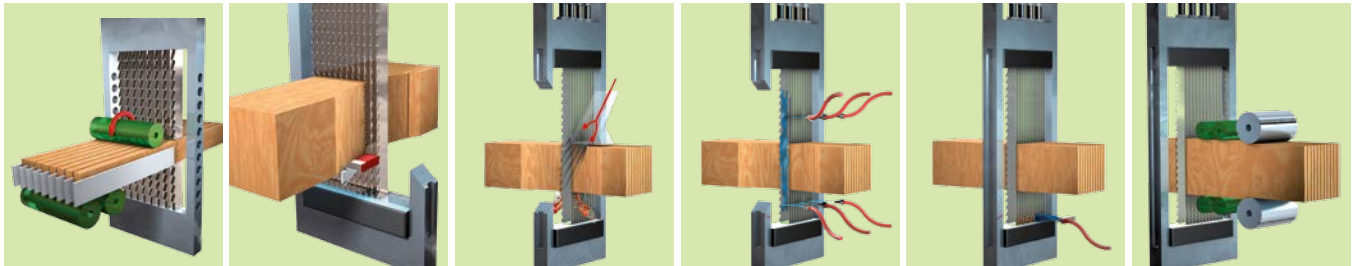

9通道式进料架

防撕裂装置

吹风装置

喷雾系统

锯湿木系统

顶底刨装置

## 可否有更高的期望？ 如果有人能够提供一系列的优质产品。

应该认真对待每一项的投资。确定是否满足节约的标准。即使 DSG 200 的基本型号已做到这点，它提供多种难以置信的功能，确保更高的精度，更高的产量和更人性化的设计。

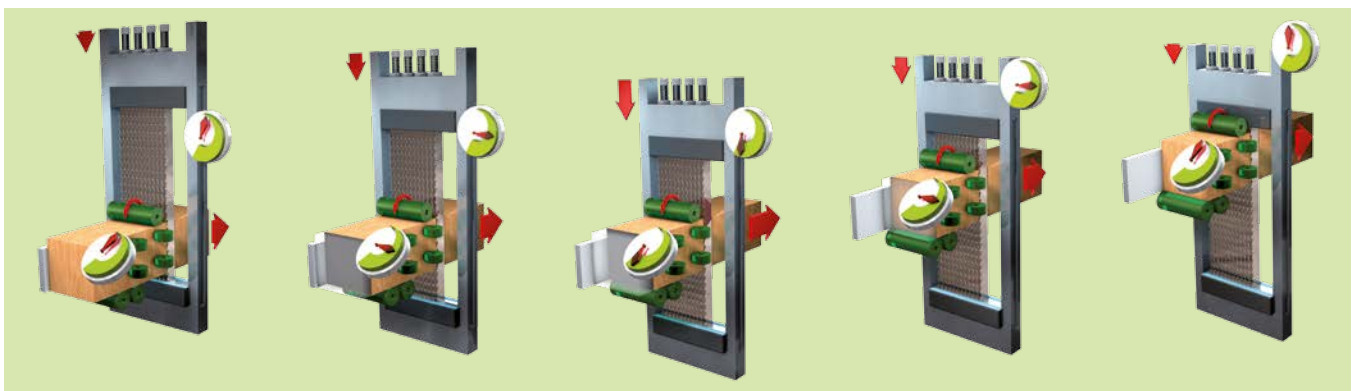

### 伺服控制的精密进给。

送料压轮以精密电子伺服电机驱动，确保木方的输送速度与锯框的锯切速度配合。由于速度取得协调，因此在每刀锯切中，每

粒锯齿均可准确地进行锯切。这种技术使锯条寿命更长，木片表面光滑，精度高。





锯切高度可达400 mm。

为了制造用于生产门厅和壁板的超宽薄板，框锯技术有更进一步的发展。随着温特公司长期不懈的创新，终于在 DSG 200/400 重型超高框锯机上实现了锯切高度达 400 mm 的木料。现已众所周知，温特公司可以1.4 mm的锯路，锯出宽度达 400 mm 的薄木板。



每次最多可同时进给并锯切 9 件木方。

最多可同时锯切9件木方，保证了在加工特别窄的薄板时仍能维持高产量。成品薄板表面精度高，可直接涂胶拚合而无需再有额外的处理工序。若配合使用锯路低至 0.9 mm 的超薄锯条，木料利用率最多可增加 20%。

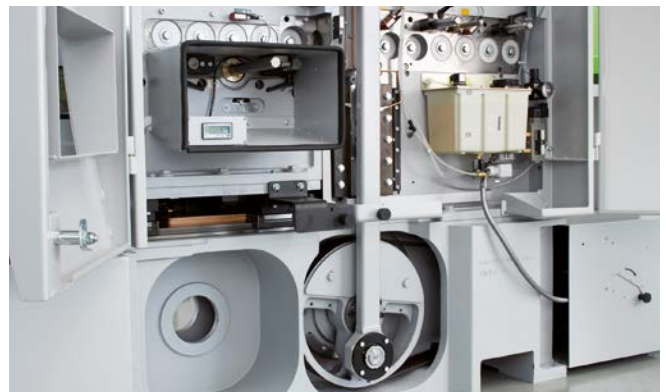

主机身重达 5000 kg。

DSG 200 的可靠和稳定，源自温特公司的专业加工技术和其重型机架结构。超厚的机身壁板有助减轻锯框摆动时所产生的震动，令 DSG 200 更稳定，锯切精度得到保证。



每个框锯最多可安装50根锯条。  
锯框经过特殊设计并以优质材料制成，确保能够承受极大的切割力。根据不同的锯条规格，锯框最多可安装50根锯条，进行连续带负荷工作。针对如此大数量的锯条，温特公司特别研制出一种简单，但可迅速有效单独更换锯条及整套更换锯条的配置。

功率达 22 kW 的重型电机。  
高质量主传动电机，功率高达 22 Kw，确保 DSG 200 在极端条件下仍能够正常工作。

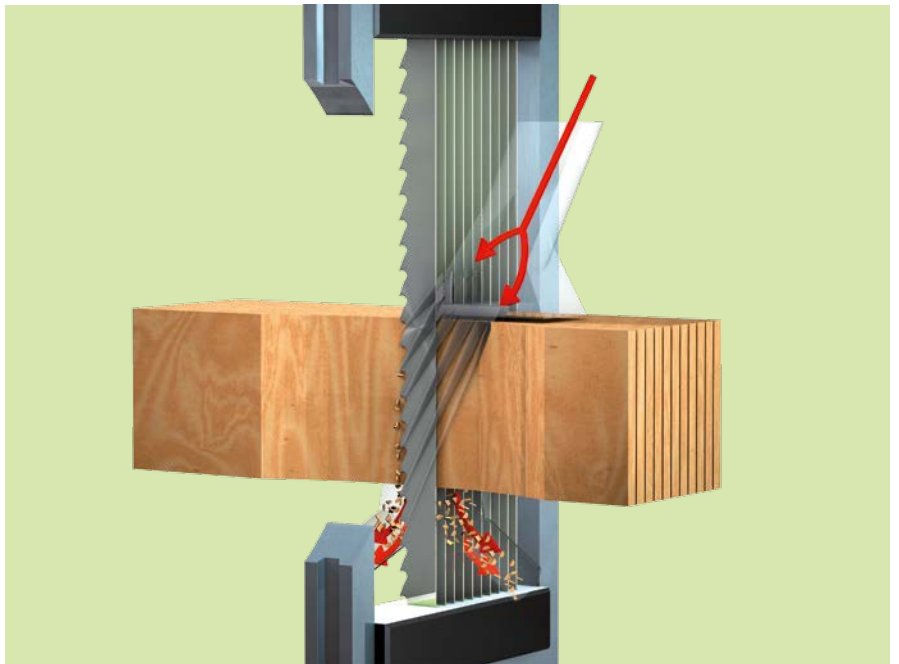

吹风装置。  
锯切区的上方有空气直接喷出，在锯齿外围形成持续的气流，当锯切时，吹走木屑。由于减少了摩擦，有助减慢锯齿钝化，同时也不会使锯条温度升高。对用户的好处：保持锯条较长的运行时间，木方进给无木屑困扰，能更有效加工一些难处理的木材。

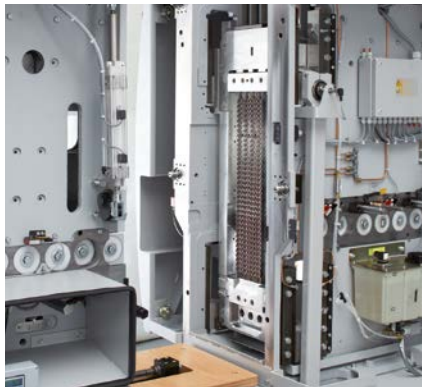

负载能力强，以极端使用条件为考虑。  
创新的结构设计，确保整套设备的部件结构具有易于操作、便于维护的特性，同时拥有最高的负载能力。与此同时，本设备具有设置时间短，停机时间短以及维护时间短的优点，确保了设备可以长期稳定地运行，即使是在最大负载条件下也能胜任。

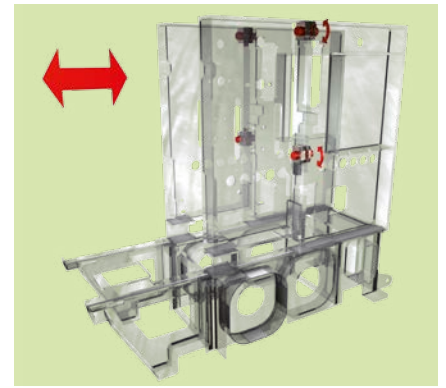

牢固的4位式锁紧设计。  
为了确保设备具有良好的易于操作、便于维护的特性，温特公司特意研制出了一个牢固的4位式锁紧装置。即使在最高要求下运行仍能长期保持稳定性。



温特公司正是以创新为导向, 不断满足各种客户不同的使用需要。

操作简易轻松。

紧凑和一目了然的操作面板, 可以轻而易举地修改参数, 调整菜单, 还配有维护操作说明。

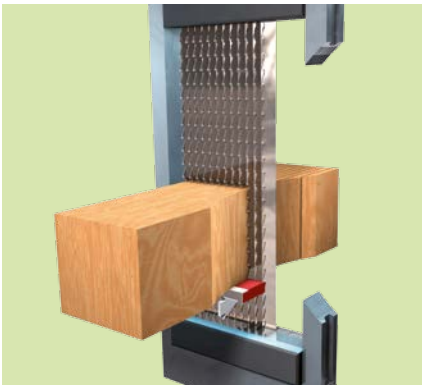

可调校式防撕裂装置。

在进行锯切时, 本装置可避免锯条会撕裂木方的底部, 此外, 亦可用于锯切期间, 作可多达30次的调整 - 制作高精度薄板所必备

# 各种不同的木材导向系统。

不同的要求需要不同的解决方案。  
因此温特提供以下可供选择的木方导向系统：

## 侧靠挡和中靠挡。

在侧靠挡的位置处，木方可以在气动压轮带动下，沿着侧靠挡的基准面导向进料：

木方宽度：	80 至 205 mm
木方高度：	45 至 250 mm (DSG 200/400为140 至 400 mm)

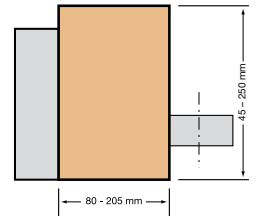

在中靠挡的位置处，两件木方可以在气动压轮带动下，沿着中靠挡的左右两个基准面导向进料：

木方宽度：	2 x 30 至 95 mm
木方高度：	45 至 250 mm (DSG 200/400 为 140 至 400 mm)

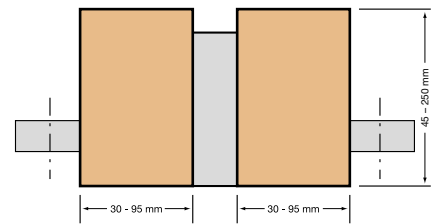

## 多通道式进料架。

这套简单并且可以日后加装的系统可以同时加工多件木方。

通道宽度：	根据客户的需要设计
通道数目：	最多 6 个 (木方高度在 400 mm 以下)， 最多 9 个 (木方高度在 80 mm 以下)

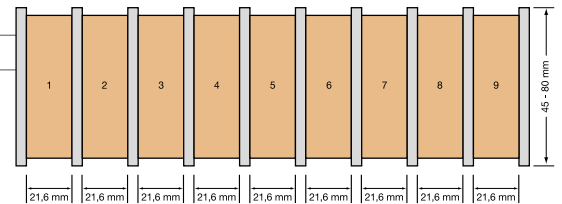

## 同时处理不同高度的木方。

从进料区带动的分段式压轮可以同时处理不同高度的木方。

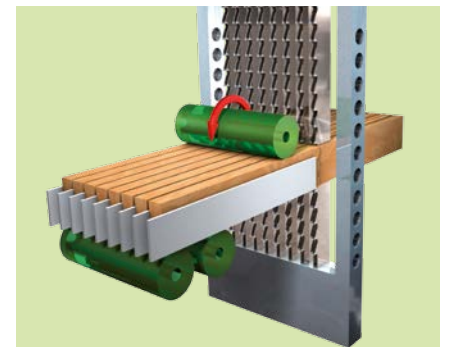
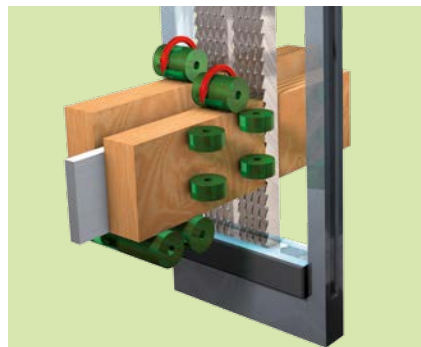

9 通道式进料架

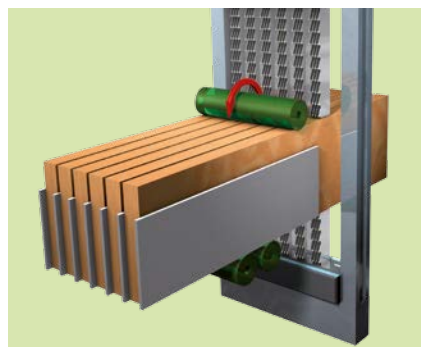

6 通道式进料架



4 通道式进料架

- 由于木方进口位以锥形设计，因此木方不会被卡住 (预先刨过的木方可以去除应力!)
- 特别制作的导轨能够使木方可准确地进入到锯口中去

## 我们为您提供明确的服务。 不过，同时允许您自由选择。

我们的服务不仅仅在于有明确的质量保证，还在于有选择的可能性。例如，可根据用户的个别需求，建议使用附加装置，这些都是可供您选择的。

### 送料推臂。

送料推臂可以保证不间断地输送木方，使一个人可以同时操作几台设备。

### 标准送料推臂：

可以容纳长度 900 mm 以下的标准木方。对于长度达到 3000 mm 的木方可以订购延长装置。

### 堆料输送带：

特殊方案，解决不同长度的木方进料。

### 顶底刨装置。

安装于出料区，确保木片边位与顶底面成 90 度直角。此外，本装置可清除木片底部的崩裂和顶部的压轮印。对于使用者来说，优点包括木片边角非常精确，可以直接胶合，在木片顶侧没有送料轮的压痕，而且木片平行度极好。

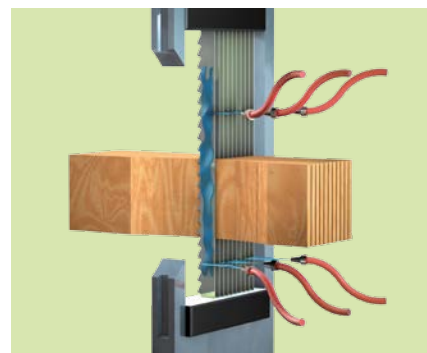

### 喷雾系统。

本系统可喷出防黏液，能够防止锯齿粘上木屑树脂。

喷射频率可以根据木材种类和需求进行调节。

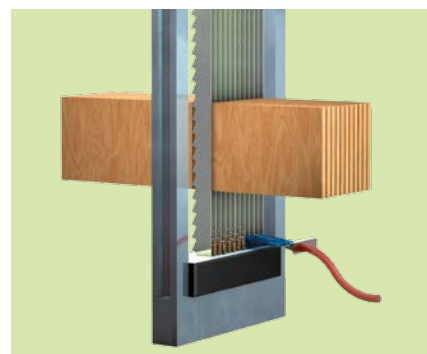
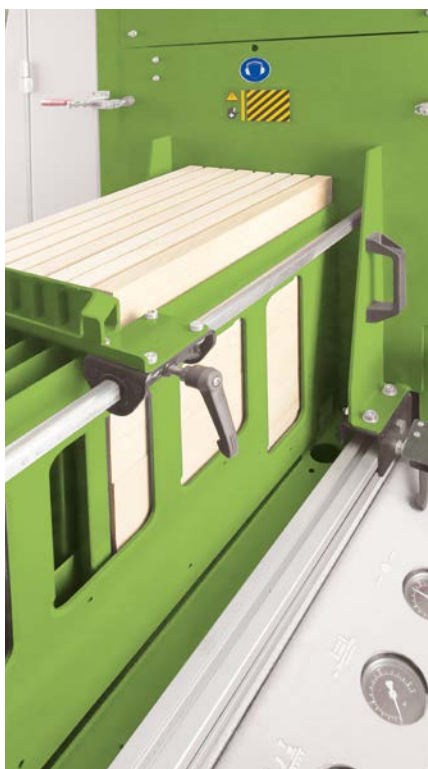

### 锯湿木系统。

除了吹风装置和喷雾系统外，还可以用压缩空气吹走锯切湿木后，残留在锯框底部的沉重木屑。

# DSG 200

## 技术参数和规格。

### 技术参数

	DSG 200	DSG 200/400 超高锯切高度
操作电压	400 – 415 VAC / 50 Hz *	400 – 415 VAC / 50 Hz *
锯切电机	22 kW	22 kW
送料速度(取决于木方种类和规格)	0.2 至 2.0 米/分钟	0.2 至 2.0 米/分钟
锯框行程	210 mm	210 mm
锯框运动次数	450 次/分钟	400 次/分钟
锯切高度(用可调式通道架)	45 至 250 mm	140 至 400 mm
锯切宽度(用侧靠挡)	80 至 205 mm	80 至 165 mm
锯切宽度(用中靠挡)	2 x 30 至 95 mm	2 x 30 至 75 mm
多排进料通道数量(木材宽度可变)	2 至 9 个通道	1 至 4 个通道
木方长度	250 mm 以上	500 mm 以上
木方高度公差(用中靠挡)	可无级调节	可无级调节
木片厚度(取决于木方种类和规格)	> 1.5 mm	> 3 mm
锯切高度在120mm以下的锯切精度	约 +/- 0.1 mm	-
锯切高度在120mm以上的锯切精度	约 +/- 0.2 mm	约 +/- 0.2 mm
锯切高度在250mm以上的锯切精度	-	约 +/- 0.3 mm
锯路	大于 0.9 mm	大于 1.1 mm
锯条数量	最大 50	最大 32
锯条使用时间	至 60 小时.	至60 小时
吸尘口(顶底刨装置)	3 x 140 mm (1 x 120 mm)	3 x 140 mm
每个接口的吸尘功率	30 米/秒, 5100 米 <sup>3</sup> /小时	30 米/秒, 5100 米 <sup>3</sup> /小时
压缩空气	最小 6 巴	最小 6 巴

\* 其它电源接口请垂询

### 规格

	DSG 200	DSG 200/400 超高锯切高度
长(包括: 顶底刨装置)	4400 mm (5050 mm)	4400 mm
宽	1230 mm	1230 mm
高	约 2600 mm	约 2715 mm
设备运输高度	最大 2100 mm	最大 2200 mm
重量	约 5000 kg	约 5200 kg

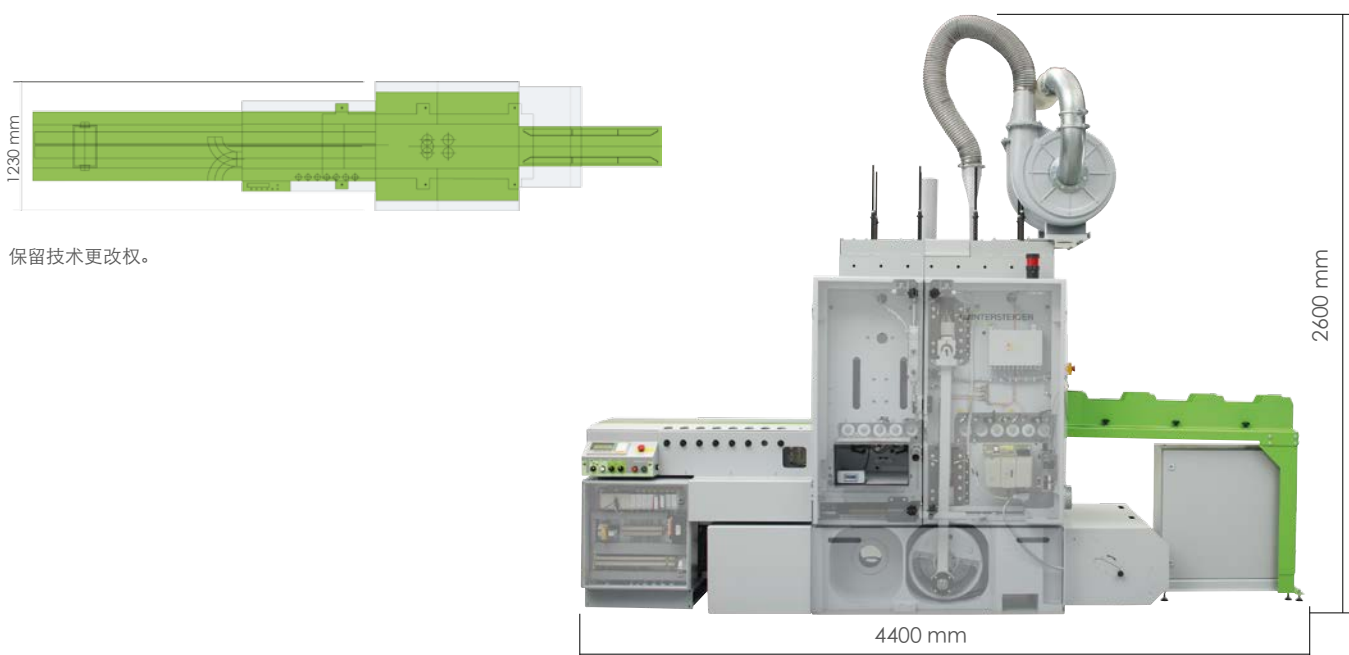

保留技术更改权。

# 以生产覆合地板面板为例的技术比较。

## 使用数据:

木片厚度 2 至 5 mm

木片宽度 200 至 250 mm

木方 已烘干并四面刨光

### 框锯机

#### 木片的表面质量

厚度公差: 约 +/- 0.2 mm

没有烧焦的印迹

无需再加工就可以进行胶合

表面质量好

#### 锯路

最小锯路约: 1.1 mm

每一块木方出材 5 片

#### 木材损耗率 (以一立方米木方计)

材料损耗: 30 %



多20% 出材率

### 其它技术

#### 木片的表面质量

厚度公差约: +/- 0.3 mm

木片上留下烧焦的印迹

必须对木片进行校准加工

#### 锯路

锯路: 约 1.4-1.8 mm

每一块木方出材4片

#### 木材损耗率 (以一立方米木方计)

材料损耗: 50 %

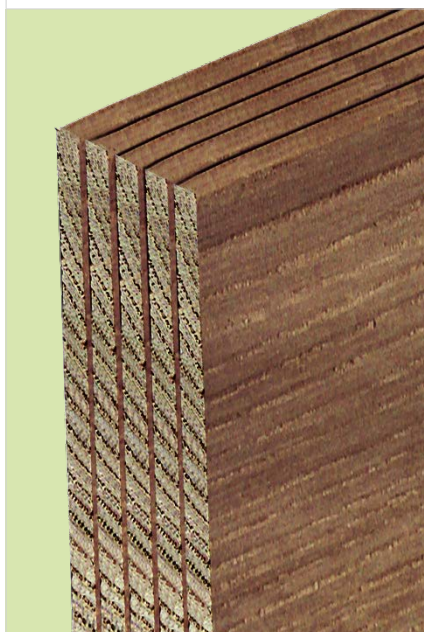

## 温特公司的售后服务。 交货之一刻即是服务开始之时。

收货多年仍能享受高质服务, 不就是投资收成的最佳见证? 为此, 温特公司建立了全球售后服务体系。

### 设备安装和培训。

温特公司保证由俱丰富经验技术人员提供现场服务。

### 支援服务。

迅速提供支援, 使客户能够经济的、有效的利用设备。

### 预防性维修。

在预先估计到的时间, 如在客户公司的公休假期内, 对已发现有磨损的部件进行维护和更换, 使问题在出现之前排除它, 有利于将维护和维修成本尽可能降到最低。

### 长期协议购买损件和锯条协议。

协议可以使我们提前做出计划并且能够节约成本, 当然我们会立即将节约的部分返还给客户。

### 更多优点:

- 即时供应锯条
- 快速供应配件
- 温特公司管理库存

### 热线服务。

通过这项服务, 突出了我们向客户提供的高水平、全球化服务。确保即使在非正常工作时间也可以提供一流的服务。





我们成功的种子源于大自然为  
我们提供的土壤



## 温特公司 木材的价值是随着对其加工水平的改进而提高。

木材作为持久和可再生资源，具有全部可再创造的特征，对于这一点，人们最近有了比以前更深刻的理解。精确的锯切被证明是木材加工的一项关键技术。在这领域，温特公司已拥有超过30年的专有技术，多年以来成为市场中的佼佼者。

温特公司的专有技术正好应用于制作以下产品：

- 拼花地板
- 多层板
- 门
- 窗
- 家具
- 铅笔木
- 乐器及更多

由用户、技术人员和设计人员所共同开发的框锯机及胶合压机，全部具备以下各项优点：

- 高精度
- 锯切损耗小
- 达到适宜胶合的加工表面
- 无需多余工序就可以对薄木片进行加工

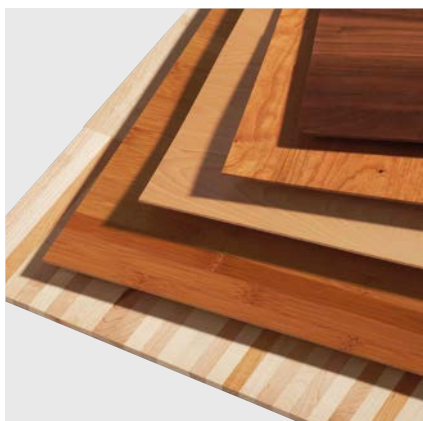
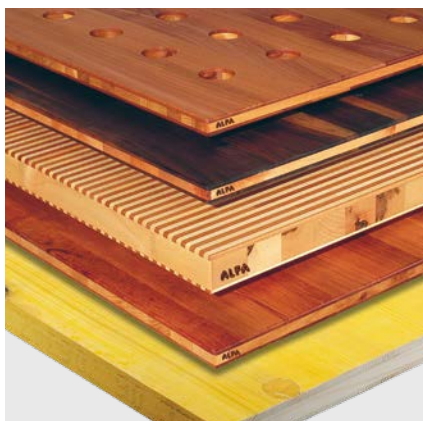

# WINTERSTEIGER, 全球领导者。

WINTERSTEIGER AG 是国际知名的设备和机组制造商，该公司自 1953 年致力于为高技术要求的利基市场客户提供创新解决方案，处于行业领导地位。集团业务领域涵盖：

## ■ 育种机械业务

- 植物育种和研究的整体解决方案

## ■ 体育业务

- 滑雪板和滑雪单板租借和维护服务的整体供应商
- 体育用品和工作服的卫生烘干系统
- 运动鞋更舒适化解决方案和个性化调整

## ■ 木业技术业务

- 精准薄木片切割、木材修复和装饰的过程解决方案
- 用于木材和食品的锯条

## ■ 矫直技术业务

- 矫正技术领域的机器和设备

## ■ 自动化业务

- 工业生产企业的设备与自动化解决方案



WINTERSTEIGER 总部 上奥地利的Ried im Innkreis

好的结果取决于在适当的时候作出正确的决定。  
我们正期待与您见面！



**WINTERSTEIGER**  
Thin-cutting & Repair

#### 总公司:

奥地利: WINTERSTEIGER AG, 4910 Ried, Austria,  
Dimmelstrasse 9, 电话: +43 7752 919-0, 传真: +43 7752 919-58,  
woodtech@wintersteiger.at

#### 海外公司:

中国: WINTERSTEIGER China Co. Ltd., Room 902,  
Building 5 Lippo Plaza, No. 8 Ronghua Middle Road,  
Economic and Technical Development Zone, 100176 Beijing,  
电话: +86 10 5327 1280, 传真: +86 10 5327 1270,  
office@wintersteiger.com.cn

法国: SKID WINTERSTEIGER S.A.S.,  
93 Avenue de la Paix, 41700 Contres, 电话: +33 254 790 633,  
传真: +33 254 790 744, fpasqual.wintersteiger@wanadoo.fr

俄罗斯, 独联体: OOO WINTERSTEIGER, 117218 Moscow,  
Krzhizhanovsky str. 14, build. 3, 电话: +7 495 645 8491,  
传真: +7 495 645 8492, office@wintersteiger.ru

南美洲: WINTERSTEIGER South America  
Comércio de Máquinas Ltda., Rua Silveira Peixoto,  
1040 sala 1303, Batel, CEP: 80240-120, Curitiba, PR – Brasil  
电话/传真: +55 41 3343 6853, office@wintersteiger.com.br

东南亚, 澳大利亚, 新西兰: WINTERSTEIGER SEA Pte. Ltd.,  
Singapur 569084, 2 Ang Mo Kio Street 64 #05-03A,  
电话: +65 6363 3384, 传真: +65 6363 3378,  
office@wintersteiger.com.sg

美国, 加拿大: WINTERSTEIGER Inc.,  
4705 Amelia Earhart Drive, Salt Lake City, UT 84116-2876,  
电话: +1 801 355 6550, 传真: +1 801 355 6541,  
mailbox@wintersteiger.com

#### 代表处:

阿尔巴尼亚、波兰、波斯尼亚黑塞哥维那、芬兰、韩国、黑山、科索沃、克罗地亚、马其顿、葡萄牙、日本、瑞典、塞尔维亚、斯洛文尼亚、台湾、土耳其、西班牙。  
我公司代表处的详细联系方式请参见 [www.wintersteiger.com/woodtech](http://www.wintersteiger.com/woodtech)。