



Prebomat Standard

- Zum Bohren und Einpressen von Scharnieren und Verbindungsbeschlägen.
- Bohren von Lochreihen oder Lochgruppen im Raster 32 mm.
- Lochreihentiefe max. 100 mm.

Art.-Nr. 682 200 11

Lieferumfang:
Maschinenkörper, Tischplatte mit Anschlagssystem, 2 Schwenkanschläge.

Technische Daten

Vollautomatische Pneumatiksteuerung über Handtaster mit Pneumatikbremse.

Motor	0,75 kW (380 V, 50 Hz)
Spindeldrehzahl	2840 U/min
Schaftdurchmesser der Bohrer	Ø 10 mm
Arbeitsplatte	850 x 420 mm
Druckluftanschluß	6 bar
Gewicht	ca. 75 kg

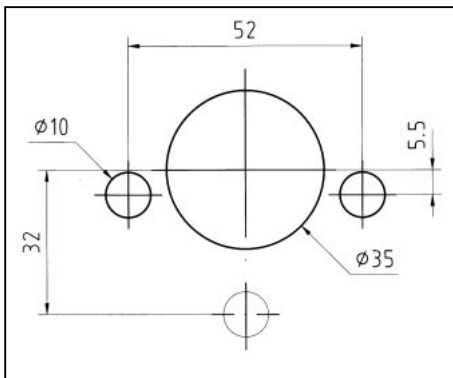

Bohrbild für Topfbänder

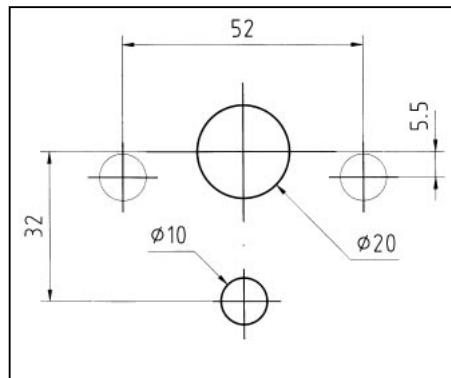

Bohrbild für Systemverbinder

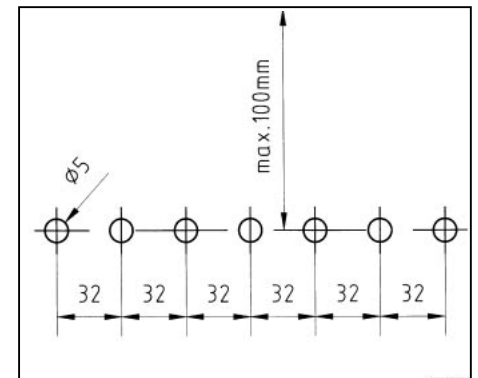

Bohrbild für Lochreihe