

WIN LINE

MULTICENTRO
DE CONTROLE NUMÉRICO



AUTOMATIZAÇÃO DA PRODUÇÃO



O MERCADO PEDE

uma mudança nos processos de produção que permita **aceitar o maior número possível de pedidos**. Tudo isto mantendo altos padrões de qualidade, personalização dos produtos fabricados e **prazos de entrega rápidos e garantidos**, para satisfazer as exigências dos arquitetos mais criativos.

A BIESSE FORNECE

com **soluções altamente tecnológicas** fáceis de usar, que valorizam e dão suporte à capacidade técnica e ao conhecimento dos processos e materiais. **WinLine** é o novo multicentro Biesse de CN para a produção esquadrias, destinada a artesãos e pequenas indústrias que desejam aumentar a sua produção e a médias e grandes indústrias para produzir pequenos lotes fora de tamanho ou remodelações. Produz esquadrias padrão e especiais com a máxima simplicidade, enquanto o operador se dedica a outras atividades; ocupa apenas alguns metros quadrados e realiza as operações de carga/descarga e posicionamento das peças, de forma independente e com a máxima precisão.



WINLINE

- EFICIENTE EM TODOS OS PROCESSAMENTOS
- MÁXIMA FORÇA DE BLOQUEIO DA PEÇA
PARA PROCESSAMENTOS EXTREMAMENTE PRECISOS
- ALTA TECNOLOGIA AO ALCANCE DE TODOS
- ALTA PRODUTIVIDADE OCUPANDO POUCO ESPAÇO

EFICIENTE EM TODOS OS PROCESSAMENTOS



A WINLINE PERMITE REALIZAR TODOS OS PROCESSAMENTOS DE ESQUADRIAS PADRÃO E ESPECIAIS NO MESMO SISTEMA.



SEGURANÇA E PRECISÃO

O novo multicêntrico possui estrutura gantry com motorização dupla que garante maior força e portanto precisão.

A estrutura é projetada especificamente para a realização de esquadrias. A trave e a bancada utilizam tecnológicas específicas, que permitem resistir a grandes esforços.



**SEM LIMITE DE PROCESSAMENTO:
WINLINE É CAPAZ DE PRODUZIR QUALQUER TIPO DE ESQUADRIA,
COM QUALQUER TIPO DE JUNTA (CONTRAPERFIL E PINOS, JUNTA MECÂNICA,
ESPIGA ABERTA, ESPIGA FECHADA...), GARANTINDO SEMPRE A MÁXIMA
PRODUTIVIDADE.**



FORÇA DE BLOQUEIO DA PEÇA PARA PROCESSAMENTOS PRECISOS



A WINLINE PERMITE REALIZAR TODOS OS PROCESSAMENTOS DE ESQUADRIAS PADRÃO E ESPECIAIS NO MESMO SISTEMA.

As peças são sempre controladas e posicionadas pelo CN para garantir precisão no posicionamento e uma maior facilidade de uso da máquina.

O bloqueio das peças é garantido pelas morsas finger, projetadas especificamente para os elementos lineares das esquadrias. Com um curso contínuo entre 20 e 150 mm não requer nenhum tipo de configuração.

As **morsas finger clamps** permitem bloquear a peça de forma ideal. Mesmo a peça mais curta é sempre bloqueada com 2 morsas.

Os **sopradores** localizados em cada morsa, permitem um bloqueio da peça totalmente livre de aparas, permitindo o processamento das peças já polidas.



APETRECHAMENTO DA ÁREA DE TRABALHO DE FORMA SIMPLES, RÁPIDA E SEGURA.

O **regulador de pressão** nas morsas permite controlar a força a ser aplicada na peça de acordo com o seu tipo. Isso permite evitar deformações.



O **sensor safe locker** verifica se ocorreu bloqueio da peça. Permite otimizar os tempos de ciclo e eliminar o risco de colisões.

Curso contínuo para bloquear peças com 20-150 mm de espessura. Passagem alta embaixo da base da peça para poder utilizar ferramentas duplas em caixilhos muito espessos.



DUAS MÁQUINAS EM UMA

Além do processamento de elementos lineares, uma parte da bancada pode ser dedicada à produção de esquadrias especiais: arcos, portas favo de mel, esquadreamento (opcional).

Posicionamento da área de trabalho via EPS (Electronic Positioning System).

Permite um posicionamento automático e rápido dos sistemas de bloqueio nas alturas programadas. Os motores instalados nas bancadas de trabalho e a função de controle de colisão permitem um posicionamento controlado, reduzindo o risco de colisões.

ALTA TECNOLOGIA AO ALCANCE DE TODOS

A WinLine foi projetada para facilitar o trabalho do operador. Não requer habilidades específicas e funciona com a máxima eficiência.



O operador carrega as peças na máquina seguindo as instruções do software e descarrega a peça acabada. A máquina é totalmente autônoma e exclui o risco de erro humano.



DE UMA HORA A UN TURNO EM TOTAL AUTONOMIA DE PRODUÇÃO

Diferentes tipos de bancada de carga a serem escolhidas de acordo com as necessidades do cliente: padrão, dupla ou multinível.

Com a bancada de carga padrão é possível garantir até 1 hora de autonomia (dependendo do tipo de esquadria).



O buffer modular multinível é um depósito automático (uma solução exclusiva da Biesse) que garante uma longa autonomia do sistema. O operador pode carregar e descarregar um grande número de peças de um único ponto de acesso, enquanto a máquina continua a trabalhar. Além disso, o operador pode carregar as peças e deixar o sistema funcionando, mesmo fora do turno de trabalho, sem supervisão, com um aumento ainda maior na produtividade da máquina.

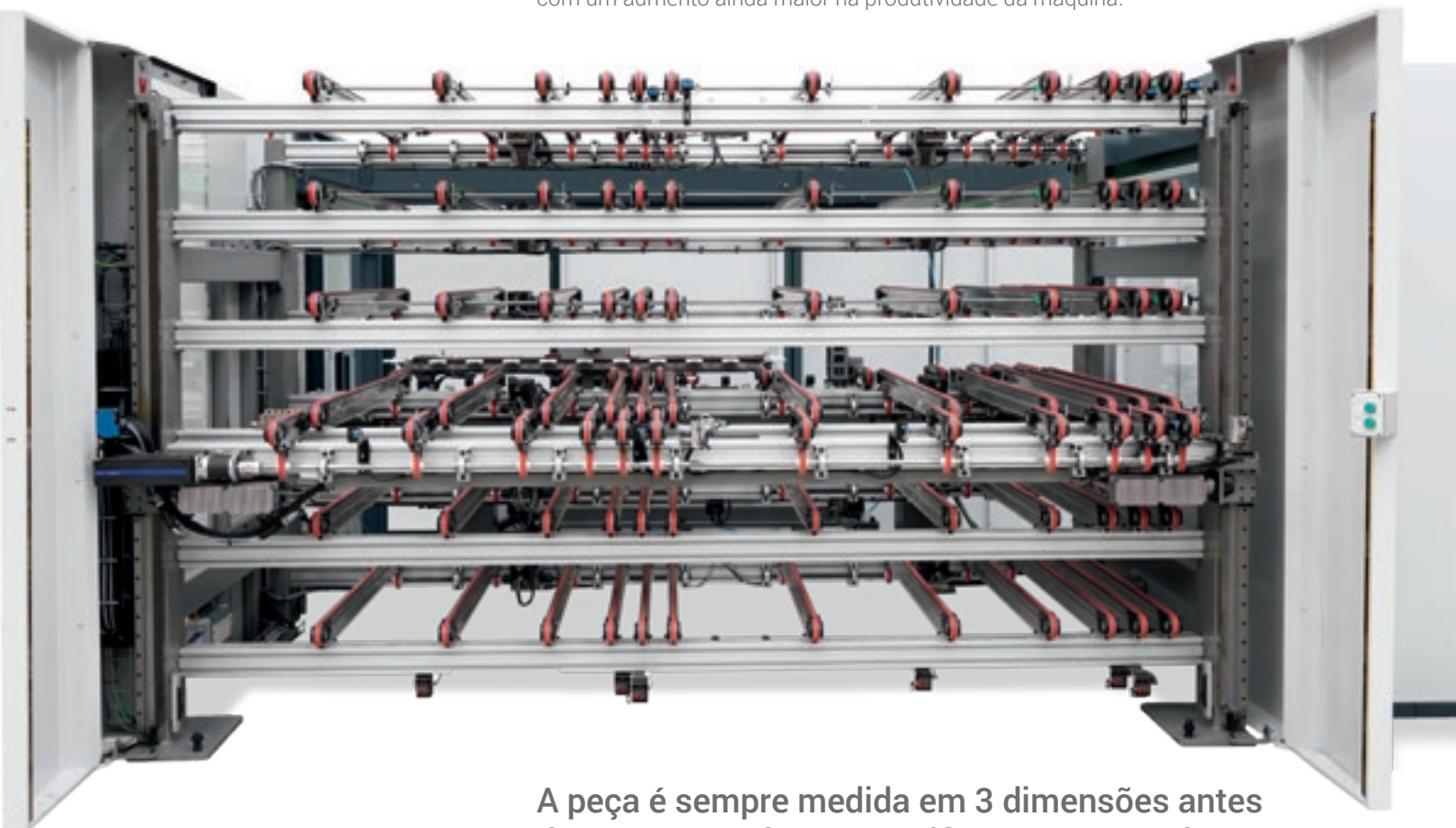

A peça é sempre medida em 3 dimensões antes de ser carregada, para verificar se o operador carregou a peça correta.

WIN LINE



SOLUÇÕES MODULARES

Os multicentros WinLine para esquadria são modulares e podem ser integrados na linha, mesmo em várias células. Um benefício competitivo que torna as soluções Biesse vantajosas também para grandes empresas focadas no investimento de um projeto, ao longo do tempo.

Processamento sem supervisão direta do operador, complementação com sistemas automáticos de carga e descarga, soluções expansíveis par atender a tipos e volumes de produção impostos pelo mercado.



FACILIDADE DE APETRECHAMENTO E GRANDE DISPONIBILIDADE DE FERRAMENTAS

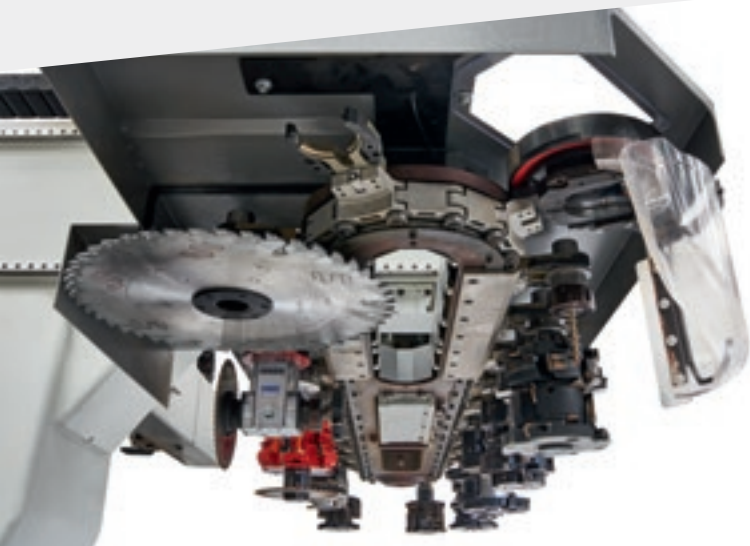

Depósito de corrente de 22 posições com distância de 180 mm.



Depósito de corrente de nível duplo com 44 posições totais.

Depósito flexstore 44, 66, 88 posições e distância entre eixos de 180 mm.



O **eletromandril duplo** permite realizar todas as mudanças em tempo mascarado, seja qual for o ciclo de trabalho. Na verdade, os dois mandris, localizados em ambos os lados do carro, retiram a ferramenta do mesmo depósito.

WinLine pode chegar a produzir até 280 peças por turno



OS ELETROMANDRIS E OS AGREGADOS SÃO PROJETADOS E REALIZADOS PARA A BIESSE PELA HSD, EMPRESA LÍDER MUNDIAL NO SETOR DE MECATRÔNICA.



O **grupo multifuncional**, com posicionamento contínuo em 360° com CN, pode receber agregados para a execução de usinagens específicas (faceamento de furos ferragens, arrombamento de fechadura, etc.).



O **eixo C Torque** sem engrenagens é muito rígido, rápido nos posicionamentos e preciso, pois é uma solução técnica não sujeita a desgaste.



Pinça reforçada de metal para carregar ferramentas de até 10 kg.



Cabeçote de 5 eixos da 16,5 o 21,6 kW destinado para a madeira maciça: potência e força pra executar remoções profundas.

A SOLUÇÃO COMPACTA PARA TODAS AS NECESSIDADES

A configuração WinLine com apenas um grupo de operadores de 5 eixos é extremamente compacta, projetada para se adaptar da melhor forma a qualquer ambiente de produção. Essencial e ergonômico no design, equipada com todas os recursos WinLine é a solução ideal para empresas que exigem alto desempenho e facilidade de uso, com baixo investimento.



- ✔ Compacta e eficiente,
- ✔ Acessível e fácil de usar,
- ✔ Segura e potente

A ESTRUTURA ROBUSTA QUE DISTINGUE A WINLINE GARANTE CONFIABILIDADE TOTAL DOS PROCESSAMENTOS, GARANTINDO EXCELENTES RESULTADOS.

ALTO DESEMPENHO EM UMA DIMENSÃO COMPACTA

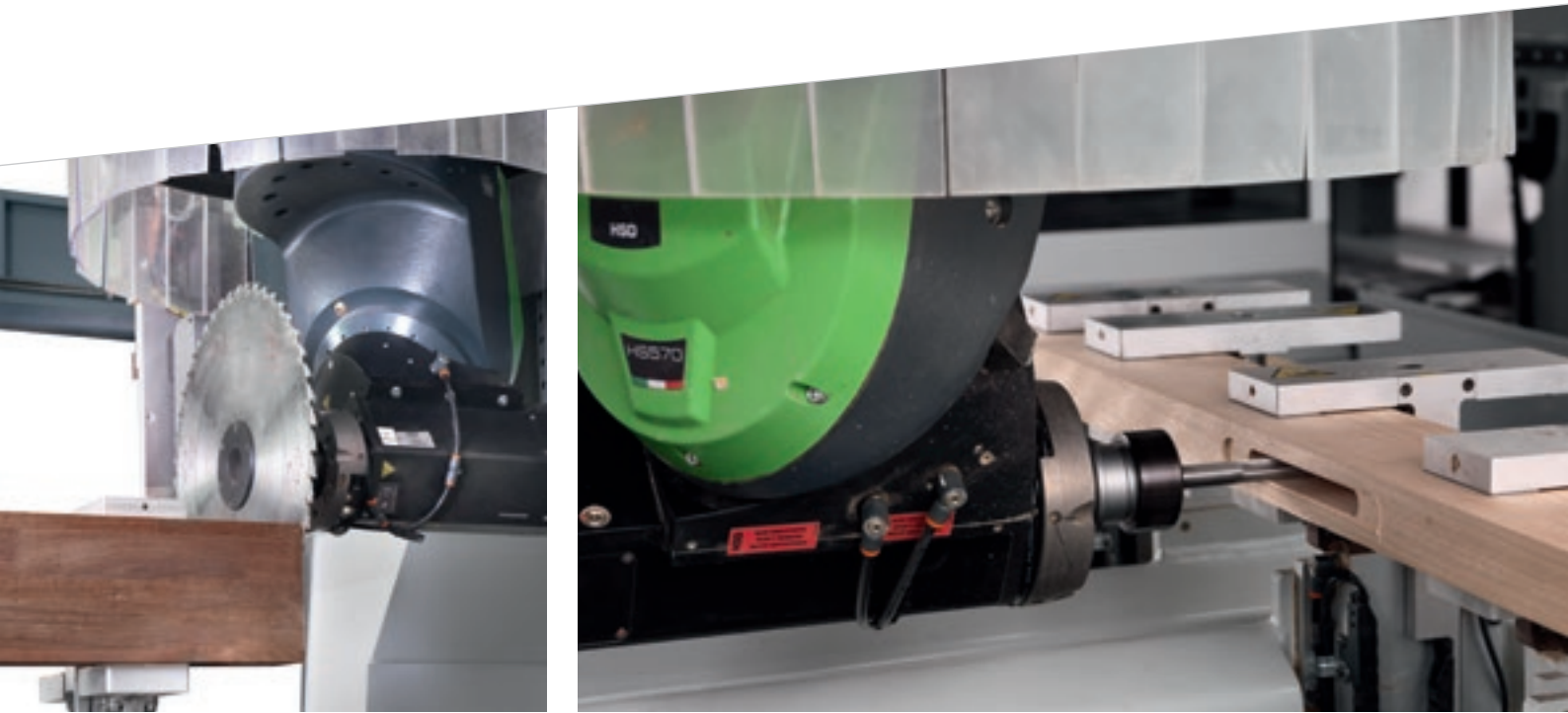

A unidade de fresagem de 5 eixos de 21,6 kW é extremamente potente e robusta, garante altas taxas de remoção e dimensões compactas, garantindo elevados padrões de acabamento.

5 EIXOS

A close-up, slightly blurred photograph of a 5-axis CNC machine. The image shows the tool head at the top right, with a green light on it, and the worktable below it, which has a metal fixture and a wooden workpiece. The background is a light, neutral color.

TECNOLOGIA COMPACTA

Tecnologia de alto nível para obter os melhores resultados com a máxima simplicidade de uso.

O multicêntrico WinLine, com unidade de operação de 5 eixos de interpolados HSD com potência de 21,6 kW, garante alto desempenho mesmo em processamentos com remoção profundas. Qualidade, precisão e confiabilidade total em uma solução extremamente compacta e fácil de usar.



02 10/18/19 10:19 AM
02 4/29/20
02 4/29/20

0210000002
MB
0210000002
0210000002

SOLUÇÕES ESTUDADAS PARA O TRABALHO DIÁRIO



Indicador luminoso com base na cor da barra, o operador reconhece o status da máquina.



Tapete motorizado para a remoção de cavacos e aparas.

MENOR TEMPO DE LIMPEZA
PARA GARANTIR A MÁXIMA PRODUTIVIDADE



Coifa de aspiração com posicionamento contínuo. Permite escolher sempre a posição ideal de acordo com o processamento.

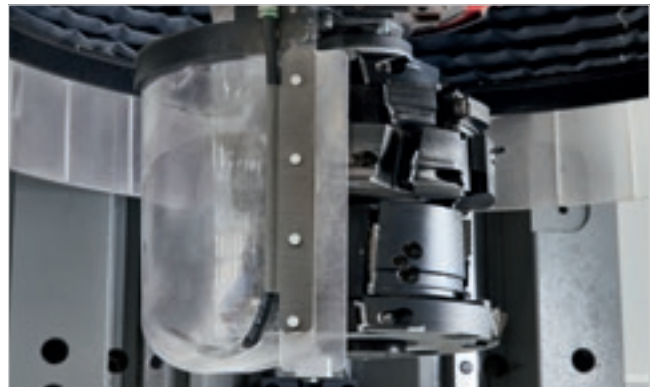

O defletor de fluxo forçado, com soprador integrado, aumenta a velocidade da passagem das aparas dentro do defletor, melhorando a limpeza da máquina.

CONFIGURAÇÕES

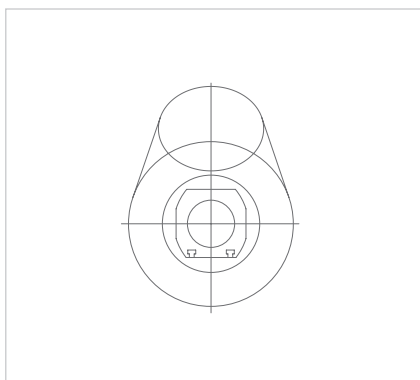

Eletromandril de 19,2 kW (30 kW opç).

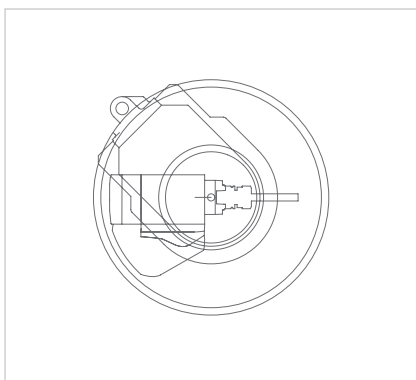

Unidade de fresagem com 5 eixos com potência de 16,5 kW a 21,6 kW.

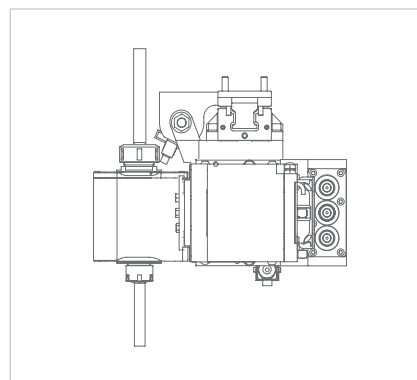

Grupo FlexyWood Plus.

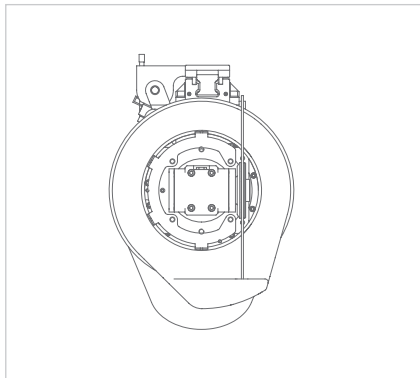

Grupo lâmina D300.

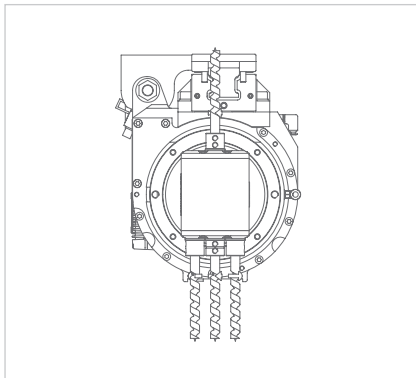

Grupo 3+1.

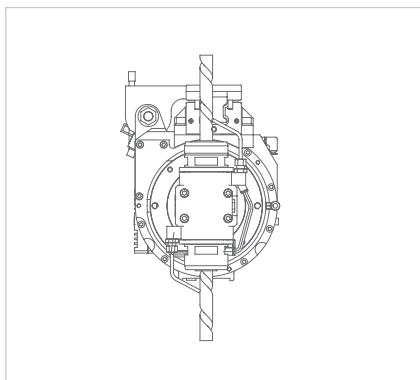

Grupo de 2 saídas horizontais para fresagens.

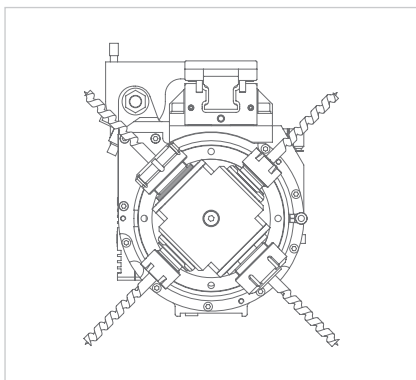

Grupo de 4 saídas horizontais para fresagens.

DADOS TÉCNICOS

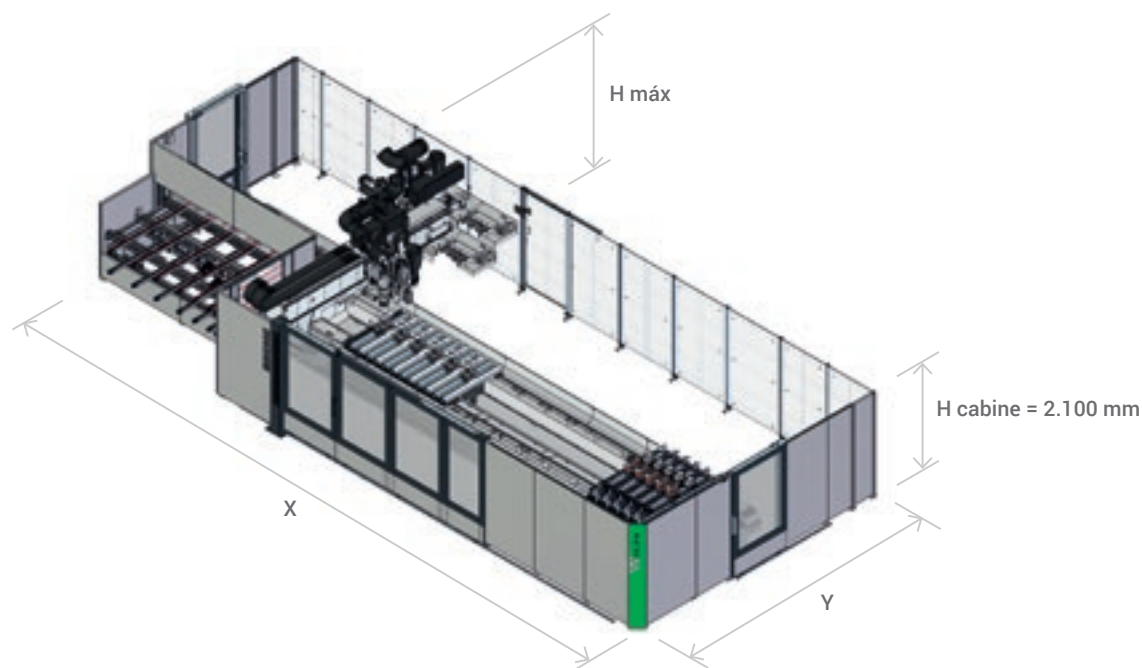

	X	Y	H máx. conf 1/4/5 *	H máx. conf 3
	mm	mm	mm	mm
WinLine 1638 - 13 peças	10158	5534	2604	3032
WinLine 1638 - 30 peças	10158	6843	2604	3032
WinLine 1650 - 13 peças	11360	5534	2604	3032
WinLine 1650 - 30 peças	11360	6843	2604	3032
WinLine 1667 - 13 peças	13023	5534	2604	3032
WinLine 1667 - 30 peças	13023	6843	2604	3032

* Conf 4 e 5 disponíveis apenas para os tamanhos 1650 e 1667

Espessura das peças usináveis	mm	20 - 150
Comprimento das peças usináveis	mm	210 - 3200 /4500*
Largura das peças usináveis	mm	25 - 260

* mínimo da peça bruta a ser carregada 300 mm. O comprimento máximo depende da configuração

Dados técnicos e ilustrações não são vinculantes. Algumas fotos podem reproduzir as máquinas com todos os opcionais. A Biesse Spa se reserva o direito de efetuar eventuais alterações sem aviso prévio.

Nível de pressão sonora ponderado A em: Estação do operador Lp_{fA} 82 dB.
Estação de carga/descarga Lp_{fA} 79 dB.
Incerteza de medida K = 4 dB (A).
Medição realizada conforme a UNI EN ISO 11202: 210 aspiração e trabalho de perfilamento em madeira maciça de amieiro com 78 mm de espessura.

Os valores dos ruídos indicados são níveis de emissão e não representam necessariamente níveis operacionais seguros. Não obstante exista uma relação entre níveis de emissão e níveis de exposição, esta não pode ser utilizada em modo confiável para estabelecer se são necessárias ou não outras precauções. Os fatores que determinam o nível de exposição ao qual é sujeita a força trabalho compreendem a duração da exposição, as características do local de trabalho, outras fontes de pó e ruído, etc., isto é o número de máquinas e outros processos próximos. Em todo caso, estas informações permitirão que o usuário da máquina efetue uma avaliação melhor do perigo e do risco.

A ALTA TECNOLOGIA TORNA-SE ACESSÍVEL E INTUITIVA



O B_SOLID É UM SOFTWARE CAD CAM 3D QUE PERMITE, EM UMA ÚNICA PLATAFORMA, EXECUTAR TODOS OS TIPOS DE MECANIZAÇÕES GRAÇAS AOS MÓDULOS VERTICAIS PROJETADOS PARA PROCESSOS DE PRODUÇÃO ESPECÍFICOS.

- Projeto com poucos cliques.
- Simulação da mecanização para ter uma visualização prévia da peça e servir de guia na sua produção.
- Realização prévia da peça em uma máquina virtual, prevenindo colisões e equipando a máquina da melhor forma.
- Simulação da mecanização com cálculo do tempo de execução.



SOPHIA

MAIS VALORIZAÇÃO DAS MÁQUINAS

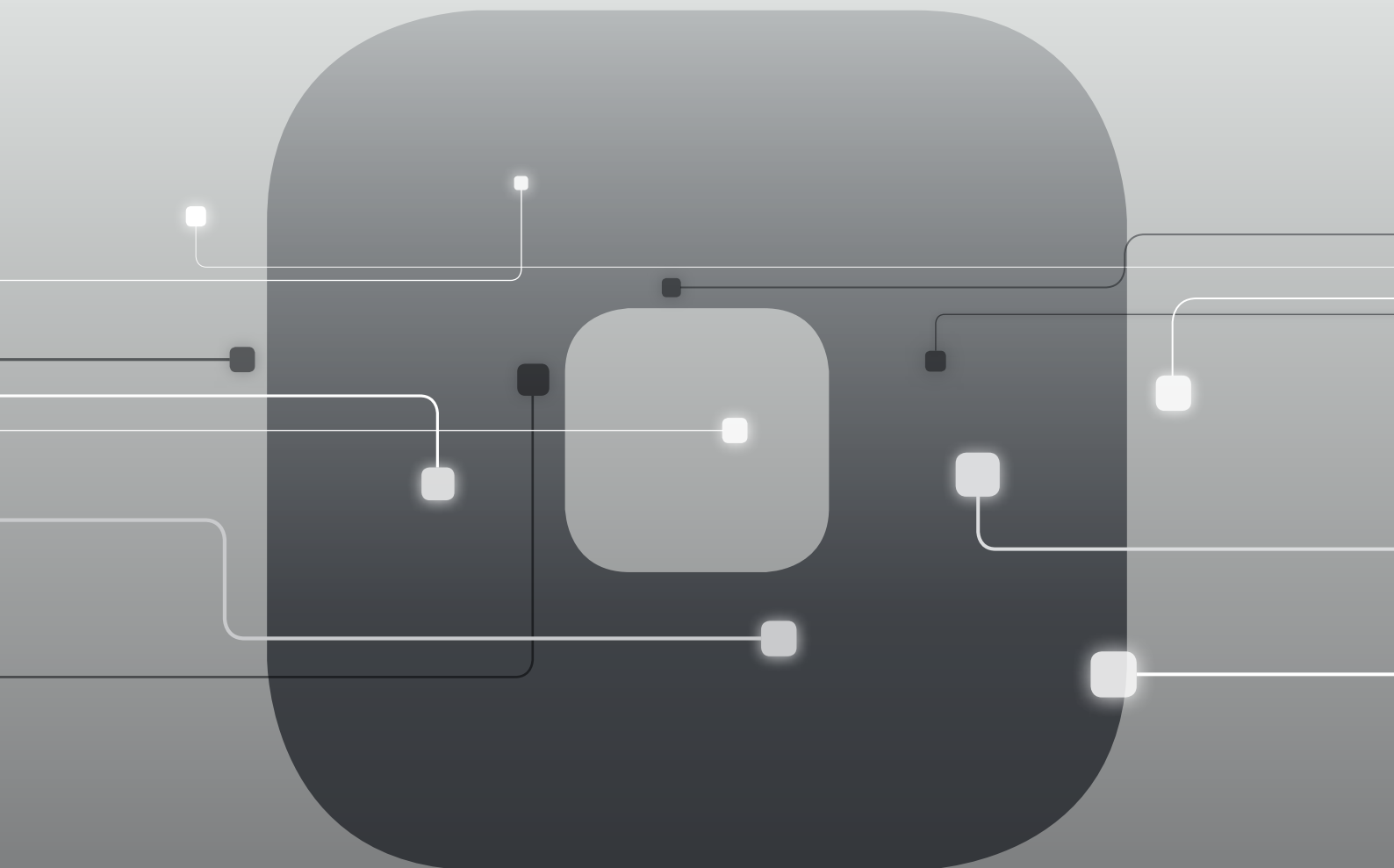

Sophia é a plataforma IoT da Biesse que habilita os seus clientes para uma vasta gama de serviços, para simplificar e racionalizar a gestão do trabalho.

Permite enviar, em tempo real, informações e dados sobre as tecnologias em uso para otimizar o desempenho e a produtividade das máquinas e dos sistemas.

10% DE REDUÇÃO DOS CUSTOS

50% DE REDUÇÃO DO TEMPO DE MÁQUINA PARADA

10% DE AUMENTO DA PRODUTIVIDADE

80% DE REDUÇÃO DO TEMPO PARA O DIAGNÓSTICO DE UM PROBLEMA

SOPHIA LEVA A INTERAÇÃO ENTRE CLIENTE E SERVIÇOS A UM NÍVEL SUPERIOR.

iOT
SOPHIA

IoT SOPHIA oferece a máxima visibilidade dos rendimentos específicos das máquinas através do diagnóstico remoto, da análise das paragens da máquina e da prevenção de falhas. O serviço inclui a conexão contínua com o centro de controlo, a possibilidade de chamada integrada no aplicativo cliente, com gestão prioritária dos avisos, e uma consulta de diagnóstico e desempenho durante o período de garantia. Com a plataforma SOPHIA, o cliente recebe uma assistência técnica prioritária.

PARTS
SOPHIA

A PARTS SOPHIA é a nova ferramenta fácil, intuitiva e personalizada para encomendar as Peças de Reposição da Biesse. O portal oferece aos Clientes, Revendedores e Filiais a oportunidade de navegar em uma conta personalizada, consultar a documentação, sempre atualizada das máquinas compradas, criar um carrinho de compra das peças de reposição, com indicação, em tempo real, da disponibilidade no depósito e a respectiva lista de preços, além de poder monitorar o andamento da encomenda.

 **Biesse**

CUSTOMER CARE É O NOSSO MODO DE ESTAR

SERVICES é uma nova experiência para os nossos clientes, para oferecer um novo valor composto não só pela excelente tecnologia mas por uma conexão cada vez mais direta com a empresa, as profissões que a compõem e a experiência que a caracteriza.



DIAGNÓSTICO AVANÇADO

Canais digitais para interação remota on line 24/7. Sempre prontos a intervir no local 7/7.



REDE WORLDWIDE

39 filiais, mais de 300 agentes e revendedores certificados em 120 países e lojas de peças de substituição na América, Europa e Far East.



PEÇAS DE SUBSTITUIÇÃO JÁ DISPONÍVEIS

Identificação, envio e entrega de peças de substituição para todas as finalidades.



OFERTA FORMAÇÃO AVANÇADA

Vários módulos de formação no local, online e em aula para percursos de crescimento personalizados.



SERVIÇOS DE VALOR

Uma ampla gama de serviços e software para a melhoria contínua do desempenho dos nossos clientes.

EXCELÊNCIA NO NÍVEL DE SERVIÇO

+550

TÉCNICOS NO MUNDO ALTAMENTE ESPECIALIZADOS, PREPARADOS PARA AUXILIAR OS CLIENTES EM TODAS AS NECESSIDADES

90%

DE CASOS POR PARAGEM DE MÁQUINA, COM TEMPO DE RESPOSTA NO PRAZO DE 1 HORA

+100

ESPECIALISTAS EM CONTACTO DIRETO POR VIA REMOTA E TELESERVICE

92%

DE ENCOMENDAS DE PEÇAS DE SUBSTITUIÇÃO POR PARAGEM DE MÁQUINA PROCESSADAS EM 24 HORAS

+50.000

ARTIGOS EM STOCK NAS LOJAS DE PEÇAS DE SUBSTITUIÇÃO

+5.000

VISITAS DE MANUTENÇÃO PREVENTIVA

80%

DE PEDIDOS DE APOIO CONCRETIZADOS ON-LINE

96%

DE ENCOMENDAS DE PEÇAS DE SUBSTITUIÇÃO PROCESSADAS NA DATA PREVISTA DE ENTREGA

88%

DE CASOS RESOLVIDOS COM A PRIMEIRA INTERVENÇÃO NO LOCAL

MADE WITH BIESSE

MULTICENTRO PAPRA ESQUADRIAS LEOPOLD

Michael Leopold, diretor administrativo da empresa Leopold, investiu no novo multicêntrico para caixilhos. Com o ano novo mudou sua produção, investindo aprox. meio milhão de euros para o multicentro WinLine 16.67 da Biesse, de controle numérico. É o primeiro na Europa a entrar em funcionamento. "O novo centro aumenta a nossa produtividade padrão e, a longo prazo, garante o cumprimento de nossos altos padrões de qualidade", diz Leopold. Para cada turno, a fábrica processa de 150 a 180 peças carregadas, dependendo da composição, forma e material. A estabilidade nos processos de usinagem é garantida por equipamentos de fixação especiais. Mesmo a peça mais curta pode ser fixada com duas pinças.

O que Leopold aprecia especialmente no sistema é sua alta flexibilidade, o que a torna particularmente adequada para

a produção de arcos, esquadrejamentos e processamentos especiais.

"Todo especialista sabe como as formas arredondadas são desafiadoras", explica o administrador. "E por isso estamos perfeitamente equipados para o futuro". Além disso, destaca Leopold, os caixilhos inclinados e redondos, assim como os arcos das portas, ao contrário de antes, agora são parte do trabalho diário: "As empresas têm pedidos muito mais específicos do que antes, seja em termos de design que de execução concreta".

Mesmo os arquitetos e designers não se concentram mais apenas na funcionalidade, mas também no aspecto estético. O multicentro, com sua superfície de base de cinco por 15 metros, atende a todas essas necessidades.

"Demos um grande passo para o futuro", afirma o serralheiro. Graças à nova

fábrica, os clientes podem se beneficiar da alta qualidade com uma boa relação qualidade-preço e os arquitetos com prazos de entrega seguros, durante o projeto, tudo graças às fases de produção rápidas. O portfólio de encomendas, segundo Leopold, está cheia. Especialmente porque, há anos, a empresa não produz apenas para seus clientes diretos, mas também para várias empresas de carpintaria, em todo o sul da Alemanha, que não possuem mais uma produção interna.

*Fonte:
revista alemã GFF às Var Glas.
"A indústria e o artesanato
se preparam para o futuro"*



Empresa fundada
na Itália, nativa
internacional.

Somos uma empresa internacional que fabrica linhas de produção e máquinas integradas para o processamento de madeira, vidro, pedra, plástico, materiais compósitos e o que resulta desse processo.

Graças à nossa competência sólida, ampliada por uma rede mundial em constante crescimento, apoiamos a evolução do seu negócio - dando asas à sua imaginação.

Mestre de materiais, desde 1969.

Simplificamos o
seu processo de
fabricação para
maximizar o
potencial de
todos os
materiais.



Junte-se
ao mundo Biesse.

biesse.com



