

Hammer®



C3 31

Ihre Tischlerei auf nur 1,5 m²:
extrem kompakt!

Kompakte Abmessungen ohne Verzicht auf Leistung und Vielseitigkeit!



Massivholz



Plattenmaterial



Ein kleiner Arbeitsraum muss nicht bedeuten, dass auch Ihre Ansprüche an eine Kombimaschine klein sein müssen. Ganz im Gegenteil – Ihre Hammer C3 31 Kombimaschine erfüllt höchste Ansprüche mit perfekten Ergebnissen auf kleinstem Raum. Die moderne Maschinenteknik erlaubt schnellste Umrüstarbeiten – egal ob beim Hobeln, Sägen, Fräsen oder Bohren. Das sensationelle Preis-Leistungs-Verhältnis, die Bedienfreundlichkeit, die Vielseitigkeit und die Präzision sind unerreicht in dieser Klasse, vergleichen Sie selbst!

Die C3 31 mit Comfort-Ausstattung ist die „ultimative“ Kombimaschine für den Massivholz-Profi mit höchsten Ansprüchen.

Die Formatschnittlänge 2000 mm und der Auslegertisch sorgen für perfekte Auflageflächen bei der Bearbeitung von großdimensionierten Plattenwerkstoffen.

Für Bohr- und Stemmarbeiten können Sie auf Wunsch Ihre Hammer mit der Langlochbohrereinrichtung ausstatten.

Varianten

Modelle & Ihre Vorteile



C3 31

- » Hobelbreite: 310 mm
- » Schnittlänge: 865 mm
- » Fräsanschlag für Werkzeug-Ø max.: 220 mm
- » MF Frässpindelsystem (Option)
- » Langlochbohrereinrichtung (Option)

C3 31 comfort

- » Hobelbreite: 310 mm
- » Schnittlänge: 2050 mm
- » Fräsanschlag für Werkzeug-Ø max.: 220 mm
- » MF Frässpindelsystem (Option)
- » Langlochbohrereinrichtung (Option)

C3 31 perform

- » Hobelbreite: 310 mm
- » Schnittlänge: 2500 mm
- » Fräsanschlag für Werkzeug-Ø max.: 220 mm
- » MF Frässpindelsystem (Option)
- » Langlochbohrereinrichtung (Option)

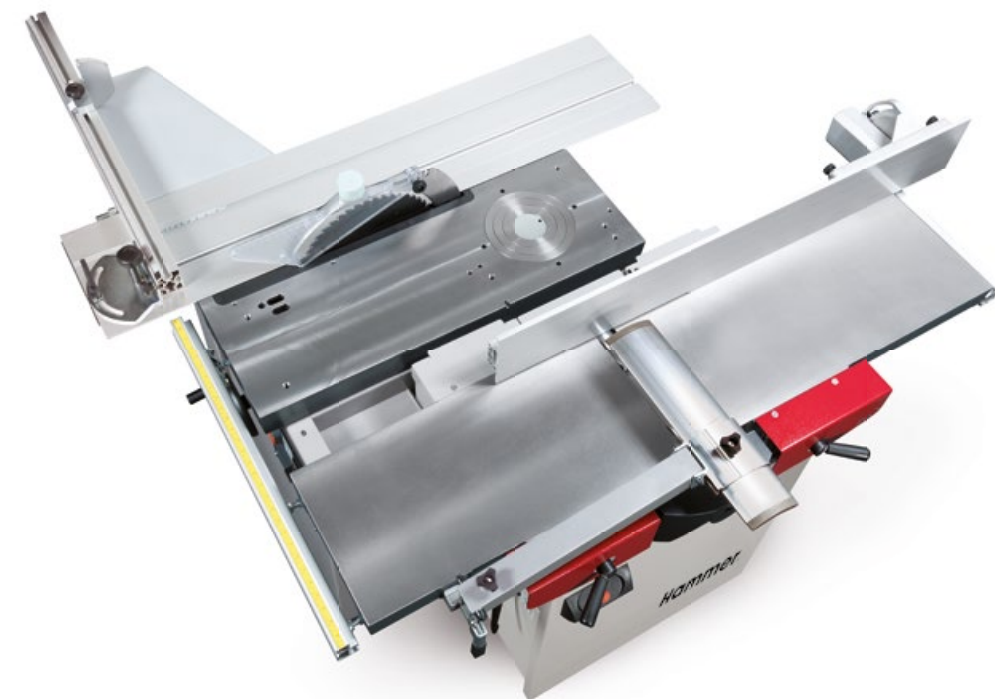

Die wichtigsten Highlights auf einen Blick

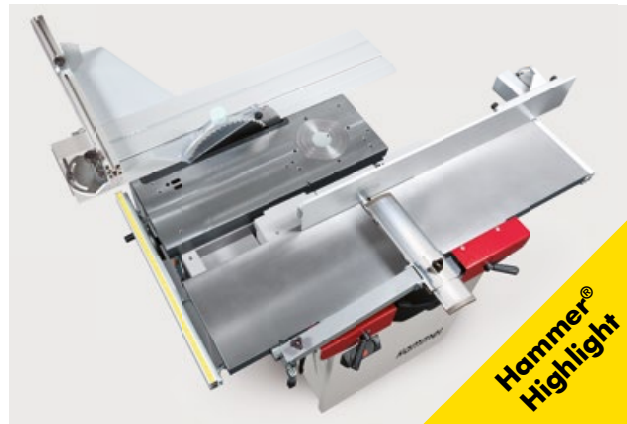

Hammer®
Highlight

Hobeln, Sägen und Fräsen auf nur 1,5 m²

Ein kleiner Arbeitsraum muss nicht bedeuten, dass auch Ihre Ansprüche an eine Kombimaschine klein sein müssen. Ganz im Gegenteil – Ihre Hammer C3 31 Kombimaschine erfüllt höchste Ansprüche mit perfekten Ergebnissen auf kleinstem Raum. Die moderne Maschinenteknik erlaubt schnellste Umrüstarbeiten – egal ob beim Hobeln, Sägen, Fräsen oder Bohren. Das sensationelle Preis-Leistungs-Verhältnis, die Bedienfreundlichkeit, die Vielseitigkeit und die Präzision sind unerreichbar in dieser Klasse, vergleichen Sie selbst!



Hammer®
Highlight

Massive Maschinengusstische und Aggregate

Hammer Kombimaschinen sind mit massiven Maschinengusstischen, soliden Aggregaten und starken Motoren ausgestattet, die langjährige Präzision und Zufriedenheit garantieren.



Hammer®
Highlight

Schnellste Umrüstbarkeit vom Hobeln zum Sägen, zur Fräse und umgekehrt

Platzsparend und ergonomisch optimal gelöst: Die Tische Ihrer Hammer Kombimaschine schwenken zur Maschinenmitte, das bedeutet für Sie sehr kurze Wege um die Maschine herum und keine Einschränkung Ihrer Bewegungsfreiheit. Das zeitgleiche, duale Auf- und Abklappen der Abrichtische spart Zeit und ist extrem bequem. Die Abrichtische verriegeln automatisch in der 0°-Endposition.



Hammer®

Hammer – Entscheidungssicherheit für viele, viele Jahre

Stabilität, Funktionalität und Zuverlässigkeit aus Österreich – Hammer Holzbearbeitungsmaschinen sind Spitzenprodukte aus dem Hause Felder. Seit 1997 produziert Hammer qualitativ hochwertige und dennoch erschwingliche Holzbearbeitungsmaschinen für Handwerk und Gewerbe. Die speziell für diese Kundengruppe konzipierten Modelle werden mittlerweile in den Ausstattungsvarianten basic, winner und perform gefertigt, um preisoptimierte Lösungen für verschiedenste Anforderungen anzubieten.

Jahrzehntelange Maschinenbauerfahrung, österreichische Handwerkskunst, strenge Qualitätsstandards und bewährte Felder-Systemlösungen garantieren hervorragende Holzbearbeitungsmaschinen, die beste Arbeitsergebnisse und Zufriedenheit für viele Jahre bieten. Vom passionierten Holzbearbeiter bis zum anspruchsvollen, gewerblichen Anwender findet jeder bei Hammer eine zuverlässige Maschine für präzise Holzbearbeitung.

... warum Sie sich jetzt für eine Hammer entscheiden sollten

- » Sensationelles Preis-Leistungs-Verhältnis
- » Entscheidungssicherheit für viele, viele Jahre
- » Herausragende Maschinenteknik
- » Massive Maschinengusstische und Aggregate
- » Hochwertige, einzigartige Detaillösungen bereits als Standardausstattung
- » TOP-Verarbeitung unter strengen Qualitätsrichtlinien
- » Extreme Bedienfreundlichkeit
- » Klassisches Design
- » Qualität und Präzision aus Österreich
- » Kompakte Funktionalität
- » Auf Wunsch mobil
- » Geringster Platzbedarf
- » Schnellste Umrüstbarkeit

Details



3-Messer-Automatik-Hobelwelle, das Herzstück jeder Hammer-Hobelmaschine

Die Hammer 3-Messer-Automatik-Hobelwelle garantiert exzellent gehobelte Holzoberflächen und einfachsten Bedienkomfort. Seit 1987 hat sich das Hobelwellen-Wendemessersystem tausende Male bewährt und unseren Kunden weltweit teure Zusatzinvestitionen für herkömmliche Streifenhobelmesserswellen erspart. Das Hobelwellen-Wendemessersystem erhalten Sie ausschließlich in Hobelmaschinen dem Hause Felder! Ihre Vorteile auf einem Blick:

- » Sekundenschneller Hobelmesserwechsel ohne Einstellarbeiten
- » Einweg-Hobelmesser mit je zwei Schneidfasen, günstiger Schneidenpreis
- » Keine teuren Einstellgeräte wie z. B. für Streifenhobelmesser notwendig
- » Kein zweites Hobelmesserpaar während dem Schärfzyklus notwendig

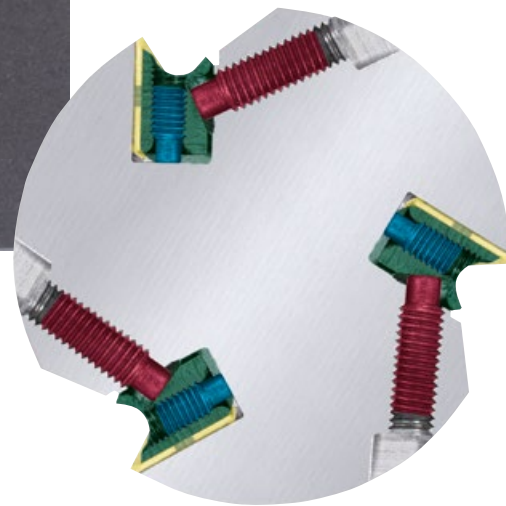

Hammer®

Details | 7

Silent-Power®

Die leise Hobelwelle

Exklusiv nur bei
Felder®, Format4®

und **Hammer®**



SENSATIONELL LEISE

Ihrer Gesundheit und den Mitarbeitern zuliebe. Die Silent-Power Spiralmesser-Hobelwelle reduziert die Lärmbelastung um 50 % (10 db A) gegenüber herkömmlichen Systemen.



20-FACHE SCHNEI- DENSTANDZEIT

Geld gespart. Die Hartmetall-Schneiden in der Silent-Power Spiralmesser-Hobelwelle sorgen für eine bis zu zwanzigfach höhere Schneidenstandzeit gegenüber HSS-Schneiden.



VIER SCHNEIDFASEN

Mehr „Hobelmesser“ zum selben Preis. Jede Hartmetall-Schneide (in der Silent-Power Spiralmesser-Hobelwelle) verfügt über vier Schneidfasen. Schnellster Schneidenwechsel durch einfaches, einzelnes „Drehen“.



GERINGERE LEIS- TUNGS-AUFNAHME

Stromkosten gespart. Unabhängig von der Hobelbreite benötigt die Silent-Power Spiralmesser-Hobelwelle eine wesentlich geringere Leistungsaufnahme als vergleichbare Systeme.



AUSRISSFREIE HOBELERGEBNISSE

Echte Spiralmessertechnologie. Durchgehender, ziehender Schnitt dank geschlossener Anordnung aller Schneiden mit optimierten Schnittwinkel in der Silent-Power Spiralmesser-Hobelwelle.



GROßER SPANRAUM

Kleinste Spänevolumen. Der späneflussoptimierte Spanraum der Silent-Power Spiralmesser-Hobelwelle und die kurzen Schneidfasen garantieren besten Spänetransport und geringstes Spänevolumen.



HAUSEIGENE PRODUKTION

Innovation aus Österreich. Die Silent-Power Spiralmesser-Hobelwelle wird zu 100 % im Werk in Hall i. T., Österreich hergestellt. Heimische Handwerkskunst und kompromisslose Fertigungs-Standards garantieren höchste Qualität „Made in Austria“.



SEIT 2012 PATENTIERT

Oft kopiert – nie erreicht. Vor 10 Jahren hat die Silent-Power Spiralmesser-Hobelwelle am Markt neue Maßstäbe in puncto Lärminderung, Qualität und Effizienz gesetzt und ist bis heute unerreicht.



Massive Hobeltische für absolute Präzision

Die stark verrippten Hammer Abricht- und Dickenhobeltische sind aus massivem Maschinenguß gefertigt und sorgen für exzellente Präzision in jeder Situation. Die Breite der Abrichthobeltische entspricht jeweils der Hobelbreite, so werden Werkstücke bei Abrichtarbeiten sicher und über die gesamte Abrichthobeltischlänge geführt.



Schnell und einfach: Spanabnahme-Einstellung bei Abrichtarbeiten

Der großgriffige Einstellhebel für die Abricht-Spanabnahme ist ergonomisch perfekt in das Maschinenkonzept integriert. Die Spanabnahmeeinstellung bis 4 mm erfolgt schnell, einfach und präzise ohne das Lösen von weiteren Klemmungen. Das ist Bedienkomfort der Extraklasse.

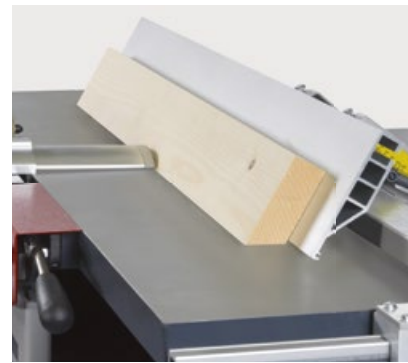

Der Hobelanschlag für exaktes Fügen, Fasen und Schmiegen

Der Hobelanschlag ist über die gesamte Hobelbreite einsetz- und fixierbar. Das Hobelanschlaglineal aus Aluminium lässt sich von 90°–45° stufenlos schwenken und fixieren. Für die exakte 90° und 45° Gradposition sorgen feineinstellbare Endanschläge. Die präzise Werkstückführung für Füge-, Fäse- und Schmiegearbeiten wird durch das lange Hobelanschlaglineal zusätzlich unterstützt.



Bei Bedarf: Tischgrößen an Werkstückgröße anpassen

Lange und schwere Werkstücke ohne Helfer bearbeiten – mit einer Hammer kein Problem! Das weltweit tausendfach bewährte Hammer-Tischverlängerungssystem erlaubt Ihnen eine mit wenigen Handgriffen eine werkzeuglose Montage von Tischverlängerungen. Die Auflageflächen verlängern sich so um 400 oder 800 mm pro Arbeitstischseite. Das bedeutet eine Erweiterung Ihrer Tischlänge um bis zu 1600 mm!

Hammer®



Duales Aufklappen der Abrichttische

Platzsparend und ergonomisch optimal gelöst: Die Tische Ihrer Hammer Kombimaschine schwenken zur Maschinenmitte, das bedeutet für Sie sehr kurze Wege um die Maschine herum und keine Einschränkung Ihrer Bewegungsfreiheit. Das zeitgleiche, duale Auf- und Abklappen der Abrichttische spart Zeit und ist extrem bequem. Die Abrichttische verriegeln automatisch in der 0°-Endposition.



Maximale Dickenhöhe für großdimensionierte Ansprüche

Die maximale Dickenhöhe ist mit 225 mm ein Garant für die perfekte Bearbeitung großer und schwerer Werkstücke. Eine noch präzisere, zehntelmillimetergenaue Einstellung der Dickenhöhe erfolgt auf Wunsch mit Systemhandrad und integrierter Digitaluhr.



Perfekte Absaugtechnik – eine saubere Lösung

Die ablufttechnisch optimierte Späneabsaughaube sorgt mit großzügig gehaltenen Spanräumen für einen idealen Späneabtransport und saubere Arbeitstische.

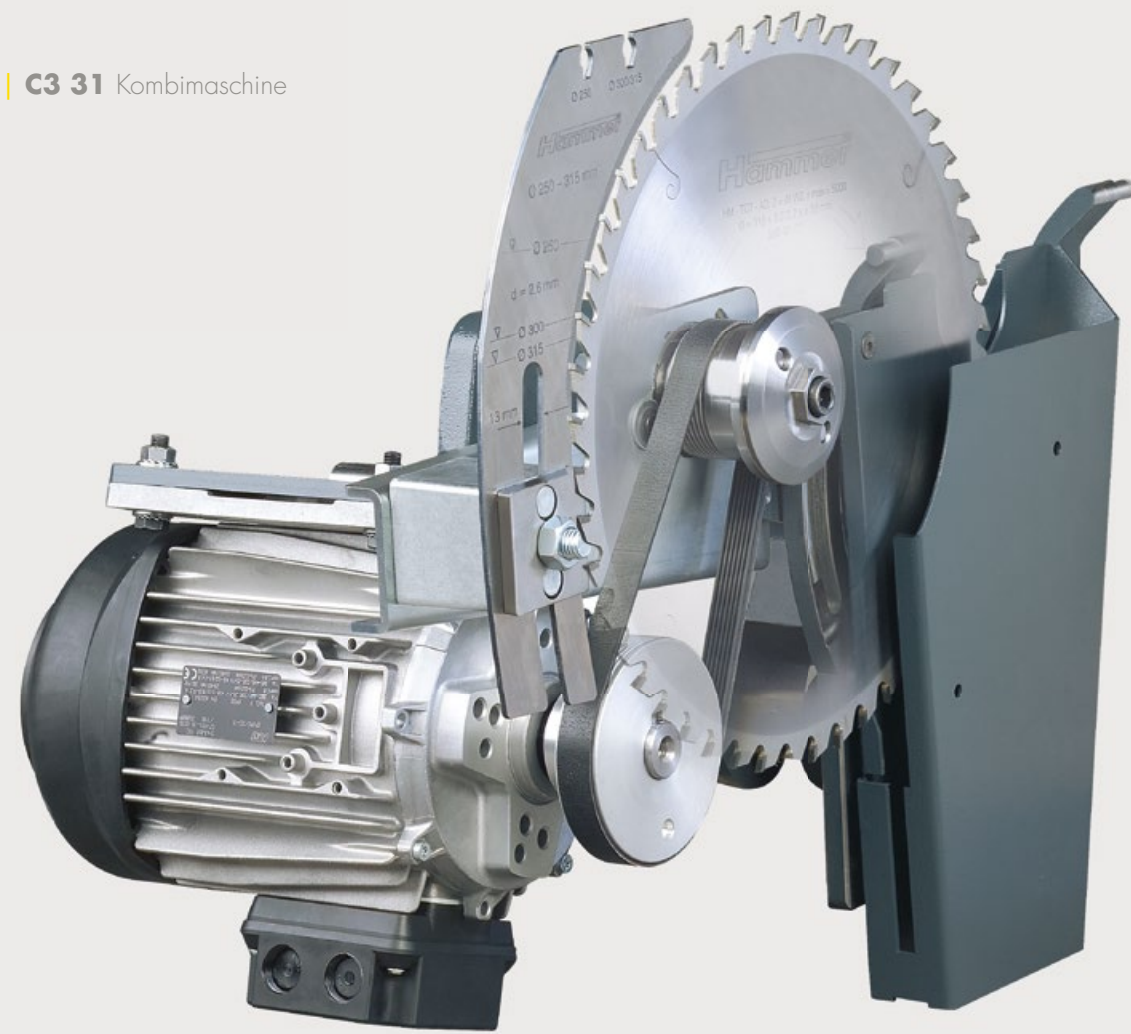

Stabil-kompakt-präzise, das Hammer Kreissägeaggregat

Das Hammer Kreissägeaggregat besticht durch Laufruhe, Präzision und extreme Bedienfreundlichkeit. Die große Schnitthöhe von 103 mm lässt keine Wünsche offen. Kreissägeblätter bis 315 mm Durchmesser können komplett unter den Kreissägetisch abgesenkt werden. Das Kreissägeblatt ist einfach zugänglich und der Sägeblattwechsel kinderleicht durchführbar.



Nuten, Zapfen und Schlitzen mit der Kreissäge

Jede Hammer Kreissäge kann werkseitig für den Einsatz von speziellen Verstellschlitzwerkzeugen vorbereitet werden. Das Verstellschlitzwerkzeug wird auf der Kreissägewelle aufgebaut und ermöglicht stufenlos in der Breite einstellbare Nut-, Zapf- und Schlitzarbeiten zwischen 8 und 19,5 mm.



Vorritzaggregat für beschichtete Werkstoffe

Das Vorritzaggregat sorgt für ausrissfreie Schnitte in kunststoffbeschichteten Werkstoffen. Mittels Ringsätzen ist die Schnittbreite des zweiteiligen Vorritzsägeblattes exakt auf das jeweilig verwendete Hauptsägeblatt einstellbar. Der Antrieb des Vorritzsägeblattes erfolgt mechanisch gegenläufig zum Hauptsägeblatt.



Sägeblatt schwenkbar von 90° – 45°

Der stufenlose Schwenkbereich zwischen 90° und 45° sichert präzise Gehrungsschnitte. In der 90°- und 45°-Position sorgen Endanschläge für die exakte Positionierung der Einstellung. Eine großdimensionierte Skala erleichtert das exakte Einstellen und Ablesen der entsprechenden Werte.



Perfekt: durchgehende Anschlagkante für Parallelschnitte mit der C3 31 Kombimaschine

Alle Maße sind möglich, der Anschlag ist immer parallel zum Kreissägeblatt klemmbar, Sie haben eine optimale Werkstückauflagefläche.

Parallelschlag am Kreissägetisch

Die Schnittbreite am Kreissägetisch ist stufenlos zwischen 0 und 600 mm einstellbar. Die in der Anschlagaufnahme-schiene integrierte Skala sichert das exakte Einstellen des Alu-Parallelschlages in der gewünschten Position. Das Alu-Anschlaglineal lässt sich in Schnittrichtung stufenlos positionieren – bei der Bearbeitung von langen Werkstücken erreichen Sie so eine bessere Zuführung und sichern höchste Bearbeitungspräzision. Bei Gehrungsschnitten mit geschwenktem Sägeblatt lässt sich das Alu-Anschlaglineal von der Hochposition in eine Schmalposition umlegen. Die so erreichte schmale Anschlagkante erlaubt Parallelschnitte von sehr schmalen Werkstücken. Eine noch präzisere, zehntelmillimetergenaue Einstellung des Alu-Parallelschlages kann auf Wunsch mit der Hammer-Feineinstellung erreicht werden.

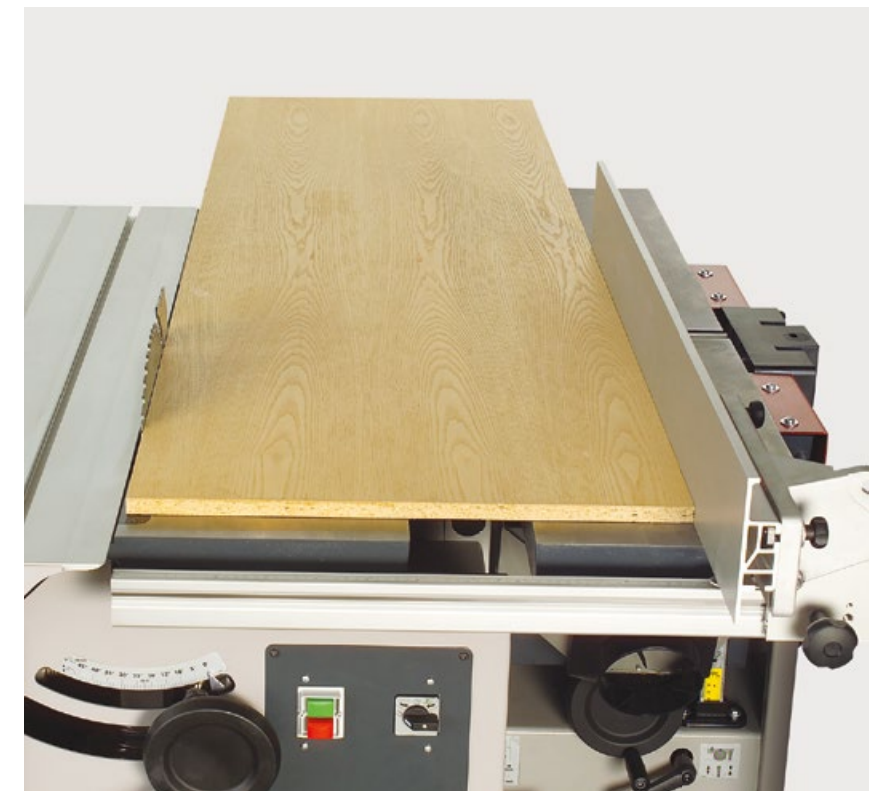



Stabilität und Laufruhe – das Hammer Fräsaggregat

Hohe Präzision bei Standard-Fräsarbeiten oder beim Einsatz schwerer Fräswerkzeuge - das Hammer-Fräsaggregat garantiert extreme Laufruhe und damit Präzision pur. Der Frässpindelndurchmesser beträgt 30 mm. Die ergonomisch angeordneten Bedienelemente und der leichtgängige Werkzeugwechsel überzeugen bei jeder Anwendung, Tag für Tag. Vier gut abgestufte, wählbare Geschwindigkeiten, 3000/6000/8000 und 10.000 U/min, decken die optimale Schnittgeschwindigkeit unterschiedlicher Fräswerkzeugdurchmesser hervorragend ab. Ein wichtiges Detail ist bei Hammer Standard: der Links- und Rechtslauf der Frässpindel für Ihre Sicherheit bei Fräsarbeiten.

MF Frässpindel-Wechselsystem

Im Handumdrehen wechseln Sie Frässpindeln mit unterschiedlichen Durchmessern, ohne die aktuellen Einstellungen zu verändern.



Frässpindel

Der Standard: Frässpindel-Ø 30 mm für Standard-Fräswerkzeuge. Ideal für alle „klassischen“ Fräsarbeiten.

Hammer®

Fräsanschlag: einfache Handhabung, hohe Sicherheit und Präzision

Der Hammer Fräsanschlag nimmt Fräswerkzeuge bis 220 mm Durchmesser auf. Die beiden eloxierten Alu-Anschlagschienen sind auf den jeweiligen Fräswerkzeugdurchmesser leichtgängig einstellbar. Der Einstellbereich für Spanabnahme bei Fräsarbeiten kann über die abnehmbare Fräsanschlag-Anschlagschiene zwischen -5 mm und +25 mm vorgewählt werden. Der Absauganschlussdurchmesser für die Späneabsaugung am Fräsanschlag beträgt 120 mm.

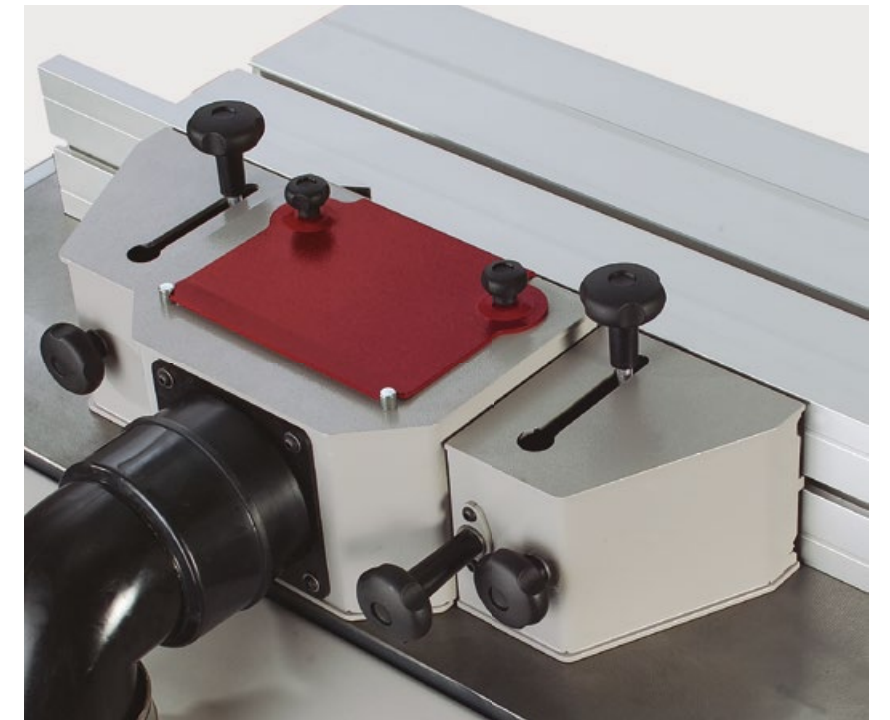

Sicherheitslineale

Sicherheitslineale für durchgehende Werkstückführung am Fräsanschlag (Option).

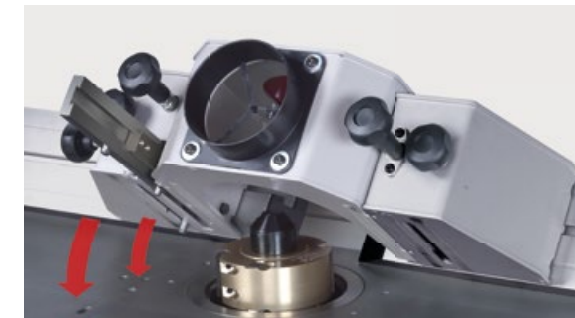

Das MULTI-Einstellsystem

Im Handumdrehen wechseln Sie Frässpindeln mit unterschiedlichen Durchmessern, ohne die aktuellen Einstellungen zu verändern.

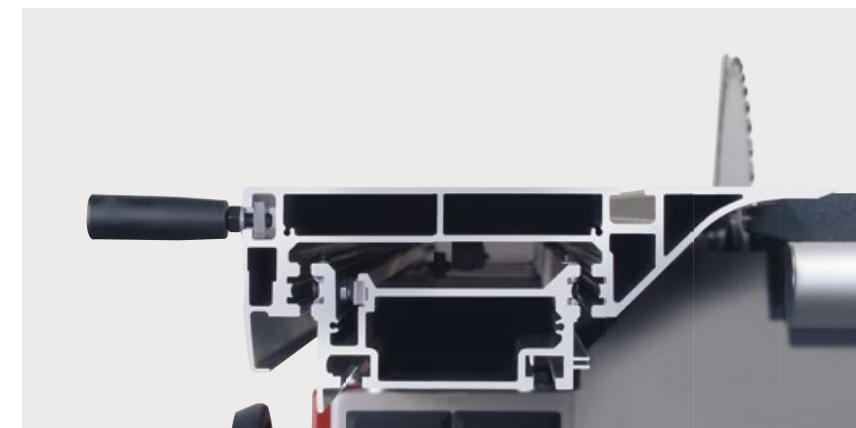

Der Alu-Formatschiebetisch, Herzstück jeder Formatkreissäge

Der Alu-Formatschiebetisch gibt die Präzision vom ersten Schnitt an vor. Garantierte Hammer-Stabilität und -Präzision: das stark verrippte, gefräste und eloxierte Aluminium-Hohlkammerprofil des Formatschiebetisches sorgt in Verbindung mit dem hochwertigen Führungssystem für einen absolut spielfreien Lauf!



Die Langlochbohrung

Die Langlochbohrereinrichtung wird an der Abrichtseite aufgebaut.



Auslegertisch für schwere Werkstücke

Bei der Bearbeitung großdimensionierter und schwerer Werkstücke sorgt der Auslegertisch für mehr Auflagefläche und Präzision. In Verbindung mit dem Alu-Ablänganschlaglineal 900 oder 1300 und der Ablänganschlag-Verlängerung wird Ihre Hammer mit Auslegertisch zur vollwertigen, großen Formatkreissäge.



Rastbolzen

Mit Hilfe der Index-Rastbolzen kann der Winkel in 5°-Schritten und bei 22,5° fixiert werden.



Ablänganschlag für präzise Winkelschnitte

Stufenlos zwischen +45° und -45° einstellbar, sorgt der Ablänganschlag für präzise Winkel- und Gehrungsschnitte. Eine im Alu-Formatschiebetisch integrierte Skala erleichtert das präzise Einstellen. Der Endanschlag für die exakte 90°-Position garantiert absolute Präzision bei Wiederholeinstellungen. Die Längenskala am 900 mm langen Alu-Ablänganschlaglineal ist zur Bedienseite hin geneigt und ermöglicht so das bequeme Ablesen des exakten Einstellwertes. In Verbindung mit der im Länganschlagbacken integrierten Ableseoptik sind hochpräzise Einstellarbeiten und damit absolut exakte Ergebnisse garantiert.



Geringer Platzbedarf – mobil in jeder Werkstätte

Hammer Holzbearbeitungsmaschinen sind absolute Raumwunder. Durch das effiziente Maschinendesign findet eine Hammer in jedem noch so kleinem Werkstatttraum Platz. Bei Bedarf sichert eine Fahrereinrichtung – passend für jede Hammer – Mobilität und schafft somit zusätzlichen, freien Raum.

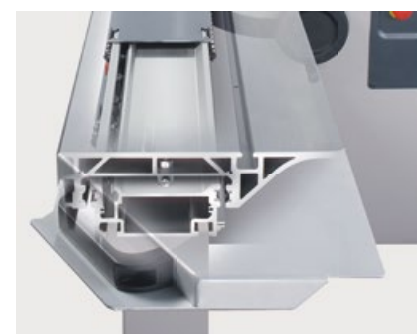

Formatschiebetisch perform

Die „perform“-Modelle sind mit einem für höchste Belastungen konstruierten, großdimensionierten Industrie-Formatschiebetisch ausgestattet. Das leichtgängige Präzisions-Führungssystem garantiert präzise Abläng-, Gehrungs- und Formatschnitte.

Technische Daten

	C3 31	C3 31 comfort	C3 31 perform
Elektrik			
001	3x 400 V Motorspannung	S	S
003	1x 230 V Motorspannung, Motorstärke 4,0 PS (3,0 kW) S6/40%	O	O
004	50 Hz Motorfrequenz	S	S
005	60 Hz Motorfrequenz	W	W
007	Motorstärke 4,0 PS (3,0 kW) S6/40 %	S	S
11	Fräse Rechts-, Linkslauf	S	S
Abrichteinheit und Hobelwelle			
42	3-Messer-Automatik-Hobelwelle	S	S
43	3-Messer-Streifenmesser-Hobelwelle	O	O
44	Silent-Power Spiralmesser-Hobelwelle	O	O
-	Abrichtanschlag schwenkbar 90°-45°, eloxiert	S	S
-	Abrichtanschlaglänge in mm	150 x 1150	150 x 1150
-	Abrichtobelbreite in mm	310	310
-	Abrichtischlänge in mm	1400	1400
-	Messeranzahl - Silent-Power Spiralmesser Hobelwelle	47	47
-	Spanabnahme max. in mm	4	4
Dickeneinheit			
-	Dicken-Hobelbreite in mm	306	306
-	Dickenhöhe min.-max. 4-225 mm	S	S
-	Dickenschlänge in mm	540	540
-	Min. Werkstücklänge in mm	145	145
-	Synchrones Vorschubgetriebe 6 m/min (50 Hz)	S	S
Kreissägeneinheit			
74	Mechanisch angetriebener Vorritzer Ø 80 mm	O	O
76	Schnittbreite stufenlos in mm	0-600	0-600
82	Vorbereitung für Verstell Schlitzwerkzeuge bis 19,5 mm Breite	O	O
83	Kreissägeanschlag basic	-	PA
85	Feineinstellung für Kreissäge-Anschlag winner/basic	O	O
-	Hauptsägeblatt Ø 250-315 mm, Kreissäge-Drehzahl 4800 U/min	S	S
-	Kreissäge-Frästisch in mm	860 x 300	860 x 300
-	Sägeblattschwenkung 90°-45°, Schnitthöhe max. 103 mm	S	S
Formatschiebetisch eloxiert			
130	Formatschiebetisch 800 mm, Formatschnittlänge 865 mm*	S	-
131	Formatschiebetisch 1250 mm, Formatschnittlänge 1300 mm*	O	-
132	Formatschiebetisch 2000 mm, Formatschnittlänge 2050 mm*	O	S
133	Formatschiebetisch 2500 mm, Formatschnittlänge 2500 mm, Besäumerschuh*	-	S

Fräseinheit und Fräsanschlag	C3 31	C3 31 comfort	C3 31 perform
100 Frässpindel-Ø 30 mm, 100 mm Nutzhöhe	S	S	S
101 MF spindle system – Wechselbare Frässpindel-Ø 30 mm, 100 mm Nutzhöhe	O	O	O
102 MF spindle system – Wechselbare Frässpindel-Ø 32 mm, 100 mm Nutzhöhe	O	O	O
103 MF spindle system – Wechselbare Frässpindel-Ø 35 mm, 100 mm Nutzhöhe	O	O	O
104 MF spindle system – Wechselbare Frässpindel-Ø 1 1/4", 100 mm Nutzhöhe	O	O	O
105 MF spindle system – Wechselbare Frässpindel-Ø 50 mm, 100 mm Nutzhöhe	O	O	O
108 MF spindle system – Wechselbare Frässpindel mit Spannzangenaufnahme	O	O	O
113 Multi-Einstellsystem mit Schienen 450 mm	O	O	O
- Drehzahl 3000/6000/8000/10.000 U/min	S	S	S
- Fräsanschlag 220 für Werkzeug-Ø max. 220 mm	S	S	S
- Frässpindel 90° mit Höheneinstellung an der Maschinenvorderseite	S	S	S
- Max. Werkzeugdurchmesser versenkbar bei 90° in mm	180	180	180

Auslegertische und Längsanschläge	C3 31	C3 31 comfort	C3 31 perform
160 Auslegertisch 1100	O	S	-
161 Auslegertisch 1250	-	-	S
163 Gradasterindex für Auslegertisch (#160/161)	O	S	O
164 Ablänganschlag 900 mm für alle Schiebetische	S	O	O
165 Teleskopanschlagverlängerung für Ablänganschlag um 750 mm (#164)	O	O	O
166 Ablänganschlag 1300 mm für Ausleger 1100 (#160)	O	S	-
168 Ausleger-Ablänganschlag 1300 mm anstatt 900 mm (#160)	O	S	-
169 Ablänganschlag 2600 mm für Ausleger 1250	-	-	S

Bohreinrichtung	C3 31	C3 31 comfort	C3 31 perform
190 Bohrsupport	O	O	O
191 Bohrfutter 0-16 mm	O	O	O

Gewicht	C3 31	C3 31 comfort	C3 31 perform
- Gewicht kg (bei durchschnittlicher Ausstattung) netto/brutto in kg	610	540/610	780

Wichtiges Zubehör	C3 31	C3 31 comfort	C3 31 perform
210 Fahreinrichtung ohne Hebedeichsel	O	O	O
211 Hebedeichsel	O	O	O
212 Abklappvorrichtung für Vorschubapparate	O	O	O
221 Transportvorbreitung für Überseetransporte	O	O	O
223 Hitzebehandelte Palette nach IPPC-Vorschriften	W	W	W

Lieferprogramm 2023

Kombimaschinen C3 31



Kombimaschinen C3 41



Kreissäge-Fräsmaschinen B3



Abricht-Dickenhobelmaschinen A3



Kreissägen & Formatkreissägen K3, K4



Fräsmaschine F3



Bandsägen



Hammer®

Hammer. Preiswerte Funktionalität und Zuverlässigkeit.

Seit 1997 produziert die Felder Group qualitativ hochwertige und dennoch erschwingliche Holzbearbeitungsmaschinen der Marke Hammer für Heimwerker und Kleingewerbe. Stabil, langlebig, platzsparend und exakt in der Ausführung. Qualitätsprodukte mit denen Holzbearbeitung einfach Spaß macht.

FELDER GROUP

KR-Felder-Straße 1
A-6060 HALL in Tirol

Ⓐ Tel. 05223 55306

www.hammer.at

[Kontakt](#)

Ⓓ Tel. 089 383 804-68

www.hammer.de

[Kontakt](#)

ⒸⒽ Tel. 044 872 51 00

www.hammer-suisse.com

[Kontakt](#)

Ⓘ Tel. 0472 832 628

www.hammer.it

[Kontakt](#)