

Perfekte Bekantung auf den Punkt gebracht

STREAMER 1053 | 1054



PRODUKTIVITÄT UND PRÄZISION





Ihr kompakter
Einstieg in die
HOLZ-HER
Kantentechnik



STREAMER 1053 | 1054

Überlegen in der Optik bei jedem Material

Anfangen von der modernen Hochglanzkante bis hin zu
Massivholzkanten im Querschnitt 6 x 65 mm bleibt HOLZ-HER
in seiner Vielfalt unerreicht.

Setzen Sie heute Maßstäbe für den Trend von morgen.



Alle Abbildungen können
Ausstattungsoptionen enthalten.



STREAMER 1054



- **Bearbeitungsmaße wie die Großen**
 Kompakt, einfach und leistungsstark bis 6 mm Kantenstärke und 60 mm Werkstückdicke.
- **Fügefräsen für perfekte Ergebnisse**
 Inklusive zwei Diamantfräsern für die perfekte Vorbereitung Ihrer Platte vor dem Kantenanleimen im Durchlauf.
- **Übersichtlich und leistungsstark**
 Kompaktsteuerung für einfachste Bedienung.
- **Perfektes Finish**
 Mit zwei frei wählbaren Nachbearbeitungsaggregaten (Radiusziehklinge, Flächenziehklinge, Schwabbelaggregat).
- **Immer eine gute Verbindung**
 Hochflexibler Kleberauftrag mit dem klassischen HOLZ-HER Düsensystem.
- **Für eine wasserfeste Verbindung**
 Verarbeiten Sie PUR-Kleber genauso einfach wie EVA-Kleber.
- **Multifunktionsfräsaggregat**
 Inklusive Diamantfräswerkzeug.

HOLZ-HER DÜSENSYSTEM

Hybrid Technologie – zwei Systeme perfekt kombiniert

Die Kantenanleimmaschine ist entscheidend für eine hochwertige Optik Ihrer Möbelstücke. Profitieren auch Sie von 45 Jahren HOLZ-HER Technologieführerschaft im Kantenanleimen.

- Farbigen oder neutralen Kleber haben Sie im Handumdrehen gewechselt.
- Auch ein Wechsel von EVA- auf PUR-Kleber ist in kurzer Zeit zu bewerkstelligen.
- Genauso schnell ist das komplette System in wenigen Minuten vollständig gereinigt.



**Konkurrenzlos schnell:
Aufheizzeit nur 3 Minuten**

TECHNISCHE DATEN

Produktbroschüren und viele Videos finden Sie unter www.holzher.com

| Maschine | STREAMER 1053 | STREAMER 1054 | Optionen |
|-------------------|--|--|--|
| Steuerung | Kompaktsteuerung – schwenk- und drehbares Bedienpult | Kompaktsteuerung – schwenk- und drehbares Bedienpult | |
| Werkstückauflage | | | Ausziehbar bis 600 mm Auszugweite |
| Fügen | x | 2 Fräsmotoren inkl. 2 Diamantfräsern, Arbeitshöhe 45 mm | 2 Fügefräser mit Arbeitshöhe 60 mm |
| Magazin | Für Rollen- und Streifenware mit Einzeleinzug | Für Rollen- und Streifenware mit Einzeleinzug | Streifenmagazin für Kantenvereinzellung |
| Kleberauftrag | Klassisches HOLZ-HER Düsensystem (eine Kleberpatrone) für EVA- und PUR-Kleber | Klassisches HOLZ-HER Düsensystem (eine Kleberpatrone) für EVA- und PUR-Kleber | Tastende Düse |
| Druckwerk | 3 Andruckrollen, erste angetrieben | 3 Andruckrollen, erste angetrieben | Druckwerk pneumatisch einsetzgesteuert |
| Kappen | 1 x 0,22 kW, 200 Hz, 9000 min ⁻¹ , mit manueller Verstellung zum Fasekappen (0/10 Grad) | 1 x 0,22 kW, 200 Hz, 9000 min ⁻¹ , mit manueller Verstellung zum Fasekappen (0/10 Grad) | Zweimotoriges Kappaggregat pneumatisch schwenkbar, Arbeitshöhe 60 mm |
| Fräsen | Multifunkt.: Bündig, Radius sowie Radiusauslauf, inkl. Diamantfräswerkzeug | Multifunkt.: Bündig, Radius sowie Radiusauslauf, inkl. Diamantfräswerkzeug | |
| Radiusziehklinge | | | Glättung von Radien und Fasen an Kunststoffkanten |
| Flächenziehklinge | | | oben und unten einsetzgesteuert |
| Schwabbeln | | | Schwabbelaggregat |

| | STREAMER 1053 | STREAMER 1054 |
|---------------------------------|---------------|---------------|
| Maschinenabmessungen | | |
| Gesamtlänge (mm) | 3917 | 3917 |
| Gewicht (kg) | 930 | 1055 |
| Vorschubgeschwindigkeit | | |
| Vorschubgeschwindigkeit (m/min) | 10 | 10 |
| Arbeitsmaße | | |
| Werkstückdicke (mm) | 6 – 45 (60) | 6 – 45 (60) |
| Kantenstärke (mm) | 0,4 – 3 (6) | 0,4 – 3 (6) |

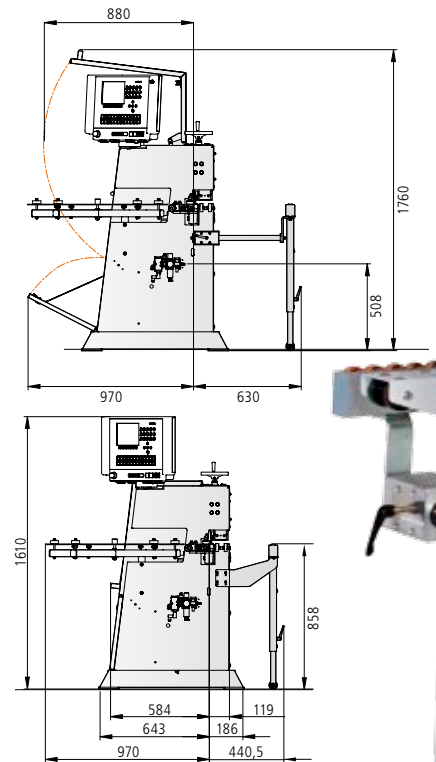

Option Standard x Nicht möglich Freiplatz

Die technischen Daten stellen Richtwerte dar. Änderungen von Konstruktion und Ausstattung vorbehalten, da HOLZ-HER Maschinen ständig weiterentwickelt werden. Die Abbildungen sind unverbindlich. Die Maschinen enthalten zum Teil Sonderausstattungen, die nicht zum serienmäßigen Lieferumfang gehören. Zur besseren Information wurden die Maschinen zum Teil ohne die vorgesehene Schutzhaube abgebildet.

Bildnachweis: © istock | lisegagne, © fotolia | Alexander Rochau

D – HOLZ-HER 3142 30 – Printed in Germany/Imprimé en Allemagne
Drucklegung: 22.06.2012 – Erstausgabe: 22.06.2012

Ihr autorisierter HOLZ-HER-Händler

HOLZ-HER GmbH
Plochinger Straße 65
72622 Nürtingen
Deutschland
T +49 (0) 70 22 702-0
kontakt@holzher.com
www.holzher.com

HOLZHER

Ein Unternehmen der WEINIG Gruppe