

Su encolado perfecto hecho realidad

# STREAMER 1053 | 1054



PRODUCTIVIDAD Y PRECISIÓN





Su inicio  
compacto en la  
tecnología de  
encolado  
HOLZ-HER



STREAMER 1053 | 1054

## Acabado superior con todos los materiales

Empezando por los cantos de alto brillo hasta los cantos de madera maciza con corte transversal de 6 x 65 mm la variedad de HOLZ-HER no se puede igualar.

Fije hoy puntos de referencia para las tendencias de mañana.



Todas las ilustraciones pueden  
incorporar opciones de equipamiento.



- **Campos de trabajo como los grandes**  
Compacto, sencillo y potente hasta 6mm de grosor de canto y 60mm de espesor de tablero.
- **Prefresado para un resultado perfecto**  
Incl. dos fresas de diamante para una preparación perfecta del tablero antes de ser encolado.
- **Clara y potente**  
Control compacto para un manejo sencillo.
- **Acabado perfecto**  
Con dos espacios para equipamiento libre de grupos de acabado (rascador de canto, rascador de cola, grupo pulidor).
- **Siempre una buena union**  
Sistema de encolado flexible mediante el sistema clásico de tobera de HOLZ-HER.
- **Para una union resistente al agua**  
Trabaje con adhesivos PUR de la misma manera que los adhesivos EVA.
- **Grupo fresador multifuncion**  
Incl. fresas de diamante

#### SISTEMA DE ENCOLADO HOLZ-HER

## Tecnología híbrida: dos sistemas combinados perfectamente

La chapadora de cantos es decisiva para un acabado de gran calidad en el diseño de sus muebles. Aprovechese usted también de los 45 años de liderazgo tecnológico de HOLZ-HER en el placado de cantos.

- La cola neutra o con color se cambia en un santiamén.
- Además, los cambios de cola EVA a cola PUR se realizan en poco tiempo.
- El sistema completo también se limpia completamente en pocos minutos.



SISTEMA  
PATENTADO

Rápido sin competencia  
3 minutos de tiempo de caldeo

## DATOS TÉCNICOS

Puede encontrar folletos de  
productos y muchos videos en  
[www.holzher.com](http://www.holzher.com)

Máquina	STREAMER 1053	STREAMER 1054
Mando	Control compacto pupitre inclinable y giratorio	Control compacto pupitre inclinable y giratorio
Soporte		
Prefresador	x	2 motores de fresado 2 fresas de diamante altura de trabajo 45 mm
Cargador	Para cantos en rollo y tiras con entrada individual de tiras	Para cantos en rollo y tiras con entrada individual de tiras
Encolado	Sistema de encolado clasico mediante tobera HOLZ-HER ( un cartucho de cola) para EVA y PUR	Sistema de encolado clasico mediante tobera HOLZ-HER ( un cartucho de cola) para EVA y PUR
Zona de presión	3 rodillos prensos primero con traccion	3 rodillos prensos primero con traccion
Retestador	1 x 0,22 kW, 200 Hz, 9000 min <sup>-1</sup> , con regulación manual de la inclinación de retestado (0°/10°)	1 x 0,22 kW, 200 Hz, 9000 min <sup>-1</sup> , con regulación manual de la inclinación de retestado (0°/10°)
Fresar	Multifunción: enrase, radio así como final del radio incl. fresa de diamante	Multifunción: enrase, radio así como final del radio incl. fresa de diamante
Rascador de radio		
Rascador de cola		
Pulidor		

Opciones
Extraible hasta 600mm
2 fresas prefresado con altura de trabajo 60mm
Cargador de cantos en tiras con alimentacion individual de las tiras
Tobera flotante
Grupo prensor con pilotaje neumático independiente
Retestador de 2 motores, inclinación neumática altura de trabajo 60 mm
Alisamiento de radios y chaflanes en cantos de plástico
Pilotaje neumático arriba y abajo
Grupo pulidor

	STREAMER 1053	STREAMER 1054
<b>Dimensiones de la máquina</b>		
Longitud total (mm)	3917	3917
Peso (Kg)	930	1055
<b>Velocidad de avance</b>		
Velocidad de avance (m/min)	10	10
<b>Volumen de trabajo</b>		
Grosor de la pieza de trabajo (mm)	6-45 (60)	6-45 (60)
Grosor del canto (mm)	0,4-3 (6)	0,4-3 (6)

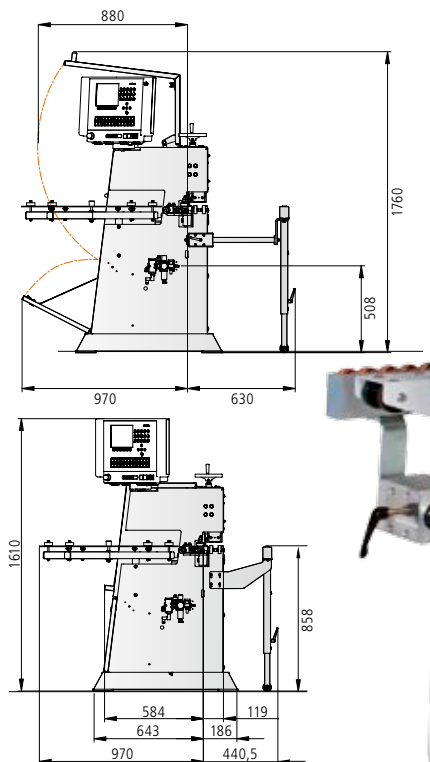

Opcion  
  Estándar  
  x  
  No es posible  
  Emplazamiento libre

Las características técnicas indicadas constituyen valores aproximados. Dada la evolución permanente de sus máquinas, HOLZ-HER se reserva el derecho de modificar el diseño y el equipo. Las ilustraciones se proporcionan a título indicativo. Las máquinas incluyen en parte equipos especiales no suministrados de serie. Para una mejor comprensión, se presentan las máquinas sin el capó de protección previsto.

Certificado ilustraciones: © istock | lisegagne, © fotolia | Alexander Rochau

ES – HOLZ-HER 3145 30 – Printed in Germany/Imprimé en Allemagne  
Impresión: 22.06.2012 – Primera edición: 22.06.2012

Su distribuidor autorizado de HOLZ-HER

**HOLZ-HER GmbH**  
 Plochinger Straße 65  
 72622 Nürtingen  
 Germany  
 T +49 (0) 70 22 702-0  
 kontakt@holzher.com  
 www.holzher.com

**HOLZ-HER**

A member of the WEINIG Group