

Un Placage de chants « au point »

STREAMER 1053 | 1054



PRODUCTIVITÉ ET PRÉCISION





Une entrée compacte dans la technique du « placage de chants » chez HOLZ-HER



STREAMER 1053 | 1054

Aspect impeccable quel que soit le matériau

Des chants polis modernes aux chants en bois massif en section 6 x 65 mm, la diversité de HOLZ-HER reste inégalée.

Posez aujourd'hui les jalons des tendances de demain.



Des équipements optionnels peuvent figurer sur les illustrations.



STREAMER 1054



- **Des capacités d'usinage comme les grandes**
 Compacte, simple avec possibilité de poser des chants Jusqu'à 6mm d'épaisseur de chant et 60 mm d'épaisseur de panneau.
- **Equipée de fraises de calibrage pour un résultat à la perfection** – inclus deux outils au diamant pour une préparation parfaite de votre panneau avant de poser le chant au défilé.
- **Netteté et productivité**
 Avec un tableau de commande simple d'utilisation.
- **Une finition parfaite**
 Avec possibilité d'équipement de deux agrégats d'usinage après affleurage (racleur de chants, racleur de surface, polissage).
- **Toujours un chant parfaitement posé**
 Un encollage hautement flexible, avec le traditionnel système à buse HOLZ-HER.
- **Pour des matériaux exposés à l'humidité**
 Prenez de la colle PUR (Polyuréthane) aussi simple d'utilisation que la colle EVA.
- **Agrégat d'affleurage Multifonctions**
 Inclus outils au diamant.

SYSTÈME À BUSE HOLZ-HER

Technologie hybride : deux systèmes parfaitement associés

Pour garantir une esthétique de premier ordre à vos éléments de mobilier, le choix de la plaqueuse de chants est déterminant. Profitez, vous aussi, des 45 années d'expérience de HOLZ-HER en tant que leader sur le marché du placage des chants.

- Passage d'une colle colorée à une colle incolore en un tour de main.
- Possibilité également de passer d'une colle EVA à une colle PUR en un temps réduit.
- Nettoyage complet de l'ensemble du système tout aussi rapide, en seulement quelques minutes.



SYSTÈME
BREVETÉ

Seulement 3 minutes de
temps de chauffe

CARACTÉRISTIQUES TECHNIQUES

Retrouvez nos dépliants produits et un grand nombre de vidéos à l'adresse www.holzher.com

Machine	STREAMER 1053	STREAMER 1054	Options
Commande	Une commande compacte – un tableau de commande orientable et inclinable	Une commande compacte – un tableau de commande orientable et inclinable	
Support de panneaux			Support extensible à l'avant 600 mm
Calibrage	x	2 moteurs de fraisage incl. 2 fraises au diamant hauteur de travail : 45 mm	2 Fraises à dresser hauteur 60 mm
Magasin	Pour chants en rouleaux ou en bandes pour entraînement unitaire	Pour chants en rouleaux ou en bandes pour entraînement unitaire	Magasin à chants pour chant en bande (chargement unitaire)
Encollage	Système d'encollage classique à buse HOLZ-HER (pour une cartouche) pour colle EVA et PUR	Système d'encollage classique à buse HOLZ-HER (pour une cartouche) pour colle EVA et PUR	Palpeur d'encollage
Zone de pression	3 rouleaux de pression, le premier étant entraîné	3 rouleaux de pression, le premier étant entraîné	Zone de pression pneum. à plongée commandée
Coupe en bout	1 x 0,22 kW, 200 Hz, 9000 min ⁻¹ , avec un réglage manuel de l'inclinaison de la lame (0/10°)	1 x 0,22 kW, 200 Hz, 9000 min ⁻¹ , avec un réglage manuel de l'inclinaison de la lame (0/10°)	Agrégat de coupe en bouts à deux moteurs Inclinable pneumatiquement hauteur de travail 60 mm
Fraisage	Agrégat multifonctions : affleurage droit, rayon et également sortie de rayon incl. fraises au Diamant	Agrégat multifonctions : affleurage droit, rayon et également sortie de rayon incl. fraises au Diamant	
Racleur à rayon			Racleurs de finition à rayons ou chanfreins pour les chants PVC
Racleur de surface			Plongée dessus et dessous commandée
Polisseur			Agrégat de polissage

Option Standard x Impossible Emplacement libre

	STREAMER 1053	STREAMER 1054
Dimensions de la machine		
Longueur totale (mm)	3917	3917
Poids (kg)	930	1055
Vitesse d'avance		
Vitesse d'avance (m/min)	10	10
Cotes de travail		
Épaisseur de panneaux (mm)	6 – 45 (60)	6 – 45 (60)
Épaisseur de chants (mm)	0,4 – 3 (6)	0,4 – 3 (6)

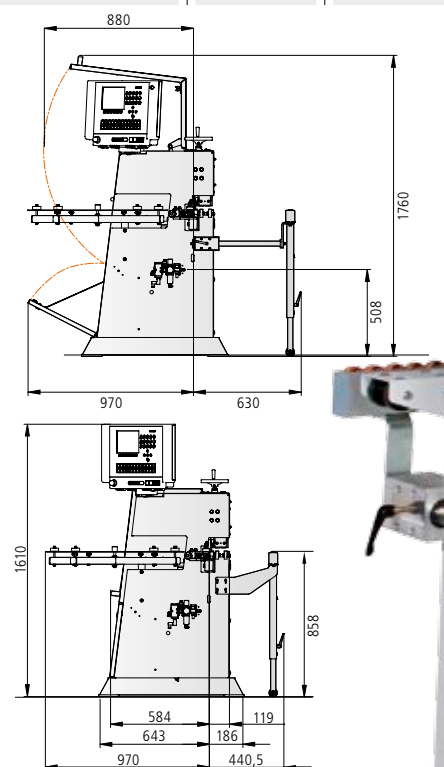

Les caractéristiques techniques indiquées sont des valeurs approximatives. Compte tenu de l'évolution permanente de ses machines, HOLZ-HER se réserve le droit de modifier la construction et l'équipement. Les illustrations ne sont pas contractuelles. Les machines comportent en partie des équipements optionnels qui ne sont pas fournis de série. Pour une meilleure compréhension, les machines sont représentées sans le capot de protection prévu.

Crédit photos : © istock | liseagne, © fotolia | Alexander Rochau

FR – HOLZ-HER 3144 30 – Printed in Germany/Imprimé en Allemagne
Impression : 22.06.2012 – Première édition : 22.06.2012

Votre revendeur autorisé HOLZ-HER



HOLZ-HER GmbH
Plochinger Straße 65
72622 Nürtingen
Germany

T +49 (0) 70 22 702-0
kontakt@holzher.com
www.holzher.com

HOLZ-HER

A member of the WEINIG Group