

Raggiungimento di una bordatura perfetta

# STREAMER 1053 | 1054



PRODUTTIVITÀ E PRECISIONE





La compatta  
per entrare  
nella tecnologia  
di bordatura  
HOLZ-HER



STREAMER 1053 | 1054

## Superiorità estetica con qualsiasi materiale

Dai bordi moderni con finitura a specchio fino ai bordi in legno massiccio con sezione trasversale di 6 x 65 mm, HOLZ-HER rimane impareggiabile in termini di versatilità.

Con HOLZ-HER potrete fissare fin da oggi i criteri e le tendenze di domani.



Tutte le illustrazioni possono contenere equipaggiamenti opzionali.



STREAMER 1054



- **Stesso range di lavorazione della più grande**  
Compatta, semplice ed efficace fino a 6 mm di spessore del bordo e 60 mm di spessore del pannello.
- **Rettifica per risultati perfetti**  
Include due utensili al diamante per una preparazione perfetta dei pannelli prima dell'applicazione del bordo.
- **Semplice ed efficace**  
Controllo compatto facile da azionare.
- **Finitura perfetta**  
Con spazi liberi per due gruppi di finitura (gruppi raschiabordo, raschiacolla o spazzole).
- **Sempre una perfetta giunzione**  
Applicazione della colla altamente flessibile con il classico sistema ad ugelli HOLZ-HER.
- **Per una giunzione resistente all'acqua**  
Lavorazioni con colla PUR semplici come con colla EVA.
- **Gruppo refillatore multi-funzione**  
Inclusi utensili al diamante.

#### SISTEMA UGELLO HOLZ-HER

## Tecnologia ibrida – due sistemi perfettamente combinati

La bordatrice è fondamentale per una qualità estetica ottimale dei componenti per mobili. Anche voi potrete usufruire della tecnologia leader di HOLZ-HER nel campo della bordatura.

- Le colle colorate o neutre possono essere commutate manualmente tramite un selettore rotante.
- Anche il cambio da colla EVA a colla PUR può essere effettuato in brevissimo tempo.
- Altrettanto rapidamente è possibile pulire completamente l'intero sistema in pochi minuti.

SISTEMA  
BREVETTATO

Estremamente rapido  
Tempo di riscaldamento di  
soli 3 minuti



## DATI TECNICI

Depliant dei prodotti e numerosi video sono disponibili sul sito [www.holzher.com](http://www.holzher.com)

Macchina	STREAMER 1053	STREAMER 1054	Opzioni a richiesta
Controllo	Controllo compatto – pannello di controllo girevole ed inclinabile	Controllo compatto – pannello di controllo girevole ed inclinabile	
Supporto pannelli			Estraibile fino a 600 mm
Rettifiche	x	2 motori di fresatura incl. 2 utensili al diamante, altezza di lavorazione: 45 mm	2 utensili di pre-fresatura con altezza di lavorazione 60 mm
Caricatore bordi	Per bobine e listelli con caricatore singolo	Per bobine e listelli con caricatore singolo	Alimentatore bordi con separatore per bordi in strisce
Incollaggio	Classico sistema ugello HOLZ-HER (una cartuccia colla) Per colla EVA e PUR	Classico sistema ugello HOLZ-HER (una cartuccia colla) Per colla EVA e PUR	Ugello tracciante
Gruppo pressore	3 rulli pressori, primo rullo motorizzato	3 rulli pressori, primo rullo motorizzato	Gruppo pressore con inserimento pneumatico controllato
Intestatura	1 x 0,22 kW, 200 Hz, 9000 min <sup>-1</sup> , con inclinazione manuale (0/10°)	1 x 0,22 kW, 200 Hz, 9000 min <sup>-1</sup> , con inclinazione manuale (0/10°)	Gruppo intestatore con due motori Inclinazione pneumatica, altezza di lavorazione 60 mm
Fresatura	Refilatura a livello, raggiata e smussata, incl. utensili al diamante	Refilatura a livello, raggiata e smussata, incl. utensili al diamante	
Gruppo raschiabordo per raggi			Lisciatura raggiata e smussata di bordi in materiale plastico
Gruppo raschiacolla			Inserimento superiore ed inferiore controllato
Spazzole			Gruppo spazzole

Opzionale Standard x Non disponibile Spazio libero

	STREAMER 1053	STREAMER 1054
<b>Dimensioni della macchina</b>		
Lunghezza totale (mm)	3917	3917
Peso (kg)	930	1055
<b>Velocità di avanzamento</b>		
Velocità di avanzamento (m/min)	10	10
<b>Dimensioni operative</b>		
Spessore dei bordi (mm)	6 – 45 (60)	6 – 45 (60)
Spessore dei bordi (mm)	0,4 – 3 (6)	0,4 – 3 (6)

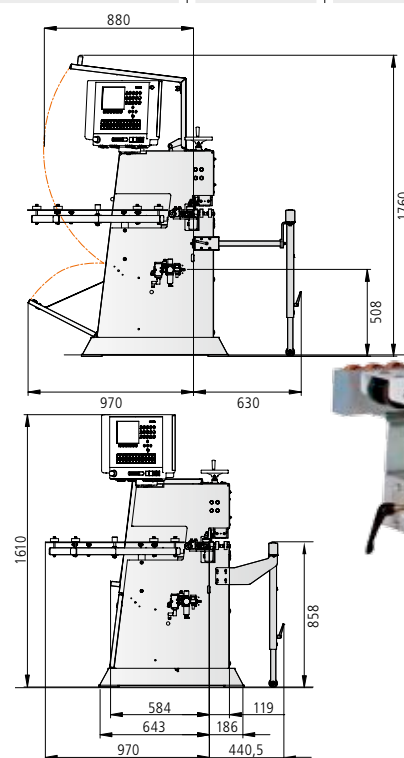

I presenti dati tecnici sono valori indicativi. Con riserva di modifiche costruttive e degli equipaggiamenti in vista del costante miglioramento delle macchine HOLZ-HER. Le illustrazioni non sono vincolanti. Le macchine possono anche essere dotate di equipaggiamenti speciali non inclusi nella dotazione di serie. Ai fini di maggiore chiarezza le macchine sono parzialmente illustrate senza il coperchio protettivo previsto.

Crediti fotografici: © istock | liseagagne, © fotolia | Alexander Rochau

IT – HOLZ-HER 3146 30 – Printed in Germany/Imprimé en Allemagne  
Stampa: 22.06.2012 – Prima edizione: 22.06.2012

Il vostro rivenditore autorizzato HOLZ-HER

**HOLZ-HER GmbH**  
Plochinger Straße 65  
72622 Nürtingen  
Germany  
T +49 (0) 70 22 702-0  
kontakt@holzher.com  
www.holzher.com

**HOLZHER**

A member of the WEINIG Group