

Облицовка кромкой, доведенная до совершенства

STREAMER 1053 | 1054



ПРОИЗВОДИТЕЛЬНОСТЬ И ТОЧНОСТЬ





Ваш компактный
старт в мире
техники HOLZ-HER



STREAMER 1053 | 1054

Превосходный вид кромок из любого материала

Начиная с обработки современных глянцевых кромочных материалов и заканчивая массивными кромками с сечением 6 x 65 мм, разнообразие HOLZ-HER не имеет себе равных.

Начните уже сегодня работать по технологии
завтрашнего дня.



Все изображения могут содержать опции.



STREAMER 1054



■ **Параметры обработки как на крупных станках**

Компактность, простота в обращении и мощность для обработки кромок толщиной до 6 мм и заготовок толщиной до 60 мм.

■ **Прифуговка для образцового результата**

Включая 2 алмазные фрезы для идеальной подготовки Вашей заготовки к нанесению клея.

■ **Наглядность и функциональность**

Компактное программное управления для простоты обслуживания.

■ **Идеальный финиш**

2 агрегата финишной обработки по выбору (радиусная цикля, плоская цикля, полировальный агрегат).

■ **Надежность приклеивания**

Сверхгибкое нанесение клея классической форсуночной системой HOLZ-HER.

■ **Водостойкость**

Простая замена клея ПУ на клей EVA.

■ **Мультифункциональный фрезерный агрегат**

Включая алмазный фрезерный инструмент.

ФОРСУНОЧНАЯ СИСТЕМА HOLZ-HER

Гибридная технология – превосходная комбинация двух систем

Кромкооблицовочный станок является определяющим фактором внешнего вида Вашей мебели. Воспользуйтесь и Вы преимуществами 45-летнего технологического лидерства HOLZ-HER в области облицовки кромкой.

- Моментальная замена цветного или нейтрального клея.
- Переход с клея ПУ на клей EVA в кратчайшее время.
- Не менее быстрая полная очистка всей системы за несколько минут.



Вне конкуренции – время разогрева всего 3 минуты



Станок	STREAMER 1053	STREAMER 1054	Опции
Система управления	Компактное управление – наклоняемый и поворачиваемый пульт управления	Компактное управление – наклоняемый и поворачиваемый пульт управления	
Подставка для заготовок			Выдвигаемая на 600 мм
Прифуговка	x	2 фрезерных мотора, вкл. 2 алмазных фрезы, высота обработки 45 мм	2 прифугочных фрезы для высоты обработки 60 мм
Кромочный магазин	Для рулонной и полосовой кромки с отдельной подачей	Для рулонной и полосовой кромки с отдельной подачей	Магазин для полосовой кромки с кромкоразделителем
Клеенанесение	Классическая форсуночная система HOLZHER (1 картридж) для клея ПУ и EVA	Классическая форсуночная система HOLZHER (1 картридж) для клея ПУ и EVA	Копирующая форсунка
Прижимной блок	3 прижимных ролика, первый с приводом	3 прижимных ролика, первый с приводом	Прижимной блок с пневматическим управлением
Торцевание	1x0,22 кВт, 200 Гц, 9000 мин ⁻¹ , с ручной настройкой на снятие фаски (0/10 градусов)	1x0,22 кВт, 200 Гц, 9000 мин ⁻¹ , с ручной настройкой на снятие фаски (0/10 градусов)	Двухмоторный торцовочный агрегат с пневматическим наклоном, высота обработки 60 мм
Фрезерование	Мультифункциональное: прямое, радиус и фаска, вкл. алмазный инструмент	Мультифункциональное: прямое, радиус и фаска, вкл. алмазный инструмент	
Радиусная цикля			Зачистка радиусов и кромок из искусственных материалов
Плоская цикля			С верхним и нижним управлением
Полирование			Полировальный агрегат

Опция
 Стандарт
 x
 Не предусмотрен
 Свободное место

	STREAMER 1053	STREAMER 1054
Размеры станка		
Общая длина (мм)	3917	3917
Вес (кг)	930	1055
Скорость подачи		
Скорость подачи (м/мин)	10	10
Размеры обработки		
Толщина заготовки (мм)	6 – 45 (60)	6 – 45 (60)
Толщина кромки (мм)	0,4 – 3 (6)	0,4 – 3 (6)

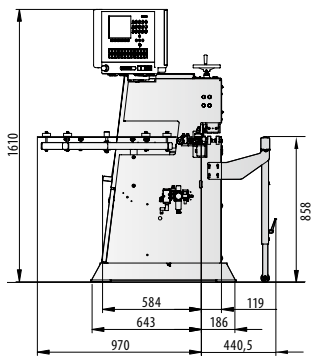
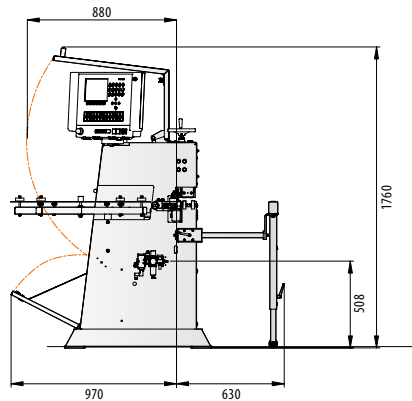

В проспекте приводятся примерные технические характеристики. Мы оставляем за собой право на изменения в конструкции и комплектации станков в связи с постоянным процессом совершенствования станков HOLZHER. Часть изображенных в проспекте станков оснащена опциями, не входящими в объем базовой серийной комплектации. В целях наглядности некоторые станки отображены без предусмотренного мерками безопасности защитного кожуха.

Авторы иллюстраций: © istock | lisegagne, © fotolia | Alexander Rochau

RUS – HOLZHER 3155 40 – Printed in Germany/Imprimé en Allemagne
Сдано в печать: 09.11.2012 – Первый выпуск: 22.06.2012

Ваш авторизованный дилер компании HOLZHER



HOLZHER GmbH
Plochinger Straße 65
72622 Nürtingen
Germany
T +49 (0) 70 22 702-0
kontakt@holzher.com
www.holzher.com

HOLZHER

A member of the WEINIG Group