

# Kantenanleimmaschinen Ambition 2200 / 2400 / 2600

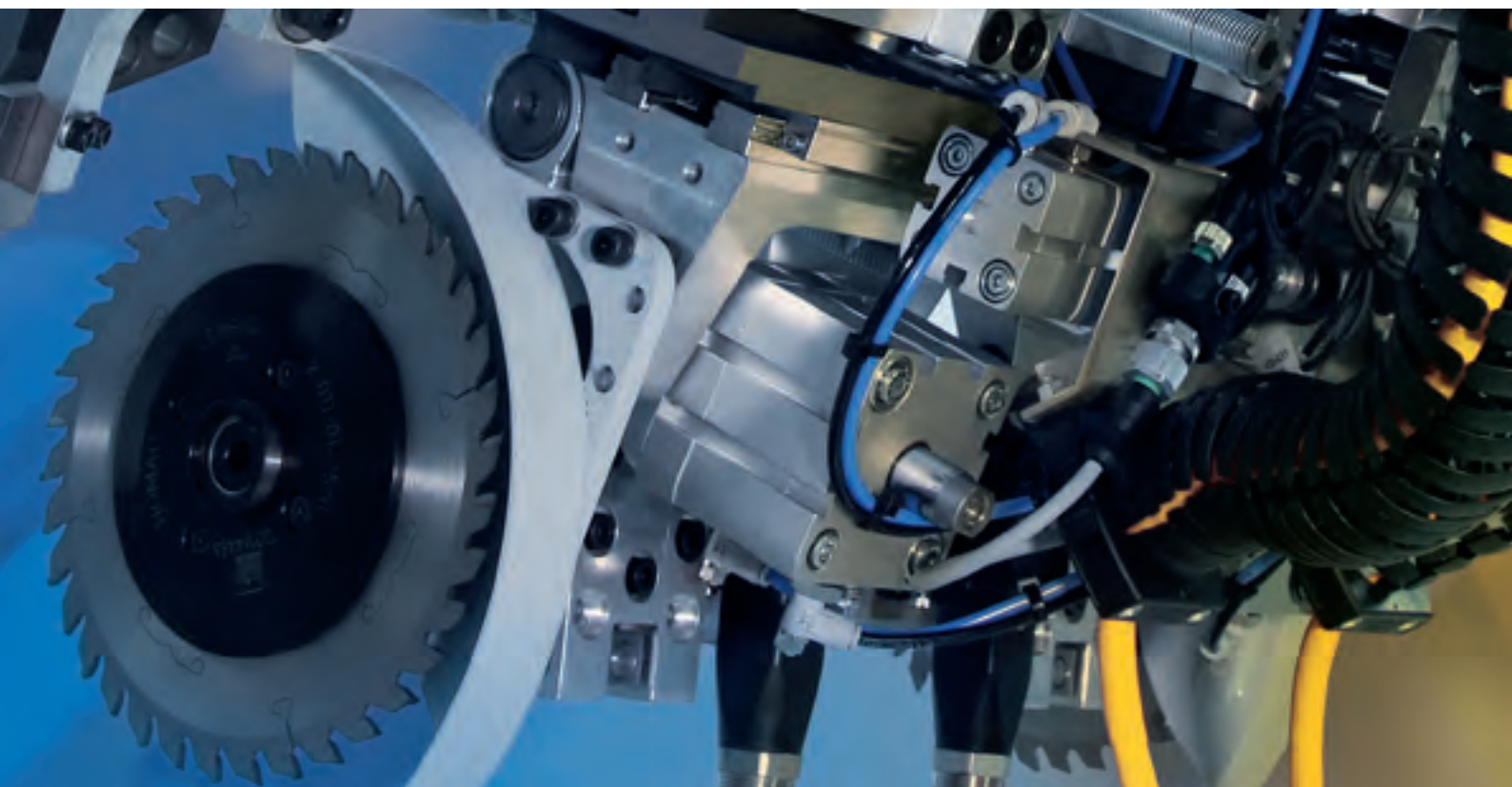

**Ambition by the Innovator**

# Perfekte Kanten für anspruchsvolle Kunden – hergestellt mit HOMAG Maschinen

Individuelle Kundenwünsche, anspruchsvolle Produkte und eine große Materialvielfalt – das sind die Anforderungen, die in der Holzbearbeitung von heute eine große Rolle spielen. Hier ist es wichtig, flexibel und effizient zu produzieren, besonders im Handwerk und im Mittelstand. HOMAG bietet Ihnen unschlagbare Vorteile und ist weltweit in über 80 Ländern vor Ort. So machen Sie Ihr Unternehmen wettbewerbsfähig und Ihren Geschäftserfolg dauerhaft.

Bei uns stehen Sie und Ihre Produkte an erster Stelle. Ein Versprechen, auf das Sie zählen können!





0,4 mm Melamin



2 mm PVC



20 mm Massivleiste



Furnier



Hochglanz



Nesting

#### Weitere Informationen finden Sie unter:

[www.homag.com](http://www.homag.com)

[www.youtube.com/homaggroup](http://www.youtube.com/homaggroup)

## Inhalt

- 02 Perfekte Kanten für anspruchsvolle Kunden – hergestellt mit HOMAG Maschinen
- 04 Ambition Baureihe – standardmäßig alles drin: Die wichtigsten Merkmale der Modelle
- 06 Ambition 2270 und 2280: Variable Kantenverleimung
- 08 Ambition 2274 und 2284: Überzeugende Technik
- 10 Ambition 2470 und 2480: Flexible Kantenbearbeitung
- 12 Ambition 2474 und 2484: Mit patentierter Technik
- 14 Ambition 2482 und 2492: Wirtschaftlichkeit für erhöhte Ansprüche
- 16 Ambition 2660 und 2670: Mehr als nur Fräsen
- 18 Ambition 2671: Alles was Sie brauchen
- 20 Ambition 2682: Kantennachbearbeitung ohne Kompromisse
- 22 Unser Aggregatebaukasten: Für jede Anforderung die richtige Lösung
- 23 Aggregate zur Vorbereitung der hochwertigen Verleimung
- 24 Verleimaggregate – sicherer Schmelzkleberauftrag
- 26 Kappaggregate – die perfekten Vorbereiter für das Fräsen
- 27 Sie bringen Ihre Kanten in Form – die Fräsaggregate zum Bündig- und Formfräsen
- 28 Formfräsen – für gerundete Ecken
- 29 Finish gut, alles gut
- 30 Future- und Performance-Paket – optionale Automatisierungspakete
- 32 Weitere Pakete für Ihren individuellen Bedarf
- 33 Aggregate für den Freiplatz
- 34 Zusatzoptionen
- 36 **powerTouch** – die innovative Steuerung: einfach, einheitlich, ergonomisch, evolutionär
- 38 Sie investieren, wir reduzieren: Das LifeCycleCost Management und **ecoPlus**
- 40 Technische Daten Ambition 2270, 2280, 2274, 2284
- 42 Technische Daten Ambition 2470, 2480, 2474, 2484
- 44 Technische Daten Ambition 2482, 2492, 2660, 2670
- 46 Technische Daten Ambition 2671, 2682



# Ambition Baureihe – standardmäßig alles drin: Die wichtigsten Merkmale der Modelle

Der umfassende Ausstattungsstandard zeichnet die Ambition Baureihe aus: Riemenoberdruckführung aus Stahl für präzise Werkstückführung, alle Fräswerkzeuge mit I-System für optimale Späneentsorgung und Bearbeitungsqualität. Variabler Vorschub in den Leistungsklassen 16–20 m/min, 16–25 m/min und 16–30 m/min für hohe Produktivität. Darüber hinaus sind alle Maschinen der Ambition Baureihe erweiterbar. Auf die Maschinen mit Freiplatz können weitere Aggregate wie Nuten oder Bandschleifen aufgebaut werden. HOMAG Ambition Maschinen arbeiten energiesparend und umweltfreundlich.

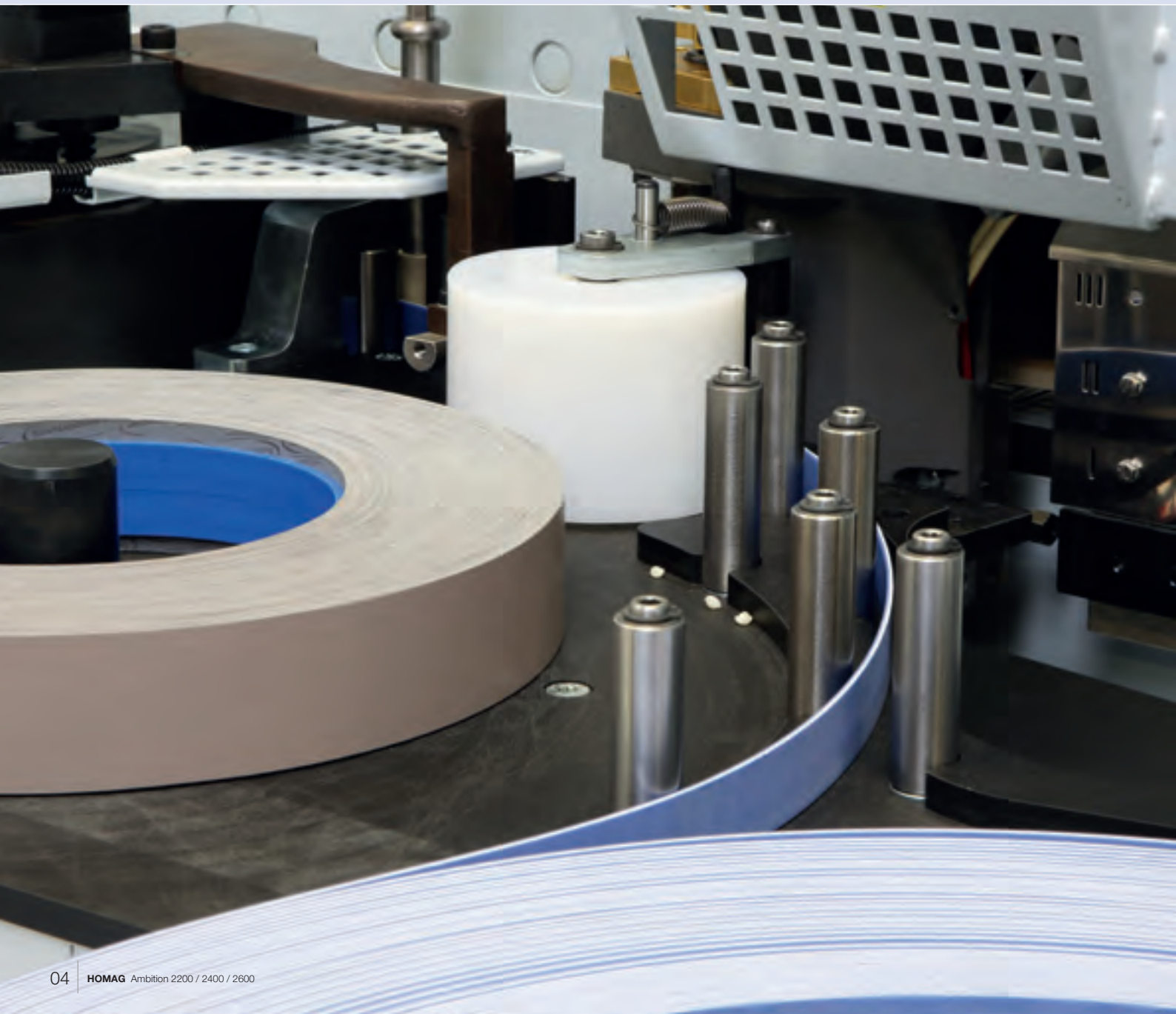

## Ihr Nutzen

- Hochwertige Möbel mit hoher Kantenqualität
- Große Flexibilität durch die Bearbeitung sämtlicher Werkstoffarten
- Mehr Output durch hohe Verfügbarkeit aufgrund der robusten Bauweise und des wartungsfreundlichen Maschinenaufbaus
- Ergonomische Bedienfunktionen
- Minimierter Absaugaufwand
- Geringer Energiebedarf
- Intuitive Bedienung durch innovative power**Touch**-Steuerung
- 2-Profiltechnik auch am Formfräsen (optional)
- Automatische Einstellung auch an der Leimfugenziehklinge für den Wechsel zwischen Werkstücken mit Folie und ohne (optional)
- Nullfugentechnik auch für Schichtbetrieb mit HOMAG **airTec** (optional)
- Hohe Wirtschaftlichkeit
- Optimales Preis-Leistungs-Verhältnis

### Riemenoberdruck

Der Oberdruck aus Stahl mit Doppelkeilriemen ist die Basis für höchste Qualität, denn Ihre Werkstücke sind für die Bearbeitung optimal eingespannt.



### HSK Schnittstelle

Bei der Hohlchaftkegel-Werkzeugschnittstelle (HSK) sind Werkzeug und Motorwelle formschlüssig miteinander verbunden. Toleranzen zwischen Motorwelle und Werkzeug sind Null. Dadurch wird die bestmögliche Fräsqualität erzeugt, da das Werkzeug einen vibrationsfreien Rundlauf besitzt.

### airTec-Nullfugentechnik

Aktiviereinheit mit Heißluft zum Aufschmelzen der Funktionsschicht von **airTec**-geeigneten Kantenbändern.



### I-System – kontrollierte Späneerfassung

Die Späne werden bereits im Innenraum abgesaugt und der Absaughaube gezielt zugeführt. Durch geringeren Verschleiß und geringere Servicekosten erhöht sich die Wirtschaftlichkeit und Standzeit. Die reduzierte Absauggeschwindigkeit senkt den Energieverbrauch und die Kosten.

### Steuern mit powerTouch

Mit dem Multitouch-Monitor im Breitbildformat steuern Sie durch direkte Berührung die Maschinenfunktionen.



### Variabler Vorschub 16–20 m/min, 16–25 m/min oder 16–30 m/min

Drei Leistungsklassen, abgestimmt auf unterschiedliche Anforderungen. Stufenlos regelbar. Für hohe Produktivität. Ihre Aufträge sind schneller abgearbeitet. Ihr Bedienpersonal steht damit früher für andere Aufgaben zur Verfügung.

# Ambition 2270 und 2280: Variable Kantenverleimung

Mit den Ambition-Modellen 2270 und 2280 können Sie Kanten verleimen, präzise kappen und nachbearbeiten, inklusive runden der Stirnseiten. Das Finishaggregat am Auslauf entfernt mögliche Leimreste und macht Ihre Kanten griffig. Auf Wunsch ist zusätzlich PU einsetzbar. Mit dem viermotorigen Formfräsen können auch Furnierkanten ohne Ausrisse gerundet werden. Der Vorschub bis 20 m/min verleiht der Maschine die für das Handwerk optimale Produktivität. Die Ambition 2280 verfügt zusätzlich über einen Freiplatz für weitere Aggregate.

HOMAG Ambition 2280

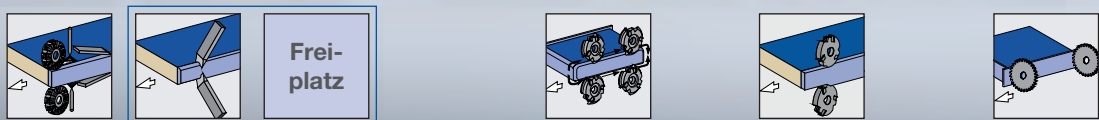
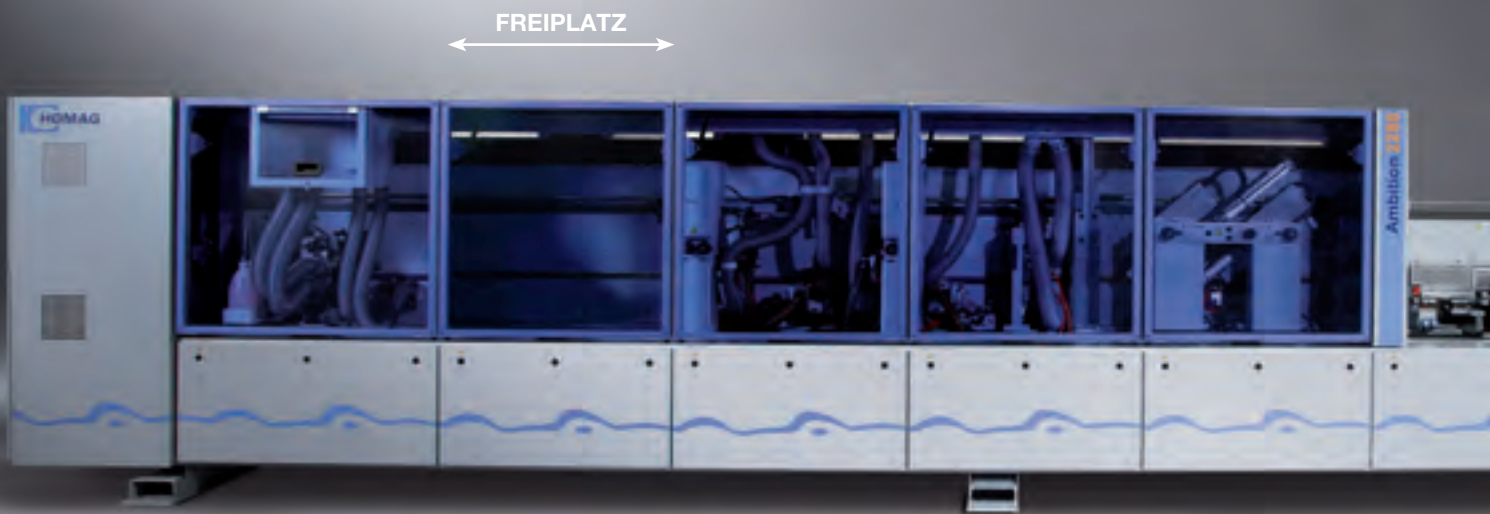

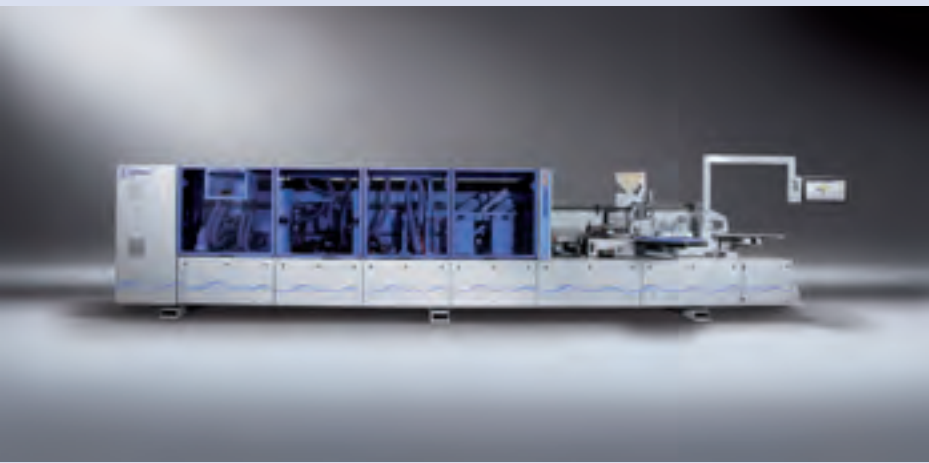

Automatisierungspakete Ambition 2270 und Ambition 2280	Future 1 Radius	Performance 2 Radien	Optionen Freiplatz Ambition 2280
Verstellung Druckzone	✓	✓	
Verstellung Kappmotor bündig/Überstand	✓	✓	
Formfräsen Verstellung Fase/Radius	✓	✓	
Wegfahren aus dem Arbeitsbereich Profilziehklinge	✓	✓	
Wegfahren aus dem Arbeitsbereich Leimfugenziehklinge FA21	✓	✓	

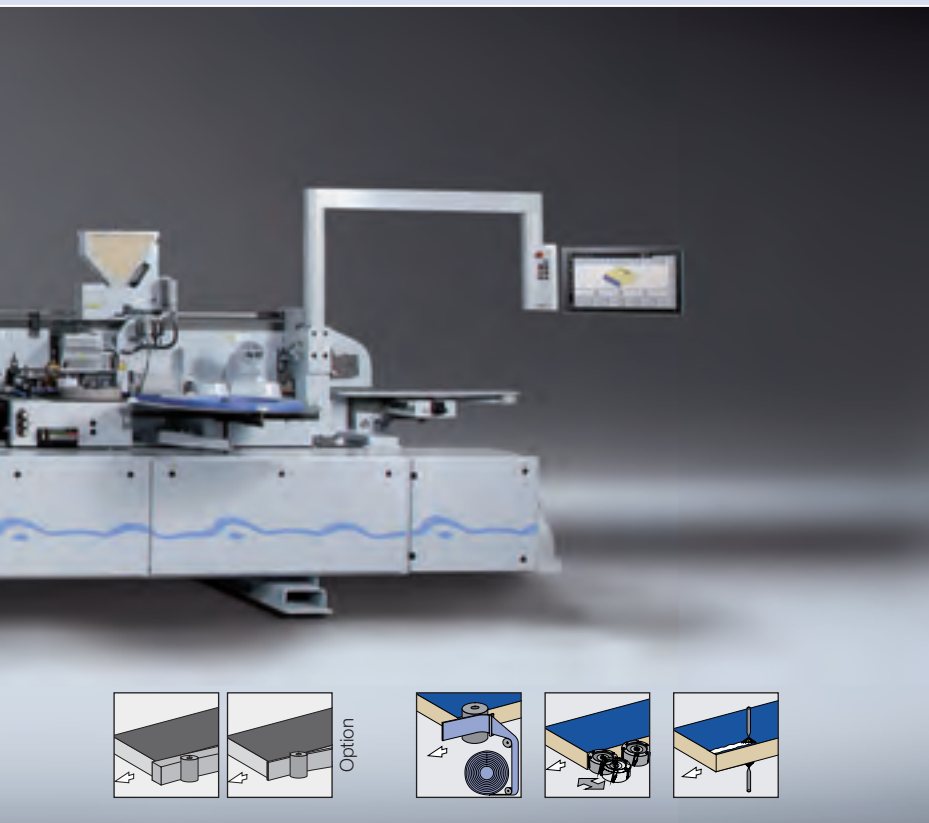

HOMAG Ambition 2270



	Massiv (mm)	Rollen (mm)	Streifen (mm)
			
<b>a</b>	bei b = 22: min. 60 bei b = 40: min. 105		
<b>b</b>	8-60		
<b>c</b>	0,6-20 (Option)	0,3-3,0	0,3-3,0 (Option)
<b>d</b>	12-65		
<b>e</b>	max. 25 (nur Ambition 2280)		

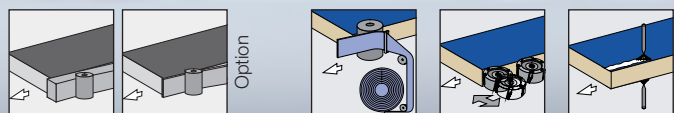
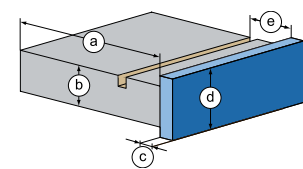

16-20 m/min  
Vorschub-  
geschwindigkeit



Hochglanz (Option)



0,4 mm Melamin



2 mm PVC

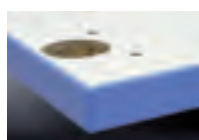

Nesting (Option)



20 mm Massivleiste  
(Option)



Furnier (Rolle)

# Ambition 2274 und 2284: Überzeugende Technik

Mit den Ambition-Modellen 2274 und 2284 können Sie Kanten verleimen, präzise kappen und nachbearbeiten, inklusive runden der Stirnseiten. Auf Wunsch ist auch die Einsatzmöglichkeit von PU erhältlich. Zum Fahren von unterschiedlichen Profilen können Sie die Bearbeitungsköpfe am Formfräsaggregat und an der Profilizh Klinge schnell wechseln. Sie machen keine Kompromisse. Und das bei einem unglaublichen Preis-/Leistungsverhältnis. Die Ambition 2284 verfügt zusätzlich über einen Freiplatz für weitere Aggregate.

HOMAG Ambition 2284

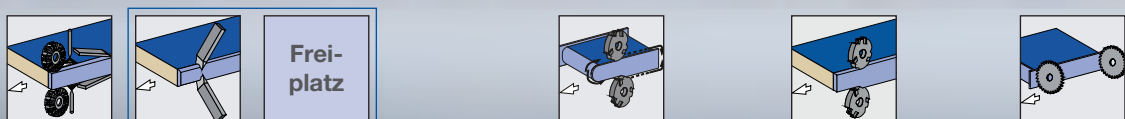





Automatisierungspaket Ambition 2274 und Ambition 2284	Future 1 Radius	Optionen Freiplatz Ambition 2284
Verstellung Druckzone	✓	
Verstellung Kappmotor bündig/Überstand	✓	
Formfräsen Verstellung Fase/Radius	✓	
Wegfahren aus dem Arbeitsbereich Profilizh Klinge	✓	
Wegfahren aus dem Arbeitsbereich Leimfugenzieh Klinge FA21	✓	



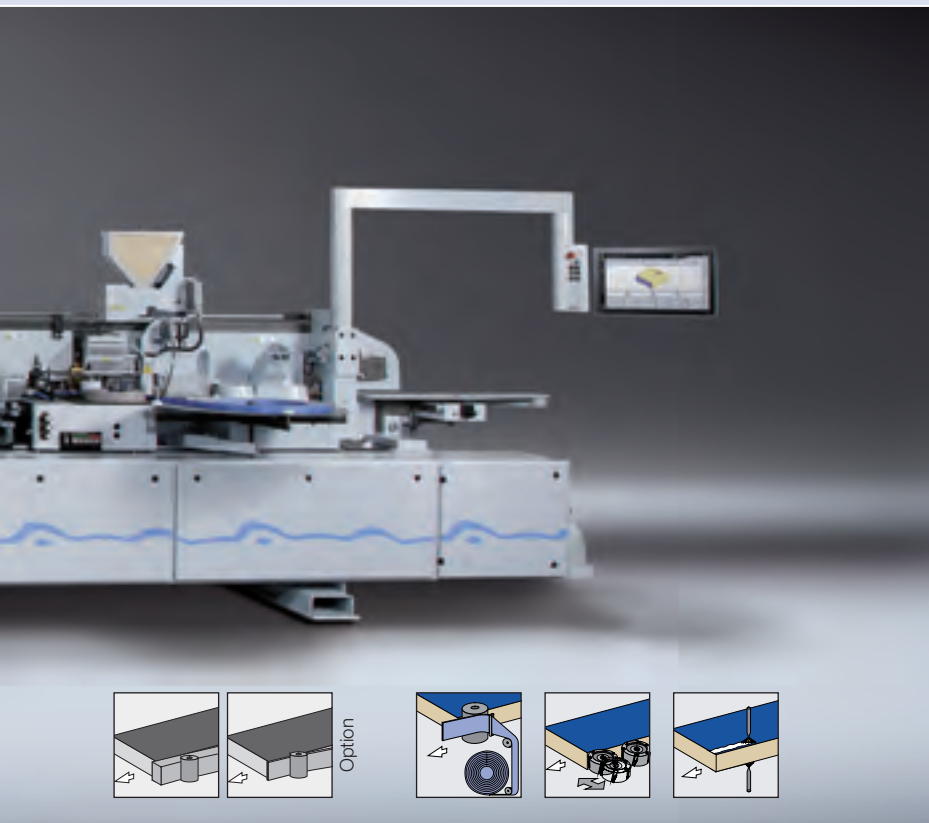

HOMAG Ambition 2274



	Massiv (mm)	Rollen (mm)	Streifen (mm)
			
<b>a</b>	bei b = 22: min. 60 bei b = 40: min. 105		
<b>b</b>	8-60		
<b>c</b>	0,6-20 (Option)	0,3-3,0	0,3-3,0 (Option)
<b>d</b>	12-65		
<b>e</b>	max. 25 (nur Ambition 2284)		

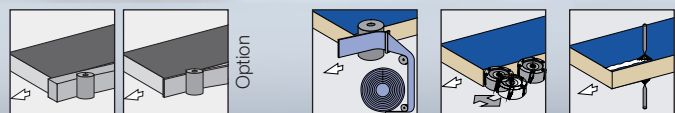
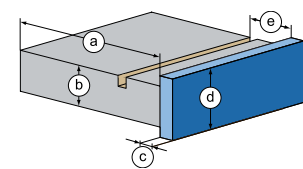

16-20 m/min  
Vorschub-  
geschwindigkeit



Hochglanz (Option)



0,4 mm Melamin



2 mm PVC

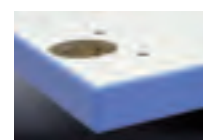

Nesting (Option)



20 mm Massivleiste  
(Option)

# Ambition 2470 und 2480: Flexible Kantenbearbeitung

Mit der Ambition 2470 und der Ambition 2480 können Sie Kanten verleimen, präzise kappen und nachbearbeiten, inklusive runden der Stirnseiten. Auf Wunsch ist zusätzlich PU einsetzbar. Selbst Furnierkanten werden mit dem viermotorigen Formfräsen ohne Ausrisse gerundet. Durch die unterschiedlichen Ausstattungspakete passen die Maschinen für viele Anforderungen. Der Vorschub bis 25 m/min erlaubt eine bedarfsgerechte Produktivität für Betriebe mit höheren Leistungszielen. Die Ambition 2480 verfügt zusätzlich über einen Freiplatz für weitere Aggregate.

HOMAG Ambition 2480

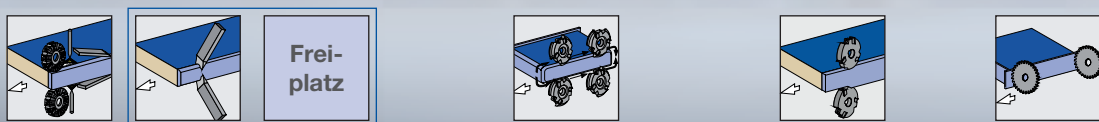

Automatisierungspakete Ambition 2470 und Ambition 2480	Future	Performance	Optionen Freiplatz Ambition 2480	
	1 Radius	2 Radien		
Verstellung Druckzone	✓	✓		
Verstellung Kappmotor bündig/Überstand	✓	✓		
Formfräsen Verstellung Fase/Radius	✓	✓		
Profilziehklinge Verstellung Fase/Radius	-	✓		
Wegfahren aus dem Arbeitsbereich Profilziehklinge	✓	✓		
Wegfahren aus dem Arbeitsbereich Leimfugenziehklinge FA21	✓	✓		

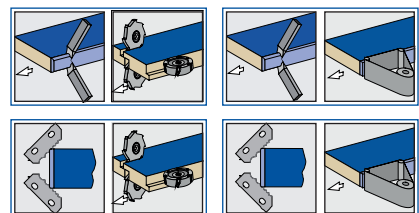



HOMAG Ambition 2470

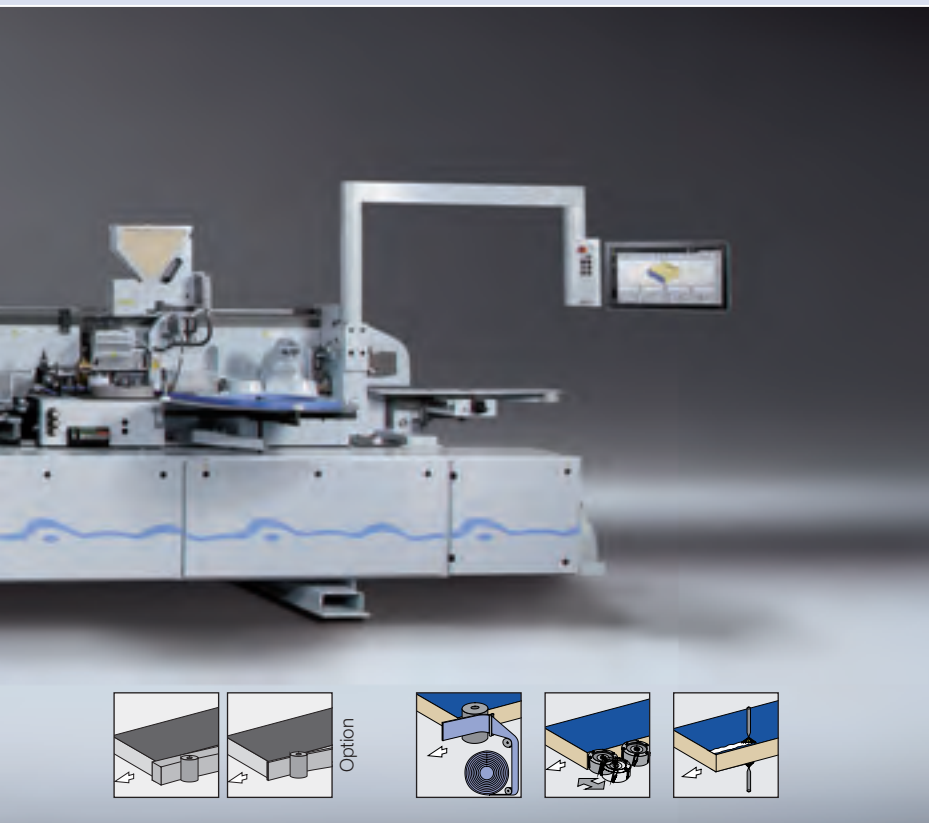

	Massiv (mm)	Rollen (mm)	Streifen (mm)
<b>a</b>	bei b = 22: min. 60 bei b = 40: min. 105		
<b>b</b>	8-60		
<b>c</b>	0,6-20 (Option)	0,3-3,0	0,3-3,0 (Option)
<b>d</b>	12-65		
<b>e</b>	max. 25 (nur Ambition 2480)		

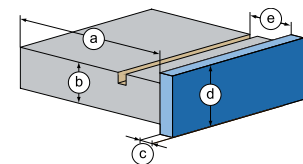

16-25 m/min  
Vorschub-  
geschwindigkeit



Hochglanz (Option)



0,4 mm Melamin



2 mm PVC



Nesting (Option)



20 mm Massivleiste  
(Option)



Furnier (Rolle)

# Ambition 2474 und 2484: Mit patentierter Technik

Mit diesen Ambition-Modellen können Sie Kanten verleimen, präzise kappen und nachbearbeiten, inklusive Runden der Stirnseiten. Das Finishaggregat am Auslauf entfernt mögliche Leimreste und macht Ihre Kanten griffig. Auf Wunsch können Sie auch PU einsetzen. Mit patentierter Lösung am Formfräsen ist auch ein Profilwechsel im Handumdrehen erledigt. Der Vorschub bis 25 m/min erlaubt eine bedarfsgerechte Produktivität für Betriebe mit höherer Leistungsanforderung. Hier machen Sie keine Kompromisse. Die Ambition 2484 bietet Ihnen durch den zusätzlichen Freiplatz zum Aufbau eines Nutaggregates noch mehr Flexibilität.

HOMAG Ambition 2484

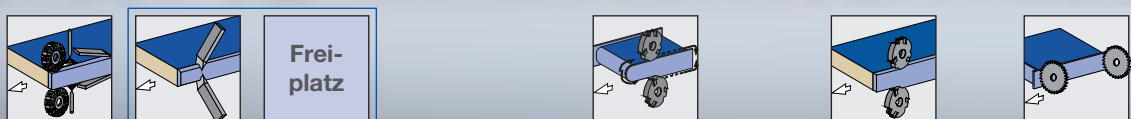



Automatisierungspaket Ambition 2474 und Ambition 2484	Future 1 Radius	Optionen Freiplatz Ambition 2484
Verstellung Druckzone	✓	
Verstellung Kappmotor bündig/Überstand	✓	
Formfräsen Verstellung Fase/Radius	✓	
Wegfahren aus dem Arbeitsbereich Profiliziehklinge	✓	
Wegfahren aus dem Arbeitsbereich Leimfugenziehklinge FA21	✓	

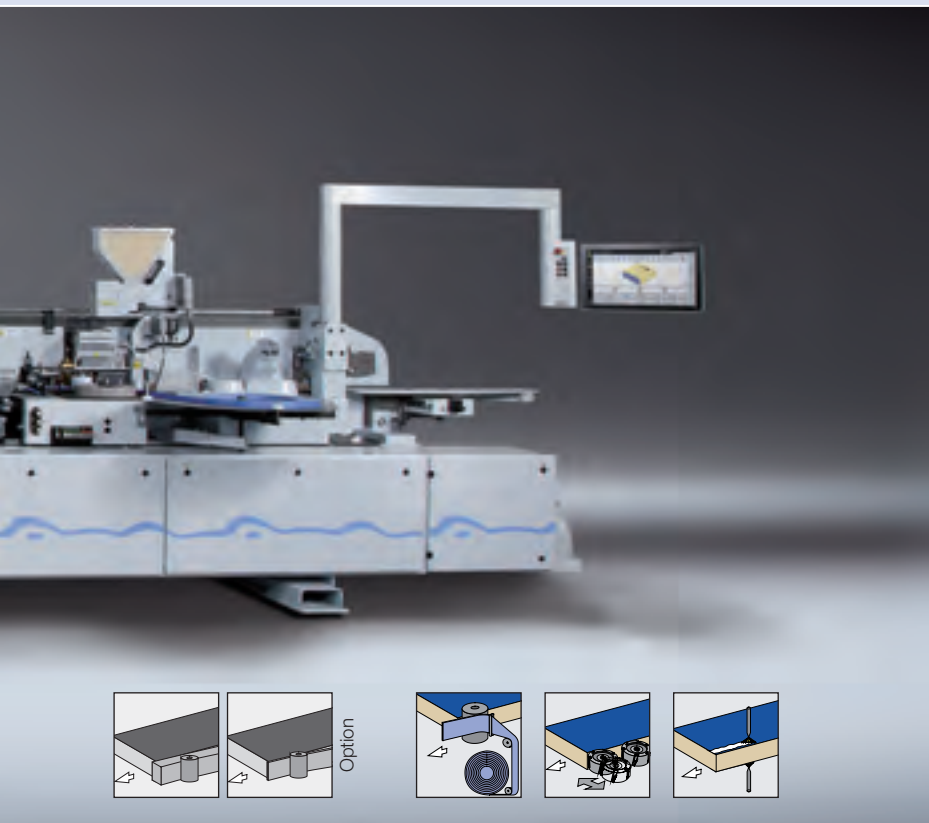

HOMAG Ambition 2474



	Massiv (mm)	Rollen (mm)	Streifen (mm)
			
<b>a</b>	bei b = 22: min. 60 bei b = 40: min. 105		
<b>b</b>	8-60		
<b>c</b>	0,6-20 (Option)	0,3-3,0	0,3-3,0 (Option)
<b>d</b>	12-65		
<b>e</b>	max. 25 (nur Ambition 2484)		

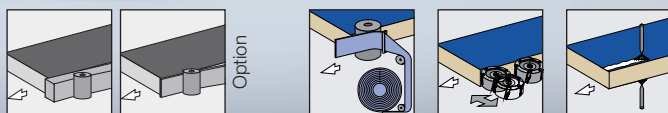
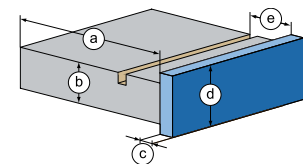

16-25 m/min  
Vorschub-  
geschwindigkeit



Hochglanz (Option)



0,4 mm Melamin



2 mm PVC

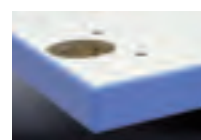

Nesting (Option)



20 mm Massivleiste  
(Option)

# Ambition 2482 und 2492: Wirtschaftlichkeit für erhöhte Ansprüche

Mit der Ambition 2482 und der Ambition 2492 können Sie Kanten verleimen, präzise kappen und nachbearbeiten, inklusive Runden der Stirnseiten. Das Formfräsaggregat mit linearem Servoantrieb bietet Ihnen eine Bearbeitungsqualität auf höchstem Niveau. Diese Ambition-Modelle bieten Ihnen auch im Handumdrehen die Möglichkeit zum automatischen Wechsel zwischen zwei Profilen z. B. Radius 2 mm und Radius 3 mm. Der Vorschub bis 25 m/min erlaubt eine bedarfsgerechte Produktivität für Betriebe mit höherer Leistungsanforderung. Die Ambition 2492 bietet Ihnen durch den zusätzlichen Freiplatz noch mehr Flexibilität.

HOMAG Ambition 2492

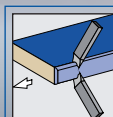
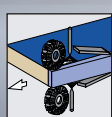

Frei-  
platz

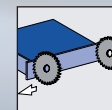
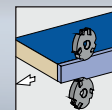
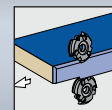
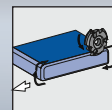

Automatisierungspakete Ambition 2482 und Ambition 2492	Future 1 Radius	Performance 2 Radien
Verstellung Druckzone	✓	✓
Verstellung Kappmotor bündig/Überstand	✓	✓
Feinfräsen Verstellung Fase/Radius	✓	✓
Formfräsen Verstellung Fase/Radius	✓	✓
Profilziehklinge Verstellung Fase/Radius	-	✓
Wegfahren aus dem Arbeitsbereich Profilziehklinge	✓	✓
Wegfahren aus dem Arbeitsbereich Leimfugenziehklinge FA21	✓	✓

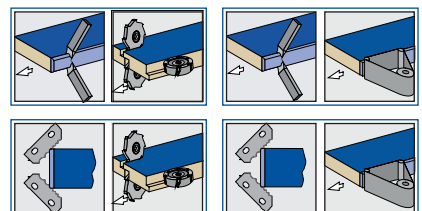

Optionen Freiplatz  
Ambition 2492

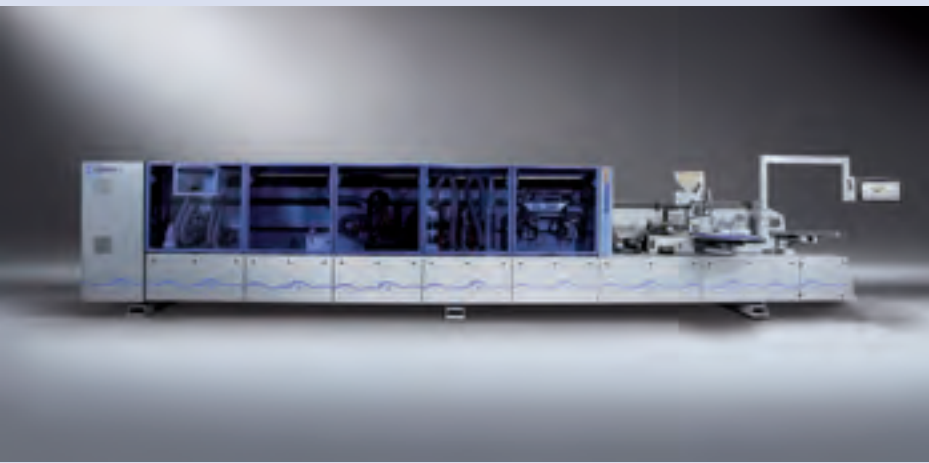

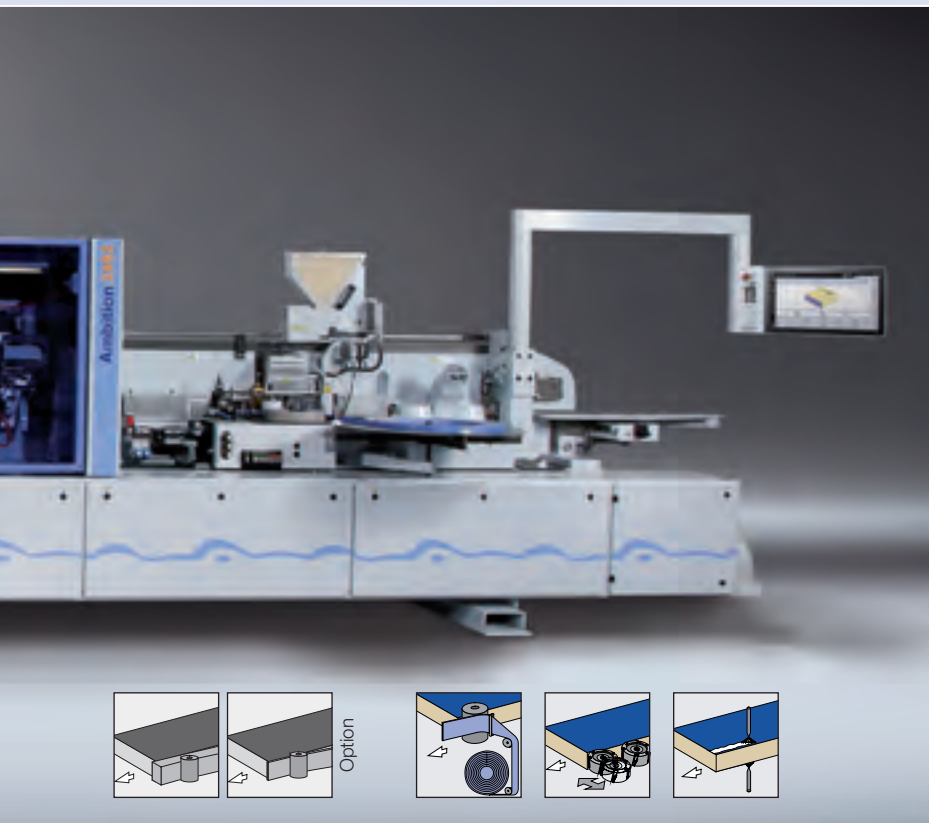

HOMAG Ambition 2482



	Massiv (mm)	Rollen (mm)	Streifen (mm)
			
<b>a</b>	bei b = 22: min. 60 bei b = 40: min. 105		
<b>b</b>	8-60		
<b>c</b>	0,6-20 (Option)	0,3-3,0	0,3-3,0 (Option)
<b>d</b>	12-65		
<b>e</b>	max. 25 (nur Ambition 2492)		

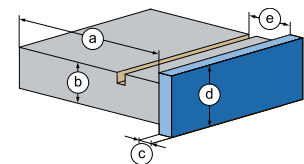

16-25 m/min  
Vorschub-  
geschwindigkeit



Hochglanz (Option)



0,4 mm Melamin



2 mm PVC

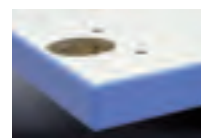

Nesting (Option)



20 mm Massivleiste  
(Option)

# Ambition 2660 und 2670: Mehr als nur Fräsen

Mit diesen Ambition-Modellen können Sie Kanten verleimen, präzise kappen und nachbearbeiten. Das Schwabbelaggregat am Auslauf macht Ihre Kanten griffig. Bei einem Vorschub von max. 30 m/min erhöht sich Ihre Produktivität. Die Ambition 2670 verfügt über einen zusätzlichen Freiplatz z. B. zum Aufbau eines Nutaggregates. Ausgestattet mit Massivholz-Paket und Nutaggregat können Fälze an Massivholzkanten gefahren werden.

HOMAG Ambition 2670

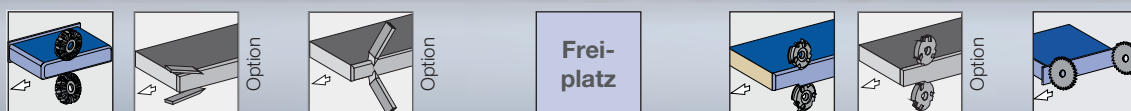
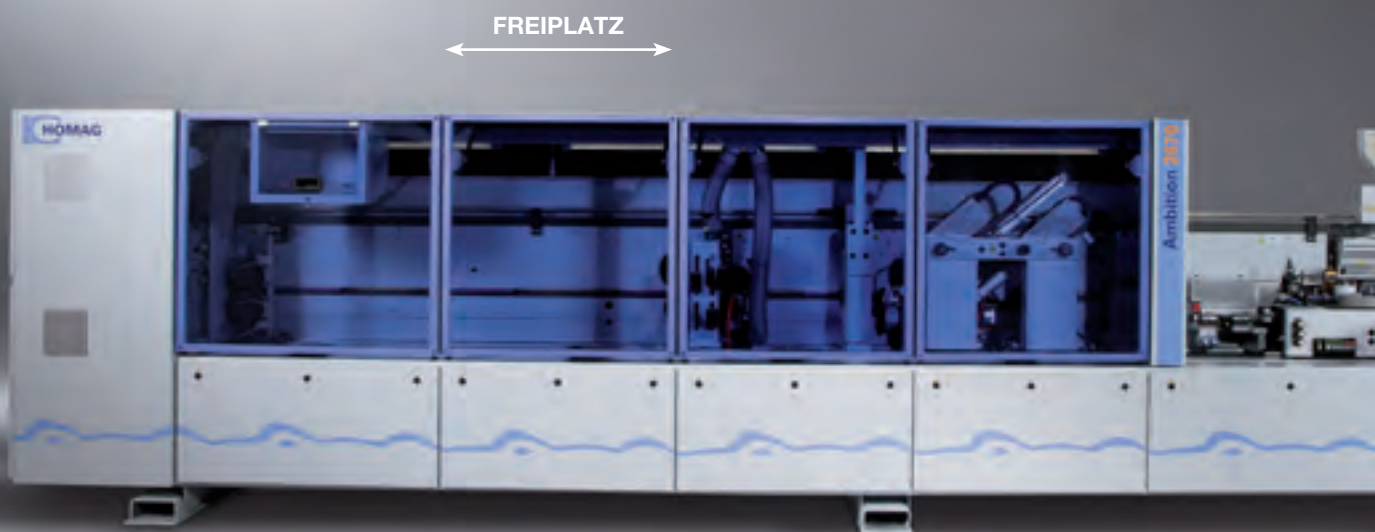

Option Frei-  
platz  
Ambition 2670

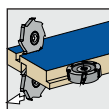



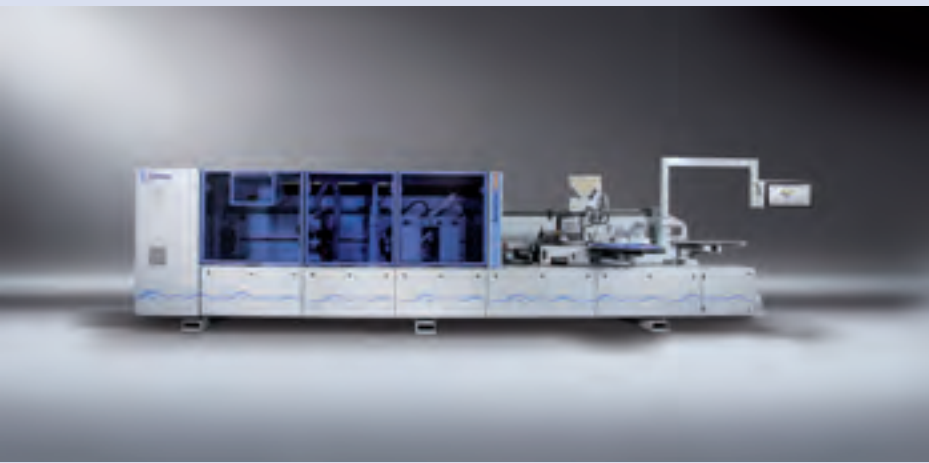

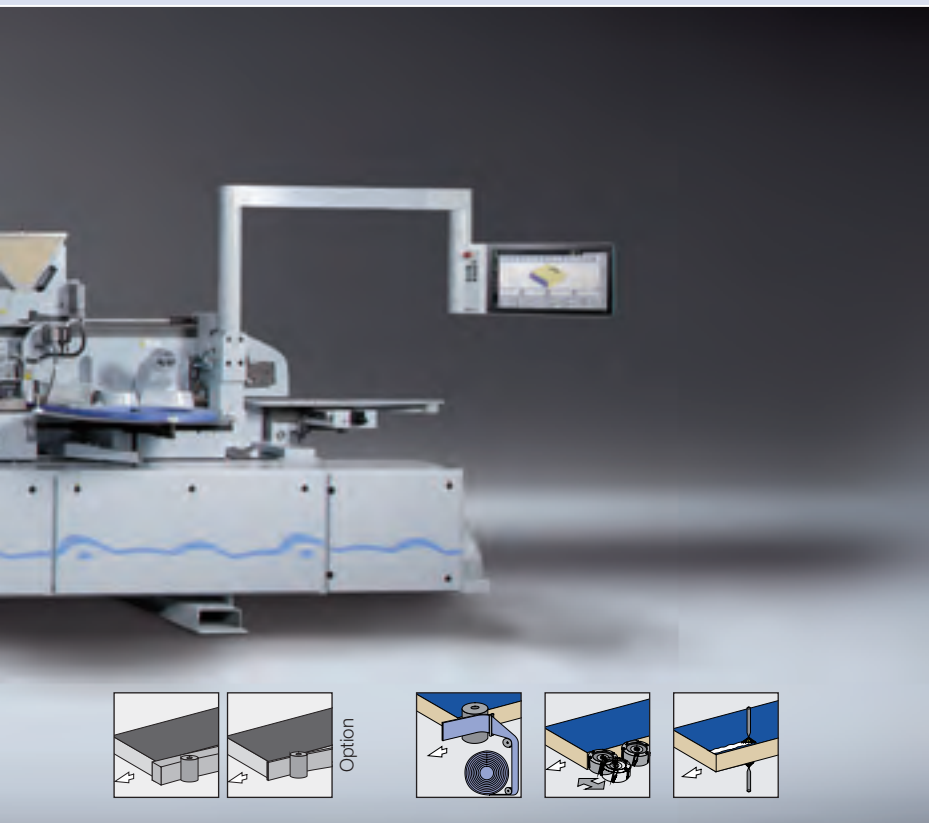

HOMAG Ambition 2660



	Massiv (mm)	Rollen (mm)	Streifen (mm)
			
<b>a</b>	bei b = 22: min. 60 bei b = 40: min. 105		
<b>b</b>	8-60		
<b>c</b>	0,6-20 (Option)	0,3-3,0	0,3-3,0 (Option)
<b>d</b>	12-65		
<b>e</b>	max. 25 (nur Ambition 2670)		

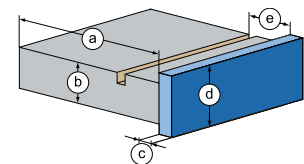

16-30 m/min  
Vorschub-  
geschwindigkeit



0,4 mm Melamin



2 mm PVC



20 mm Massivleiste  
(Option)



Furnier (Rolle)

# Ambition 2671: Alles was Sie brauchen

Kantenbänder können Sie mit der Ambition 2671 verleimen und nachbearbeiten, inklusive runden der Stirnseiten. Auf Wunsch kann auch PU eingesetzt werden. Das Schwabbelaggregat am Auslauf macht Ihre Kanten griffig. Auf den Freiplatz kann ein Schleif- oder Nutaggregat aufgebaut werden. Sie haben die Wahl. Der Vorschub von 30 m/min gibt Ihnen eine hohe Produktivität.

HOMAG Ambition 2671

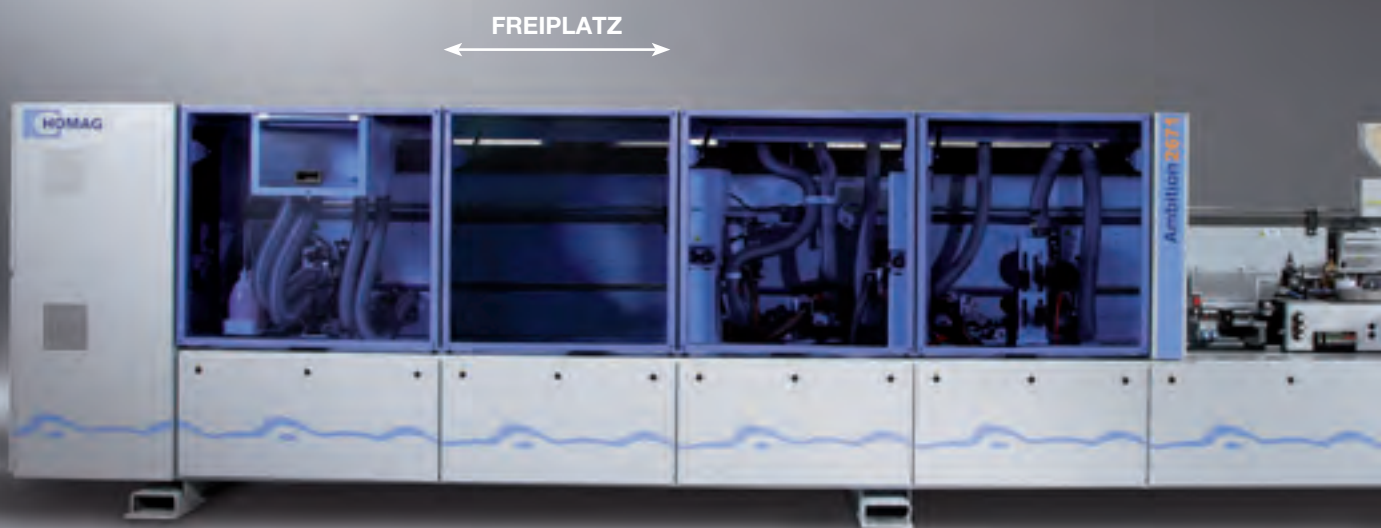

Automatisierungspaket Ambition 2671	Future 1 Radius	Optionen Freiplatz Ambition 2671
Verstellung Druckzone	✓	
Feinfräsen Verstellung Fase/Radius	✓	
Formfräsen Verstellung Fase/Radius	✓	
Wegfahren aus dem Arbeitsbereich Profiliziehlinge	✓	
Wegfahren aus dem Arbeitsbereich Leimfugenziehlinge FA21	✓	

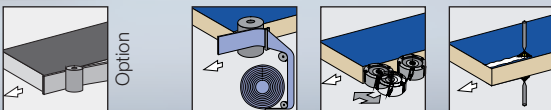
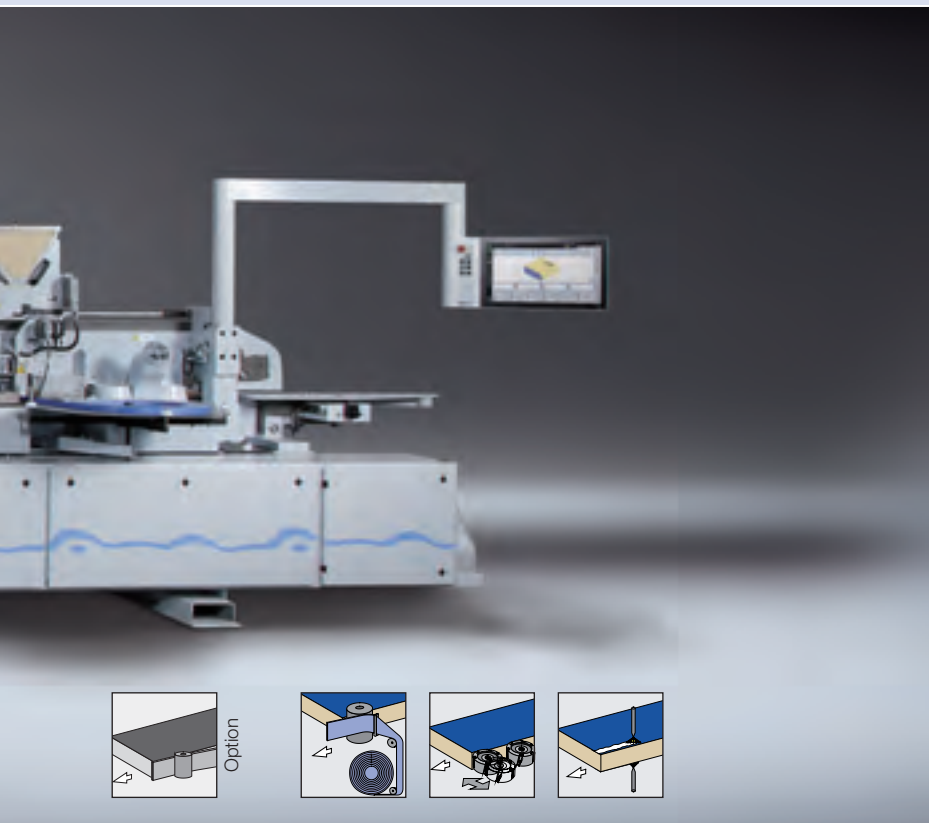

16–30 m/min  
Vorschub-  
geschwindigkeit

	Rollen (mm)	Streifen (mm)
a	bei b = 22: min. 60 bei b = 40: min. 105	
b	8–60	
c	0,3–3,0	0,3–3,0 (Option)
d	12–65	
e	max. 25	

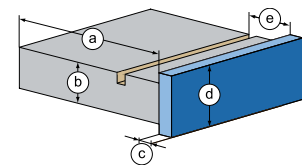

0,4 mm Melamin



2 mm PVC



Furnier (Rolle)

# Ambition 2682: Kantennachbearbeitung ohne Kompromisse

Mit der Ambition 2682 können Sie Kantenbänder verleimen, präzise kappen und nachbearbeiten, inklusive Runden der Stirnseiten. Das Finishaggregat am Auslauf entfernt mögliche Leimreste und macht Ihre Kanten griffig. Der Freiplatz zum Aufbau eines Nutaggregates verleiht Ihnen eine höhere Flexibilität. Die Ambition 2682 glänzt in allen Disziplinen – Technik, Qualität, Leistung, Funktion und Design – und macht sich in der Praxis rasch bezahlt.

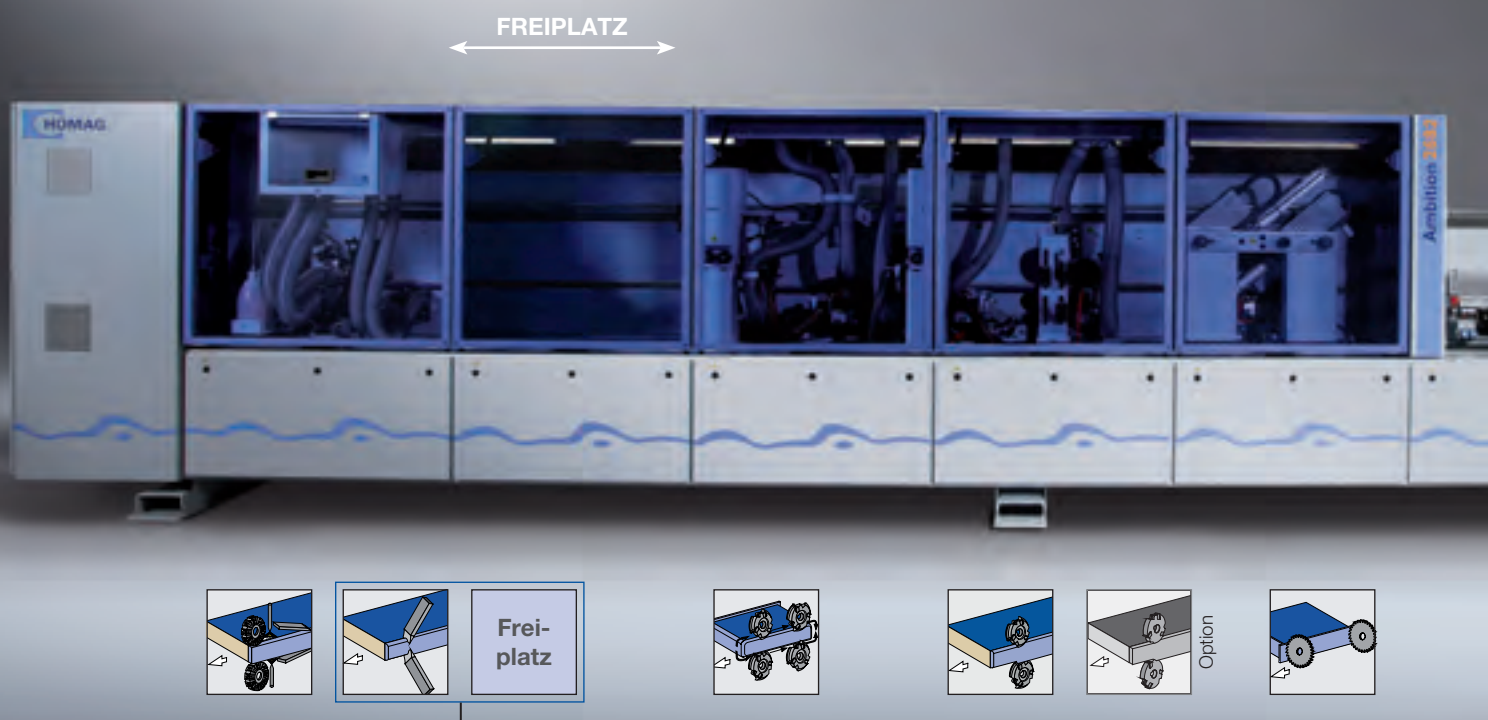

HOMAG Ambition 2682

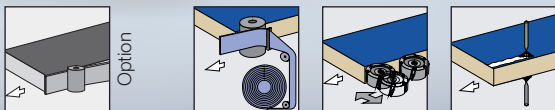
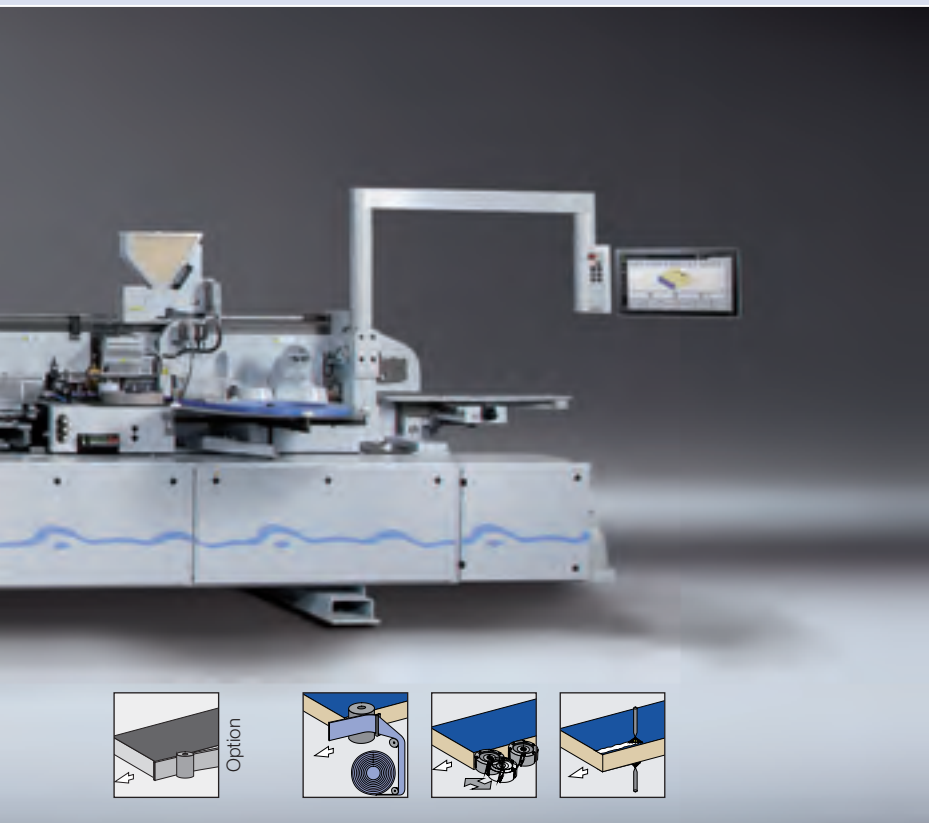

Automatisierungspaket Ambition 2682	Future 1 Radius	Optionen Freiplatz Ambition 2682
Verstellung Druckzone	✓	
Verstellung Kappmotor bündig/Überstand	✓	
Feinfräsen Verstellung Fase/Radius	✓	
Formfräsen Verstellung Fase/Radius	✓	
Wegfahren aus dem Arbeitsbereich Profilizieh Klinge	✓	
Wegfahren aus dem Arbeitsbereich Leimfugenzieh Klinge FA21	✓	



16–30 m/min  
Vorschub-  
geschwindigkeit

	Rollen (mm)	Streifen (mm)
		
a	bei b = 22: min. 60 bei b = 40: min. 105	
b	8–60	
c	0,3–3,0	0,3–3,0 (Option)
d	12–65	
e	max. 25	

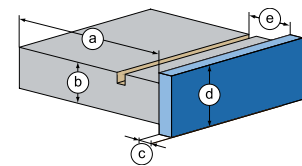

0,4 mm Melamin



2 mm PVC



Furnier (Rolle)

# Unser Aggregatebaukasten: Für jede Anforderung die richtige Lösung

Für vielseitige, unterschiedliche Bearbeitungsaufgaben verwenden wir Aggregate aus unserem erprobten Aggregatebaukasten. Wir erweitern unsere Funktionen ständig, um Ihnen auch für neue Trends die richtige Lösung zu bieten. So stellen wir Ihnen nun neue Aggregate in den Bereichen Verleimen, Kappen, Formfräsen, Nuten und Finish vor.

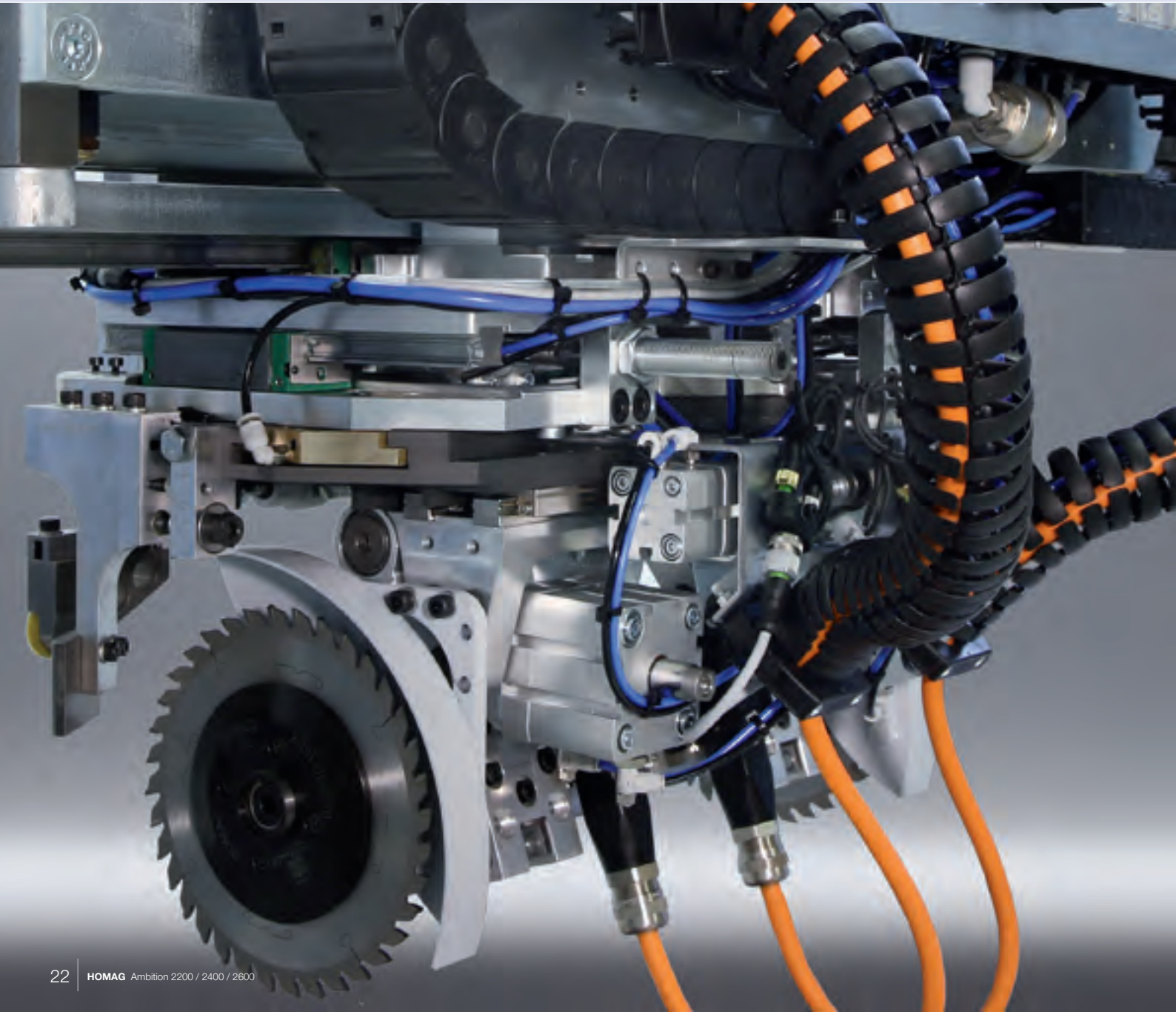

# Aggregate zur Vorbereitung der hochwertigen Verleimung

Das Trennmittelsprühaggregat und das Fügefräsaggregat bereiten Ihre Werkstücke optimal für die Verleimung vor. Das aufgesprühte Trennmittel erleichtert das Entfernen von Kleberresten. Mit dem Fügefräsaggregat schaffen Sie die Basis für eine ausrissfreie Klebefuge mit gleichbleibend hoher Produktqualität.

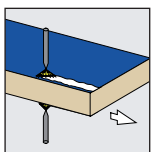
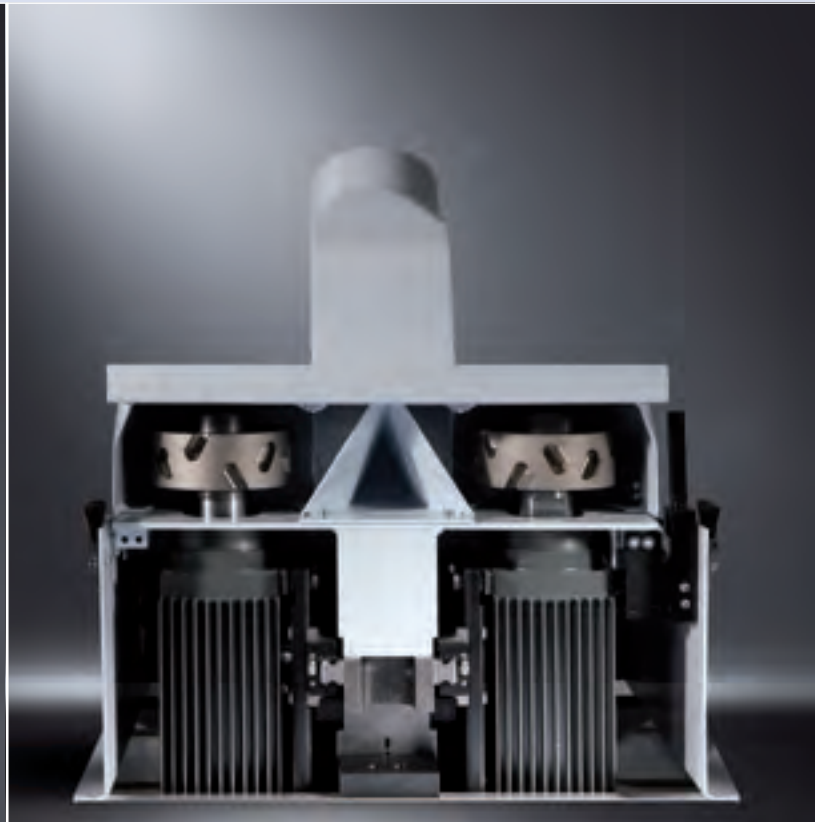

## Trennmittelsprühaggregat

Verhindert das Anhaften von Schmelzkleberresten auf Werkstückober- und -unterseite und schafft so eine optimale Qualität der Werkstücke.

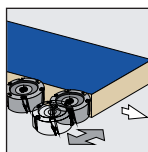

## Fügefräsen

Dieses Aggregat ermöglicht eine hohe Bearbeitungspräzision, ist äußerst robust und für eine überdurchschnittlich lange Standzeit geeignet. Der Durchmesser des lärmarmen, spanflugoptimierten Werkzeugs (I-System) beträgt 125 mm.

# Verleimaggregate – sicherer Schmelzkleberauftrag

HOMAG Verleimaggregate sind ideal zum raschen, kraftschlüssigen Verleimen geeignet. Standard ist ein EVA-Vorschmelzer. Die beheizte Leimrolle sorgt für eine optimale Klebetemperatur. Die Magazin Höhenverstellung ermöglicht das Bearbeiten unterschiedlicher Werkstückdicken mit einer Kantenhöhe. Auf Wunsch kann das Verleimaggregat für Sie auch mit einem PU-Vorschmelzer ausgestattet werden – zum schnellen Wechsel von zwei unterschiedlichen Farben oder PU.



## Schmelzkleber Verleimteil

Zur Verarbeitung von Rollenware von 0,3–3 mm.

## Bisherige Verleimtechnik



Maße in mm

## Optimierte Verleimtechnik mit Servokantenzuführung

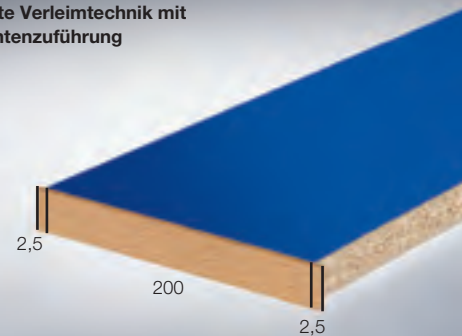

Maße in mm

## Servokantenzuführung

Kantenzuführung mit einer Genauigkeit an der Vorder- und Hinterkante von +/- 2–3 mm zur Reduzierung von Kantenabfällen.



## Ihre Vorteile auf einen Blick

- Optimaler Leimauftrag auf die Schmalfläche
- Änderungen von Werkstückdicken erfordern kein Umrüsten der Leim-auftragswalze
- Magazin mit 2 Rollen zum schnellen, problemlosen Kantenwechsel auch bei 1-fach Kantenzufuhr
- Leimrollenabhub bei Vorschubstopp
- Granulatbehälter mit einfacher Zugänglichkeit und Füllstandskontrolle
- Vorschmelzer für das Aufschmelzen von Schmelzkleber nach Bedarf automatisch oder manuell
- Sensor zur Füllstandskontrolle der Auftragseinheit
- Leimrolle mit integrierter Heizung garantiert eine konstante Temperatur und Viskosität für alle Werkstückdicken
- Elektropneumatische Klemmung der Leimrolle und des Behälters verhindert Leimverschmutzung an der Hinterkante des Werkstücks
- Einzelantrieb für Leimrolle und erste Druckrolle synchronisiert mit dem Vorschub
- Tastschuh verhindert den Verschleiß der Auftragswalze und sichert eine konstante Leimfilmdicke
- Einfaches Entfernen der Auftragseinheit durch Schnellverschluss
- Einfacher Zugang aller Funktionen von vorne erleichtert Bedienung und Wartung
- Sensor zur Kantenüberwachung verhindert den Schmelzkleberauftrag auf das Werkstück, wenn keine Kante vorhanden ist. So verschmutzen die Andruckrollen nicht
- Manuelle Höhenverstellung des Magazins
- **airTec** nachrüstbar

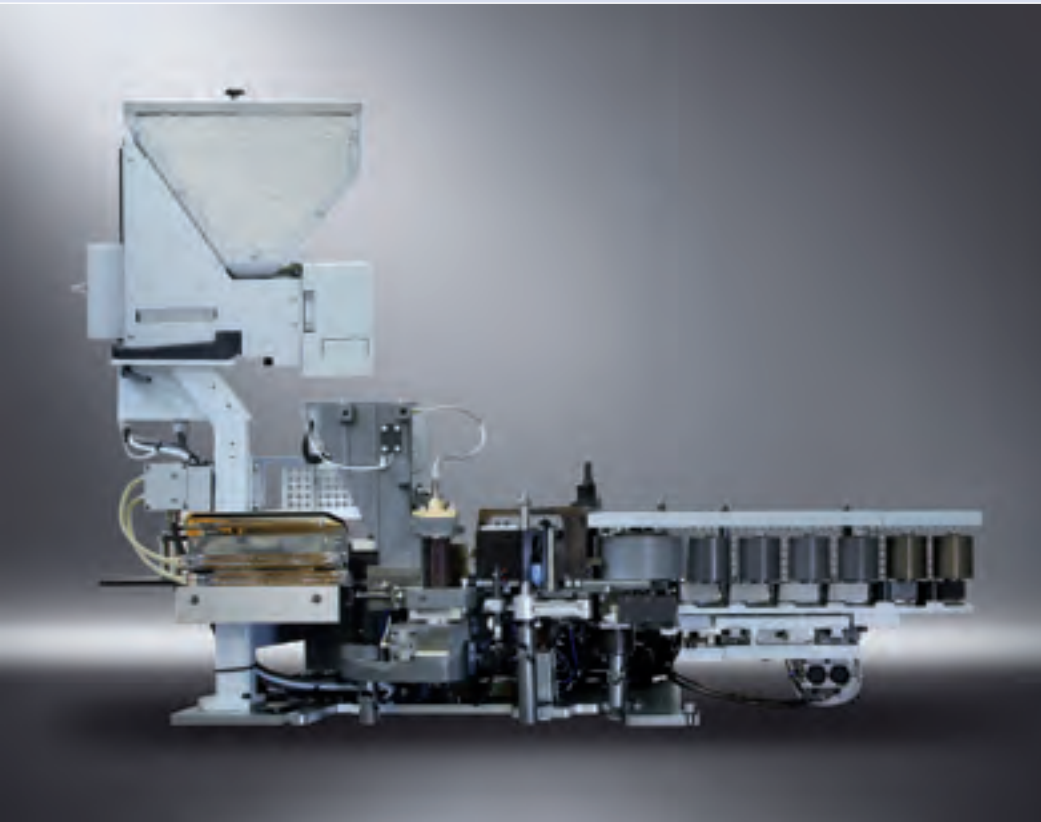

### Schmelzkleber-Verleimteil mit Massivholzpaket

Zur Verarbeitung von Rollenware von 0,3–3 mm und Massivholzleisten bis 20 mm.

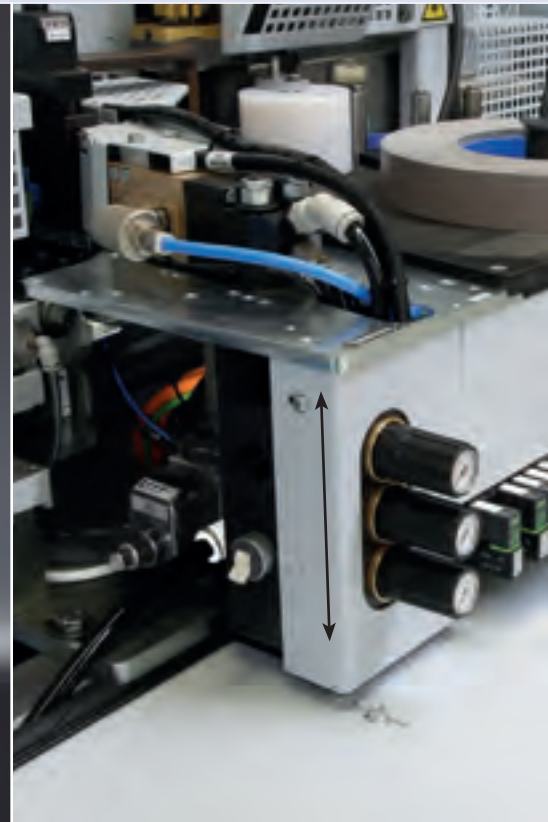

### Magazinhöhenverstellung

Zur Verarbeitung von Rollenware von 0,3–3 mm und Massivholzleisten bis 20 mm. Mit einer Kantenhöhe können unterschiedliche Werkstückdicken gefahren werden.

# Kappaggregate – die perfekten Vorbereiter für das Fräsen

Die Kappaggregate bereiten die Werkstücke für die nachfolgende Fräsbearbeitung perfekt vor. Die Stirnseite kann gerade oder mit Fase gekappt werden.

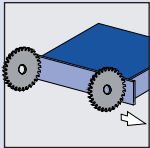

## Kappaggregat HL81

Zum Kappen der Kantenüberstände an Werkstückvorder- und -hinterkante mit ziehendem Schnitt für saubere Kappschnitte.

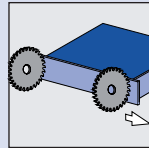

## Kappaggregat PK25

Zum Kappen der Kantenüberstände an Werkstückvorder- und -hinterkante mit stehendem Kappanschlag, damit auch empfindliche Werkstücke nicht beschädigt werden.

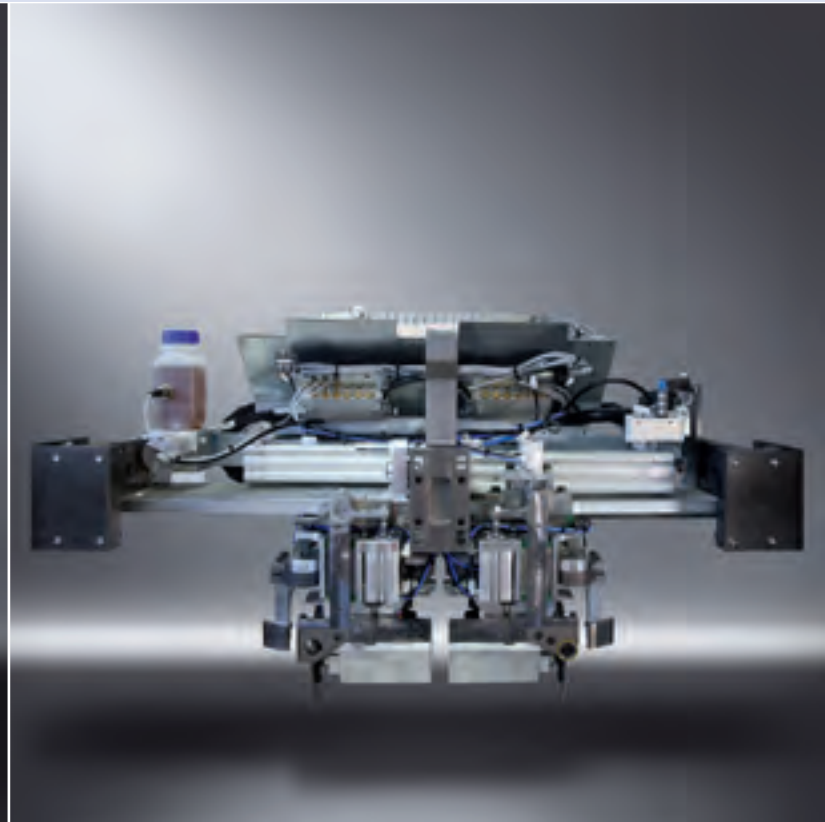

## Automatisierung im Standard

Programmierbare Verstellung des Kappmotors Fase/Gerade zum schnellen Wechsel zwischen Geradekappen und Kappen mit Fase.



## Automatisierung nach Bedarf

Zum schnellen Wechsel zwischen Bündigkappen, z. B. von Massivleisten oder Einlegeböden, und Kappen mit Überstand, z. B. zum Nachfräsen mit Formfräsaggregat.



# Sie bringen Ihre Kanten in Form – die Fräsaggregate zum Bündig- und Formfräsen

Vom Vorfräsaggregat bis zum viermotorigen Formfräsaggregat zum Eckenrunden bietet Ihnen HOMAG die passende Lösung zur Bearbeitung der Kantenüberstände. Die Fräsaggregate sind ausschließlich mit I-Werkzeugen bestückt. Dies und die von HOMAG patentierte HSK-Schnittstelle sichern eine hohe Bearbeitungsqualität und Werkzeugstandzeit.

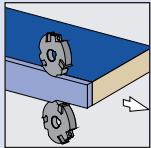

## Vorfräsaggregat

Zum Vorfräsen des oberen und unteren Kantenüberstands.

### Automatisierung nach Bedarf

Automatischer Wechsel von Bündigfräsen auf Fräsen mit Kantenüberstand mit 2-Punkt-Verstellung.

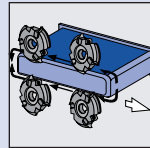

## Formfräsaggregat FF30

Zum Runden von Kanten an der Werkstückvorder- und -hinterkante oben und unten bei konstantem Vorschub.

### Automatisierung nach Bedarf

Fase-/Radiusverstellung (2-Punkt-Verstellung) zum schnellen Bearbeitungswechsel von z. B. 0,4 mm auf 2 mm Kante.

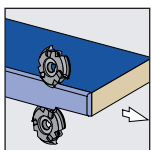
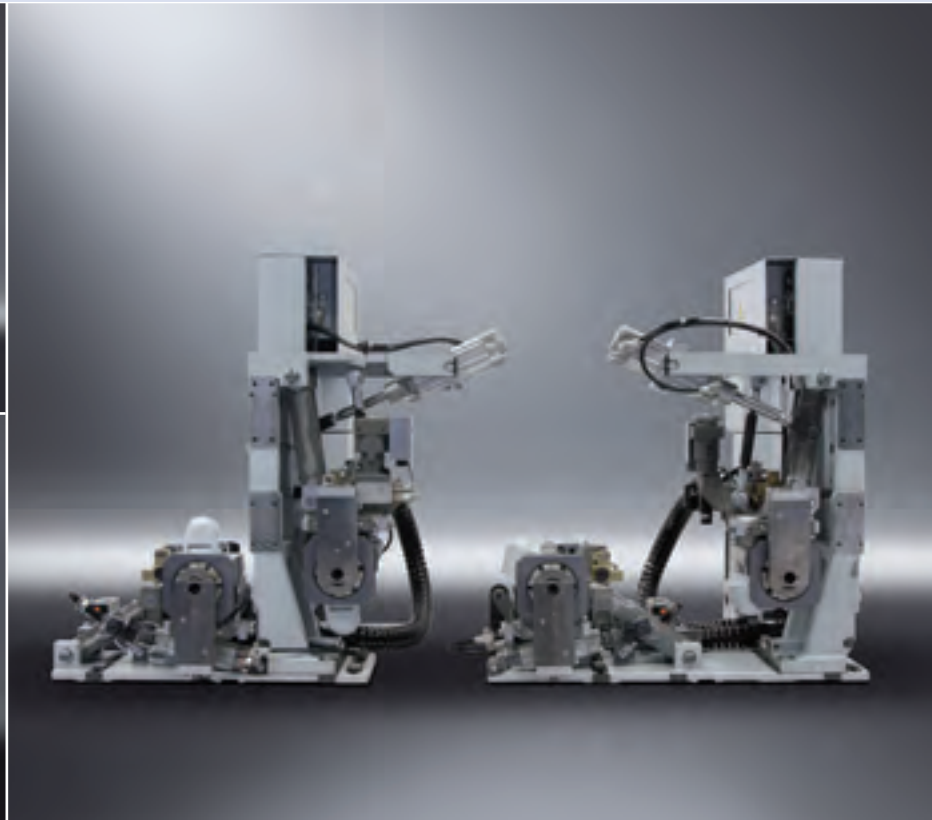

## Feinfräsaggregat

Zum Fräsen von Fase und Radien mit manueller Verstellung.

### Automatisierung nach Bedarf

Stufenlose Fase-/Radiusverstellung zum schnellen Bearbeitungswechsel von z. B. 0,4 mm auf 2 mm Kante.

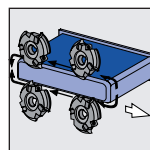

## Formfräsaggregat FF32

Zum Runden von Kanten an der Werkstückvorder- und -hinterkante oben und unten bei unterschiedlichen Vorschubgeschwindigkeiten. Durch die Schnittaufteilung auf vier Motoren kann jede Ecke im Gleichlauf bearbeitet werden. Dadurch erhalten Sie eine perfekte Fräsqualität für alle Kantenarten – selbst bei Furnier. Werkstückdicken und Vorschubgeschwindigkeiten werden ohne manuellen Eingriff automatisch angepasst.

### Automatisierung nach Bedarf

Stufenlose Fase-/Radiusverstellung zum schnellen Bearbeitungswechsel von z. B. 0,4 mm auf 2 mm Kante.

# Formfräsen – für gerundete Ecken

HOMAG Formfräsaggregate sind universell. Als Anwender können Sie sämtliche Aufgaben programmieren, die Ausführung erfolgt dann in höchster Geschwindigkeit und mit äußerster Präzision. Dabei führt die effiziente Arbeitsweise zu höherer Produktivität. Unsere zweimotorigen Formfräsaggregate ermöglichen sowohl das Eckenrunden, als auch das Fräsen der oberen und unteren Kantenüberstände.

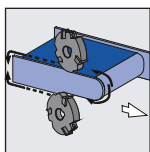

## Formfräsaggregat FK11

Zum Bearbeiten der Kantenüberstände und zum Umfräsen der Vorder- und Hinterkante.

### Automatisierung nach Bedarf

Stufenlose Fase-/Radiusverstellung zum schnellen Bearbeitungswechsel von z. B. 0,4 mm auf 2 mm Kante.

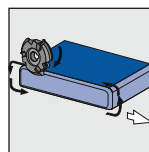

## Formfräsaggregat FK30

Zum Umfräsen der Vorder- und Hinterkante.

### Automatisierung nach Bedarf

Verstellung auf zwei unterschiedliche Radien sowie automatische Verstellung des Tastrollendurchmessers.

# Finish gut, alles gut

Die Qualität Ihrer Produkte wird durch perfekt aufeinander abgestimmte Finishaggregate erhöht.  
Mit optimal aufeinander abgestimmten Finish-Aggregaten macht HOMAG die Qualität Ihrer Produkte perfekt.

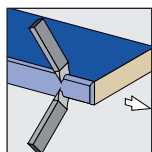
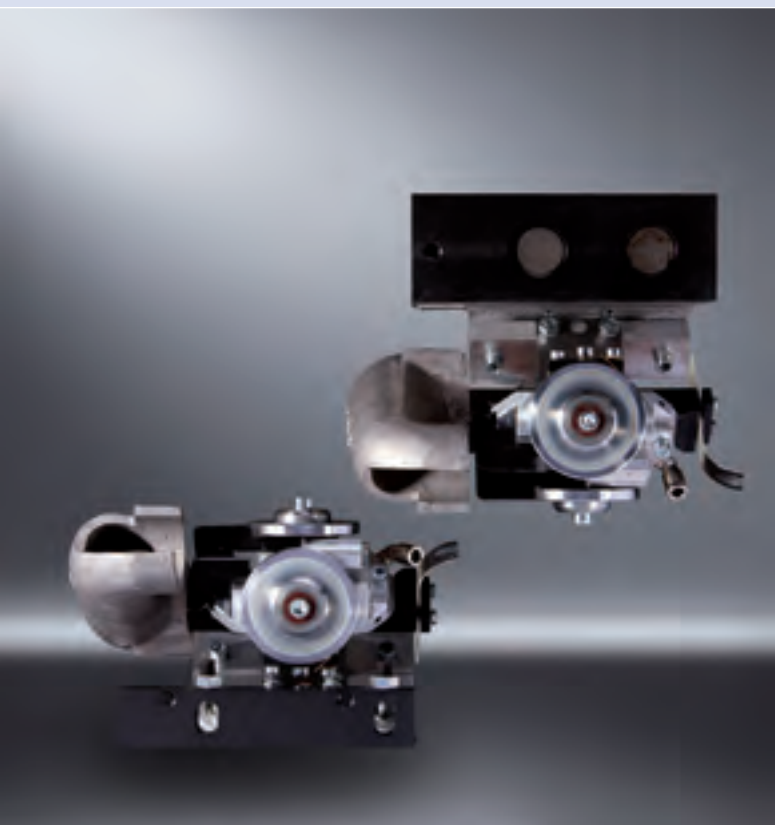

## Profilziehklinge PN10

Zum Glätten der gefrästen Kanten für optimale Optik.

### Automatisierung nach Bedarf

Wegfahren aus dem Arbeitsbereich.

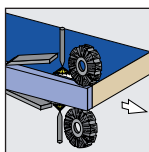

## Finishbearbeitung

Bestehend aus Leimfugenziehklinge zur Leimrest-entsorgung oben und unten an Kunststoff-Kanten sowie Schwabbelaggregat.

### Automatisierung nach Bedarf

Wegfahren aus dem Arbeitsbereich.

# Future- und Performance-Paket – optionale Automatisierungspakete

Mit dem Future-Paket und dem Performance-Paket erzielen Sie eine höhere Produktivität, denn Sie rüsten wesentlich schneller um. Alle Achsverstellungen erfolgen über Servo-Achsen. Die Verstellung ist programmgesteuert, präzise und wiederholgenau. Das Future-Paket automatisiert stufenlos den Wechsel von einem Profil und der Fase. Das Performance-Paket realisiert Ihnen den automatischen Wechsel von zwei Profilen und der Fase.

## Programmierbare Verstellung des Kappmotors bündig/Überstand

Zum schnellen Wechsel zwischen Bündigkappen, z. B. von Massivleisten oder Einlegeböden, und Kappen mit Überstand, z. B. zum Nachfräsen mit Formfräsaggregat.



## Automatische Verstellung Vorfräsaggregat bündig/Überstand

Zum automatischen Wechsel von Bündigfräsen auf Fräsen mit Kantenüberstand.

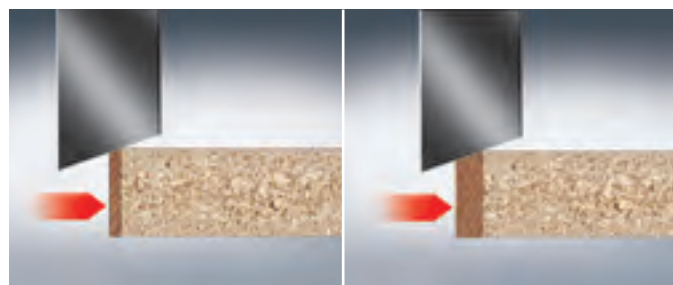

## Automatische Verstellung auf verschiedene Fasenstärken

Formfräsen FK11, FK30, FF32

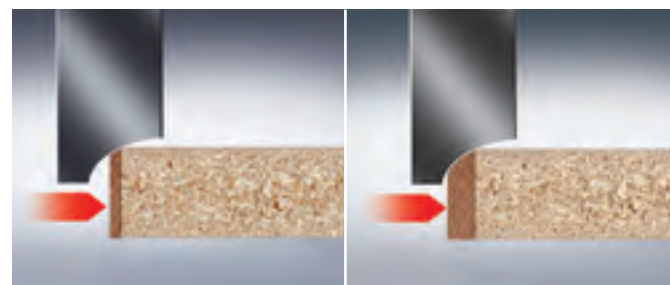

## Automatische Verstellung von Fase und Radius

Formfräsen FF30, FF32, FK11 und FK30.

## Ihre Vorteile auf einen Blick

- Programmgesteuerte, präzise und wiederholgenaue Verstellung
- Schnellere Umrüstung
- Höhere Produktivität
- Alle Verstellungen erfolgen stufenlos über geregelte Servo-Achsen für positionsgenaue Verstellungen über Programm

### flexTrim am Feinfräsaggregat

Die 2-Profil-Technik für das Feinfräsaggregat erlaubt einen schnellen automatischen Profilwechsel.



### flexTrim am Formfräsaggregat

Die 2-Profil-Technik für das Formfräsaggregat erlaubt einen schnellen automatischen Profilwechsel.



### Automatische Verstellung Druckzone

Verstellung über Servo-Achse auf die jeweilige Kantendicke über Programm.

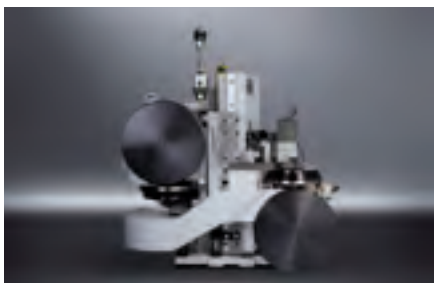

### Profilziehklinge für 2 Profile

Automatischer Profilwechsel mit stufenloser Verstellung.



### Pneumatische Verstellung für PN10/Finishaggregat

Automatisches Ein- und Ausrücken aus dem Arbeitsbereich.



### Variabler Tastrollendurchmesser

Erlaubt die automatische Verstellung des Tastrollendurchmessers auf unterschiedliche Einsatzfälle.

# Weitere Pakete für Ihren individuellen Bedarf

Zur Erweiterung des Funktionsumfangs der Maschinen stehen weitere Ausstattungspakete zur Verfügung.

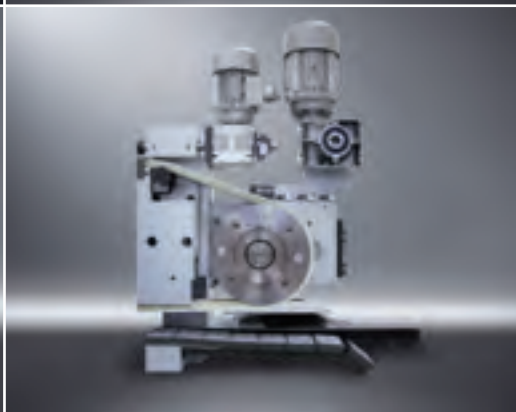
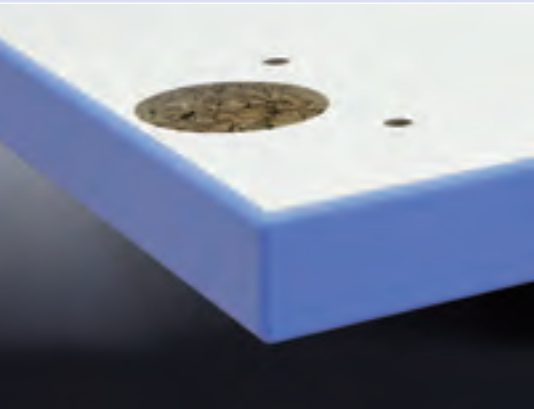

## Nesting-Paket

Je nach Aggregate-Bestückung werden unterschiedliche Tastelemente aufgebaut. Sie sind ideal zum Bearbeiten von spitz- oder stumpfwinkligen Teilen oder Teilen mit Topfbandbohrungen, wie sie im Nesting gefertigt werden.

## Folien-/ Hochglanz-Paket

Für perfekte Hochglanzteile kommen hier wichtige Komponenten wie der motorisch angetriebene Oberdruck und die automatische Verstellung der Leimfugenziehklänge zum Einsatz.

## PU-Paket

Zusätzlich oder alternativ zum Schmelzkleber-Aggregat kann eine Aufschmelzeinheit für PU aufgebaut werden.



# Aggregate für den Freiplatz

Je nach Ambition-Modell steht ein Freiplatz zur individuellen Bestückung zur Verfügung. Wählen Sie zwischen dem Nutaggregat, der Multiziehklinge oder dem Bandschleifaggregat.

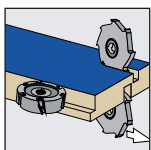
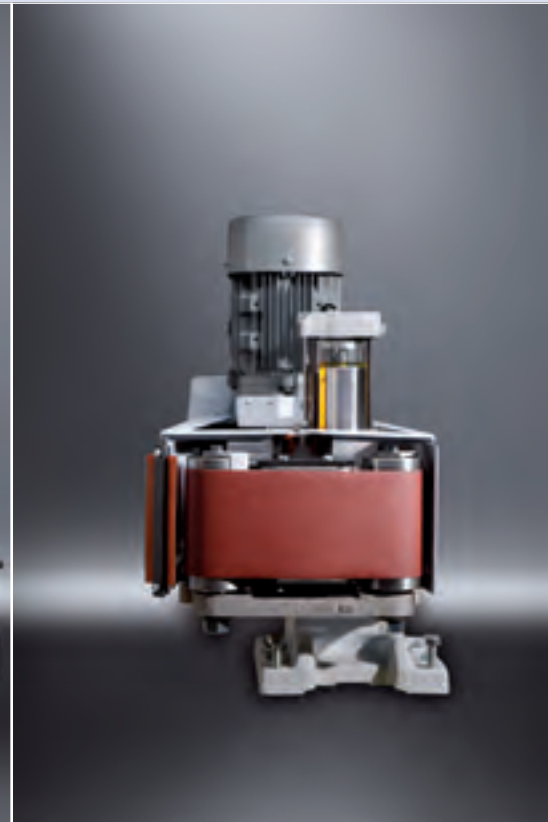

## Nutaggregat SF21

Zum Nuten, Falzfräsen und Profilieren.

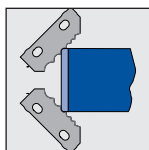

## Multiziehklinge MN21

Zum Glätten der gefrästen Kanten für optimale Optik. Automatische Umrüstung von verschiedenen Profilen, Korrekturen im Hundertstelbereich. Reproduzierbare Qualität auf höchstem Niveau.

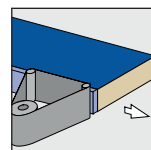

## Bandschleifaggregat KS10

Zum Schleifen gerader Furnier- und Massivkanten inklusive Oszillation im Standard.

# Zusatzoptionen

Für jedes Ambition-Modell bieten wir Ihnen die passende Zusatzausrüstung, um die vorhandene Bestückung entsprechend Ihrer Anforderungen zu ergänzen.

## Vorsmelzer für zwei Farben

Bequem ohne Entleerung des Vorratsbehälters können zwei Kleberfarben im Wechsel aufgeschmolzen werden.

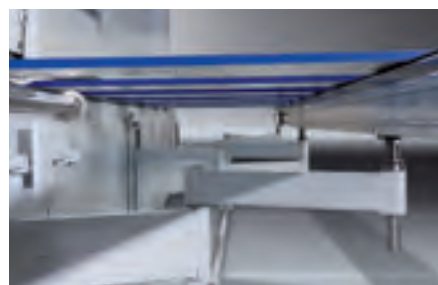

## Werkstückauflage in Scherenausführung

Bequem ausziehbar bis 1 000 mm.

## I-DIA Fügefräser WD 63

Für Werkstückdicken von 60 mm mit Werkzeugdurchmesser 125 mm.



## QA-Leimbehältervorderteil zum Einwechseln

Zum schnellen Wechsel zwischen verschiedenen Schmelzkleberarten.

## Leimbehältervorderteil zum Einwechseln für PU

Teflonbeschichtet.

## Fernbedienung

Bei Einstellarbeiten kann der Vorschub gestartet werden, während der Bediener am Aggregat steht.



## Wechselkopfsatz für FK11

Schneller, präziser Wechsel des Wechselkopfes für FK11. Ausführungen der seitlichen Tastung: Nicht verstellbar, manuell und automatisch verstellbar.



#### Wechseleinrichtung FF30 und FF32

Zum Wechseln des gesamten Wechselkopfes (Werkzeug mit Motor und Motorhalterung) anstatt des Werkzeugs. Ausführungen: Manuell und automatisch verstellbar.



#### Schnellwechsellkopfsatz PN10

Schneller Profilwechsel ohne Verstellarbeiten.  
Ausführungen:  
R = 1,5 mm  
R = 2 mm  
R = 2,5 mm  
R = 3 mm

#### Enge Rollenteilung

Optimale Werkstückführung im Bereich des Formfräsaggregates für Werkstücklängen < 240 mm.



#### Erhöhung der Kühlleistung > 40° C

Zum Schutz der Elektronik bei Umgebungstemperaturen über 40° C. Sorgt auch bei extremen Klimabedingungen für sichere, störungsfreie Produktion.

#### I-System DIA-Radius/Fasefräser

R = 1,5–3 mm, Fase 15°.  
Werkzeug für optimierte Späneentsorgung.

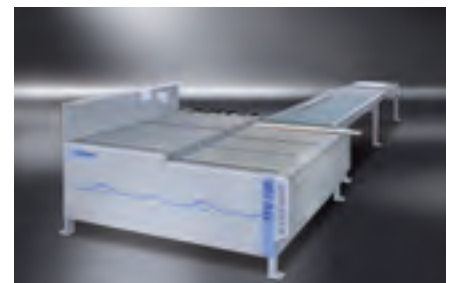

#### Vorinstallation der HOMAG Automation Rückführung

Rückführung BOOMERANG für die Ausführungen:  
TFU 120, TFU 140, TFU 520.

# powerTouch – die innovative Steuerung: einfach, einheitlich, ergonomisch, evolutionär

HOMAG Group Maschinen sind so konstruiert, dass eine einfache Bedienung und sichere Steuerung selbstverständlich sind. Unsere innovative Touchscreen-Bedienphilosophie vereint Design und Funktion zu einer neuen Steuerungsgeneration. Der Full-HD Multitouch-Monitor, die ergonomische Touchbedienung, die einfache Navigation und die einheitliche Benutzeroberfläche kennzeichnen das neue System.

## Einfach

- Die einfache und intuitive Bedienung von powerTouch erhöht die Geschwindigkeit und Sicherheit der Eingaben
- Moderne Softwarebausteine liefern auf einen Blick Informationen zum Maschinenzustand
- Integrierte Hilfe- und Assistenzfunktionen führen zu hoher Produktionsbereitschaft



## Ergonomisch

- Direkte Steuerung über den berührungsempfindlichen Touchscreen-Monitor
- Neues, ergonomisches Design der powerTouch-Bedienzentrale
- Intuitive Bedienung durch Gesten-Steuerung wie Zoomen, Wischen, Scrollen

## Einheitlich

- Einheitliche Bedienelemente, Softwarebausteine und einheitliches Design kennzeichnen die powerTouch-Steuerung der HOMAG Group Maschinen
- Damit lassen sich unterschiedliche HOMAG Group Maschinen auf die gleiche Weise steuern
- Die Bedienung wird dadurch einfacher und effizienter



## Evolutionär

- Design und Funktion sind zu einer völlig neuen Steuerungsgeneration vereint
- Die zukunftsweisende powerTouch-Maschinensteuerung ist mit modernsten Bedienkonzepten von Smartphones und Tablet-PCs kombiniert



### Steuern mit powerTouch

Mit dem Multitouch-Monitor im Breitbildformat steuern Sie durch direkte Berührung die Maschinenfunktionen. Das ergonomisch gestaltete Design sowie zahlreiche neue Hilfs- und Assistentenfunktionen vereinfachen die Bedienung wesentlich.

### Programmieren mit woodCommander

Das Programmiersystem für alle HOMAG Durchlaufmaschinen. Außerordentlich bedienerfreundlich durch grafisch unterstützte Eingabemasken – für eine einfache Navigation und Menüführung.

### Auswerten mit MMR Basic

Die Software „MMR – Machine Monitoring and Reporting“ wertet die Produktivität Ihrer Maschine aus. Darüber hinaus können Sie mit den nutzungsabhängigen Wartungshinweisen die Wartung optimal durchführen.

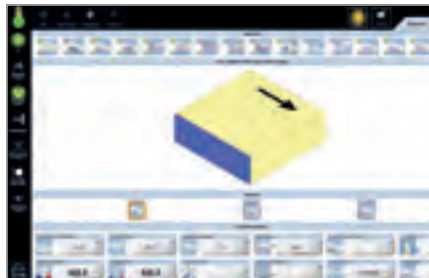

### Support über TeleServiceNet Soft

Schnellster Service und Hilfe durch gezielte Fehleranalyse und Support über das Internet.

### Option: Diagnosesystem woodScout

Neben Klartextfehlermeldungen stellt woodScout den Störungsort an der Maschine grafisch dar. Zusätzlich zum Expertenwissen des Systems können Sie eigene Maßnahmen zur Fehlerbehebung abspeichern.

### Option: MMR Professional

Die Erweiterung von MMR Basic wertet zusätzlich Schichten aus, analysiert Fehlermeldungen und ermöglicht die Anbindung an die zentrale Datenauswertung im Büro. Sie erhalten Produktivitätskennzahlen, Hilfe bei der Problemanalyse sowie einen Überblick der Optimierungspotenziale.

# Sie investieren, wir reduzieren: Das LifeCycleCost Management und ecoPlus

Über den wirtschaftlichen Erfolg Ihrer Produktion entscheiden nicht die Investitionskosten, sondern deren Auslastung und die Stückkosten. Darum ist unser oberstes Ziel, erstklassige Produktion mit effizienter Verarbeitung, höherer Produktivität und damit geringeren Stückkosten zu kombinieren. Durch ecoPlus, das neue Technologiepaket der HOMAG Group, schonen Sie zusätzlich die kostbaren Ressourcen Energie, Zeit, Material und Personal.



## Optimale Finanzierung

- HOMAG Finance bietet optimierte Finanzierungskonzepte in Abhängigkeit von den betriebswirtschaftlichen Anforderungen
- Die hohe Wertstabilität von HOMAG Maschinen bietet Vorteile beim Leasing und späteren Ersatzinvestitionen

## Praxisgerechte Schulung

- Durch zielgerichtete Schulung kommen Sie schnell zu voller Produktivität
- Ihre Mitarbeiter werden fit für den sicheren Umgang mit den HOMAG Maschinen

## Verringerung der Lohnstückkosten

- Schnelle und einfache Bedienbarkeit der Maschinen
- Einfache Rüstvorgänge

## Vorbeugende Wartung

- Regelmäßige Inspektionen und die anschließende Wartung helfen Störungen zu vermeiden und erhöhen die Lebensdauer der Maschine
- Unterstützung durch den weltweiten HOMAG Service mit über 500 Technikern

## Maschinennutzungsdauer

- Durch eine ständige Erweiterung der Funktionalitäten werden die Maschinen auch den Produktanforderungen von morgen gerecht
- Die HOMAG Umbauabteilung bietet auch bei größeren „Eingriffen“ Lösungen an und sichert eine hohe Investitionssicherheit über Jahre

## Hohe Maschinenverfügbarkeit

- Weltweiter Service verkürzt Störzeiten
- TeleService – unser „Auge“ in die Maschinen vermeidet 70 % der Vor-Ort Einsätze von Service-Technikern
- Mobile Anwendung ServiceBoard senkt die Kosten durch schnelle Hilfe bei Störungen mit live-Videodiagnose, Online-Servicemeldung, Online-Ersatzteilshop eParts



#### **Geringe Energiekosten mit ecoPlus\***

- Intelligenter Stand-by-Betrieb reduziert die Energiekosten in den Pausen um bis zu 90 %
- Eine Klappensteuerung schaltet die Absaugung nur an den im Einsatz befindlichen Aggregaten ein. Dadurch werden die Absaugkosten um bis zu 20 % reduziert
- I-Werkzeuge reduzieren die notwendige Absauggeschwindigkeit je individuellem I-Werkzeug. Der Stromverbrauch pro Maschine wird so um ca. 1 250 kWh reduziert. Die Ersparnis durch nicht abgesaugte Raumluft (Heizung/ Klimaanlage) ist hier nicht berücksichtigt
- Die Kühlung des Schaltschranks der Steuerung erfolgt mit der Cool-Plate-Technik. Diese passive Kühlung benötigt keine Energie. Es müssen keine Filter ausgetauscht werden und Wartungskosten werden eingespart. Außerdem bleibt das System geschlossen. Es kann kein Staub eindringen
- Optionale Messung und Visualisierung der aktuellen Verbrauchsdaten von Druckluftabsaugung und Strom zur Optimierung des Gesamtenergieverbrauchs

#### **Materialersparnis mit ecoPlus**

- Servokantenzuführungen reduzieren den Materialverbrauch der eingesetzten Kanten je Werkstück

\* Abhängig von Bestückung, Betriebsdauer und Werkstückspektrum

# Technische Daten Ambition 2270, 2280, 2274, 2284

**Ambition 2270**

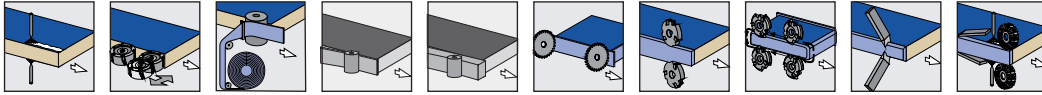
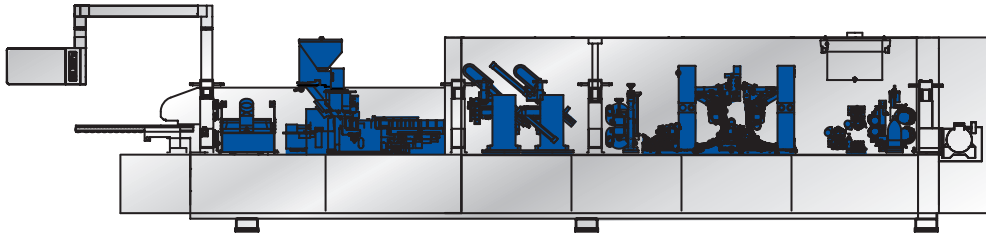

**Optionen**

**Ambition 2280**

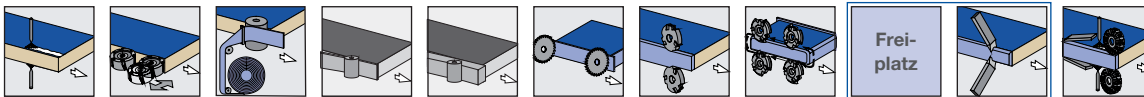
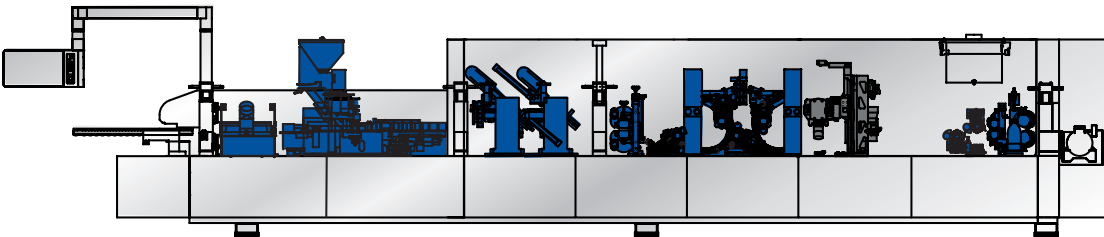

**Optionen**

**Optionen Freiplatz**

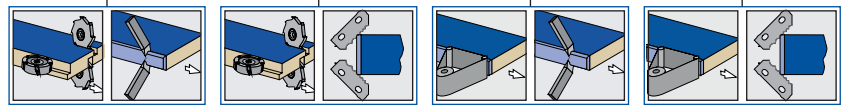

**Ambition 2274**

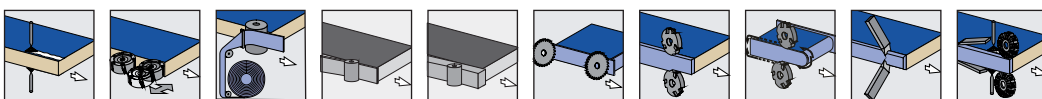
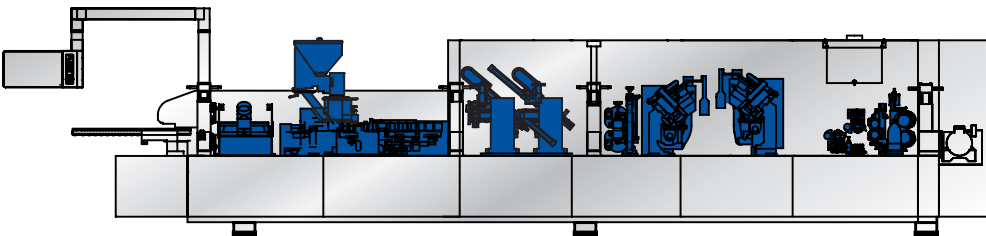

**Optionen**

**Ambition 2284**

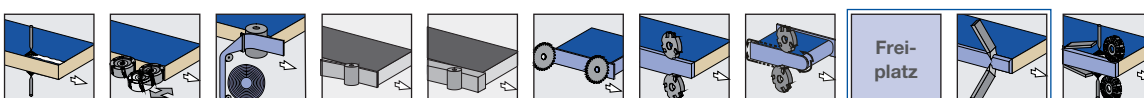
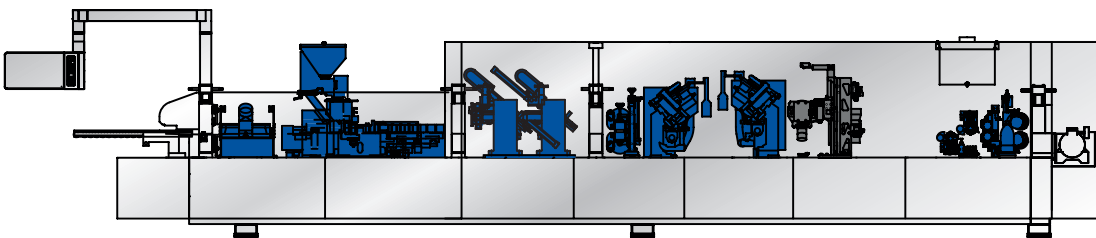

**Optionen**

**Optionen Freiplatz**

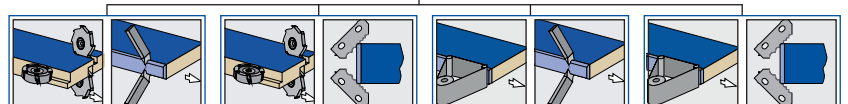



	Ambition 2270	Ambition 2280	Ambition 2274	Ambition 2284
	<b>Maschinenabmessungen</b>			
<b>Gesamtlänge [mm]</b>	8 365	9 365	8 365	9 365
<b>Gesamtbreite geschlossen / geöffnet [mm]</b>	910/ 1 540			
<b>Gesamthöhe geschlossen / geöffnet [mm]</b>	1 820/ 2 250			
<b>Arbeitshöhe [mm]</b>	950			
	<b>Arbeitsmaße</b>			
<b>Werkstückbreite [mm] bei Werkstückdicke 12–22 mm</b>	min. 60 abhängig von Werkstücklänge			
<b>Werkstückbreite [mm] bei Werkstückdicke 23–40 mm</b>	min. 105 abhängig von Werkstücklänge			
<b>Werkstückdicke [mm]</b>	8–60			
<b>Kantendicke Rollen [mm]</b>	0,3–3			
<b>Kantendicke Streifen / Leisten [mm]</b>	optional 0,4–20			
<b>Werkstücküberstand fix [mm]</b>	30			
	<b>Sonstiges</b>			
<b>Vorschub regelbar [m/min]</b>	16–20			
<b>Absaugleistung gesamt ca. [m<sup>3</sup>/h] ohne Optionen</b>	4 450	4 450	3 830	3 830
<b>Absaugleistung gesamt ca. [m<sup>3</sup>/h] mit Nutaggregat auf Freiplatz</b>	-	6 100	-	5 480
<b>Druckverlust ca. [Pa]</b>	2 500			
<b>Druckluftverbrauch ca. [NI/min] ohne Optionen</b>	840	840	810	810
<b>Druckluftverbrauch ca. [NI/min] mit Nutaggregat auf Freiplatz</b>	-	855	-	825
<b>Pneumatik [bar]</b>	6			
<b>Anschlusswert [kW] ohne Optionen</b>	28 (39)	34 (45)	30 (41)	34 (45)
<b>Anschlusswert [kW] mit Nutaggregat auf Freiplatz</b>	-	34 (45)	-	34 (45)
<b>Elektrik</b>	für alle Versorgungsnetze weltweit			

# Technische Daten Ambition 2470, 2480, 2474, 2484

**Ambition 2470**

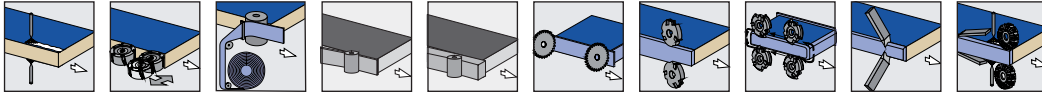
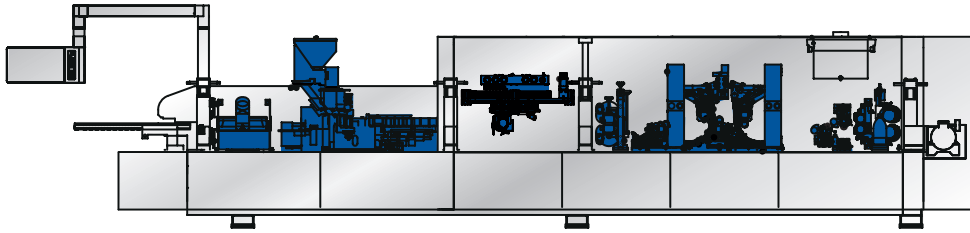

**Optionen**

**Ambition 2480**

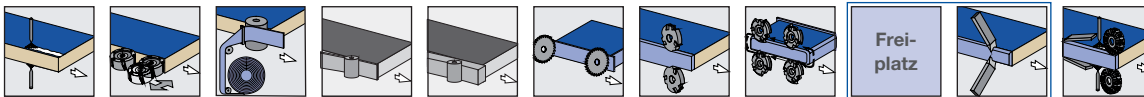
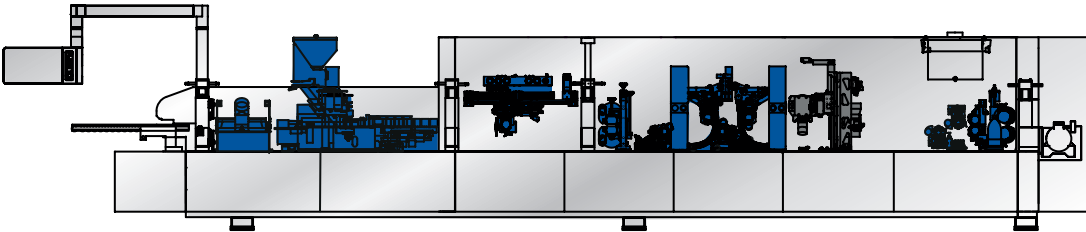

**Optionen**

**Optionen Frei-platz**

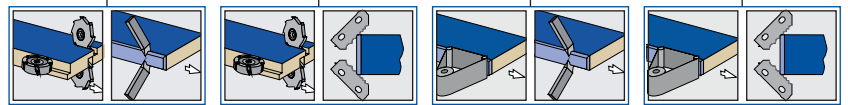

**Ambition 2474**

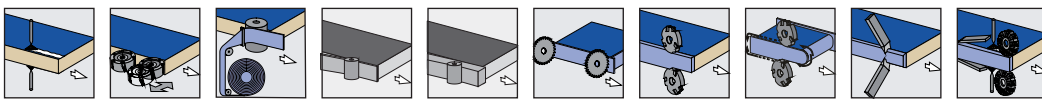
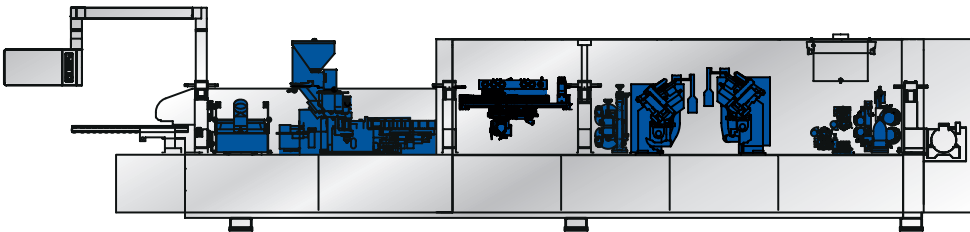

**Optionen**

**Ambition 2484**

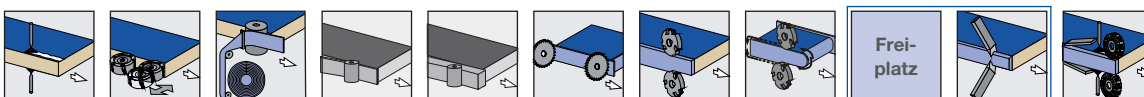
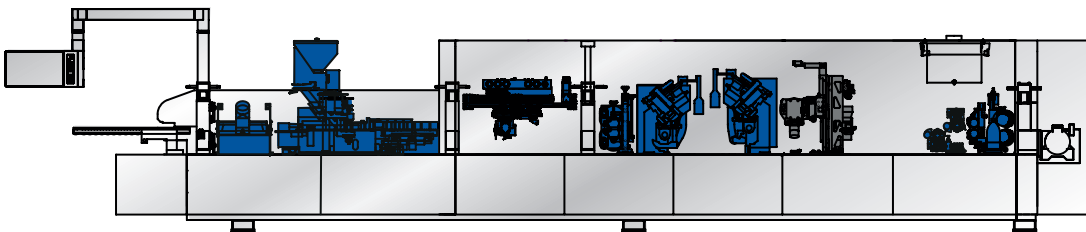

**Optionen**

**Optionen Frei-platz**

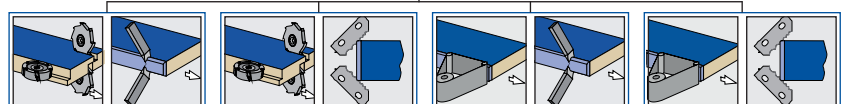

	Ambition 2470	Ambition 2480	Ambition 2474	Ambition 2484
	<b>Maschinenabmessungen</b>			
<b>Gesamtlänge [mm]</b>	8 365	9 365	8 365	9 365
<b>Gesamtbreite geschlossen / geöffnet [mm]</b>	910/ 1 540			
<b>Gesamthöhe geschlossen / geöffnet [mm]</b>	1 820/ 2 250			
<b>Arbeitshöhe [mm]</b>	950			
	<b>Arbeitsmaße</b>			
<b>Werkstückbreite [mm] bei Werkstückdicke 12–22 mm</b>	min. 60 abhängig von Werkstücklänge			
<b>Werkstückbreite [mm] bei Werkstückdicke 23–40 mm</b>	min. 105 abhängig von Werkstücklänge			
<b>Werkstückdicke [mm]</b>	8–60			
<b>Kantendicke Rollen [mm]</b>	0,3–3			
<b>Kantendicke Streifen / Leisten [mm]</b>	optional 0,4–20			
<b>Werkstücküberstand fix [mm]</b>	30			
	<b>Sonstiges</b>			
<b>Vorschub regelbar [m/min]</b>	16–25			
<b>Absaugleistung gesamt ca. [m<sup>3</sup>/h] ohne Optionen</b>	4 450	4 450	3 830	3 830
<b>Absaugleistung gesamt ca. [m<sup>3</sup>/h] mit Nutaggregat auf Freiplatz</b>	-	6 100	-	5 480
<b>Druckverlust ca. [Pa]</b>	2 500			
<b>Druckluftverbrauch ca. [NI/min] ohne Optionen</b>	885	885	855	855
<b>Druckluftverbrauch ca. [NI/min] mit Nutaggregat auf Freiplatz</b>	-	900	-	870
<b>Pneumatik [bar]</b>	6			
<b>Anschlusswert [kW] ohne Optionen</b>	29 (40)	33 (44)	28 (39)	32 (43)
<b>Anschlusswert [kW] mit Nutaggregat auf Freiplatz</b>	-	33 (44)	-	32 (43)
<b>Elektrik</b>	für alle Versorgungsnetze weltweit			

# Technische Daten Ambition 2482, 2492, 2660, 2670

**Ambition 2482**

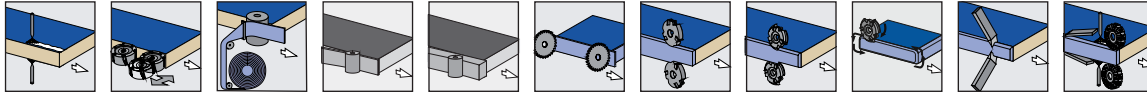
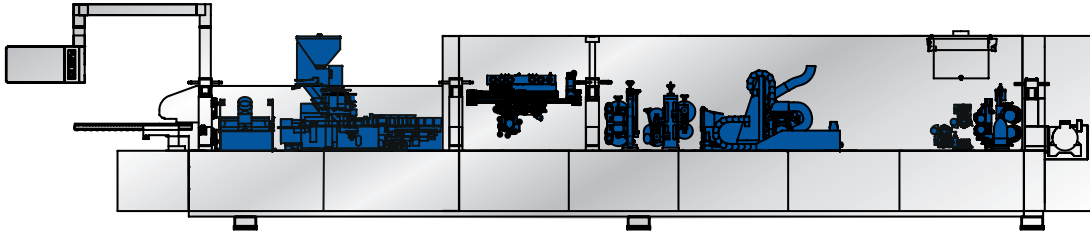

Optionen

**Ambition 2492**

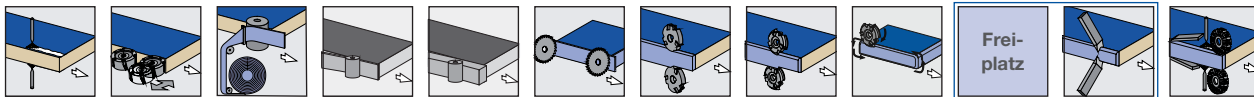
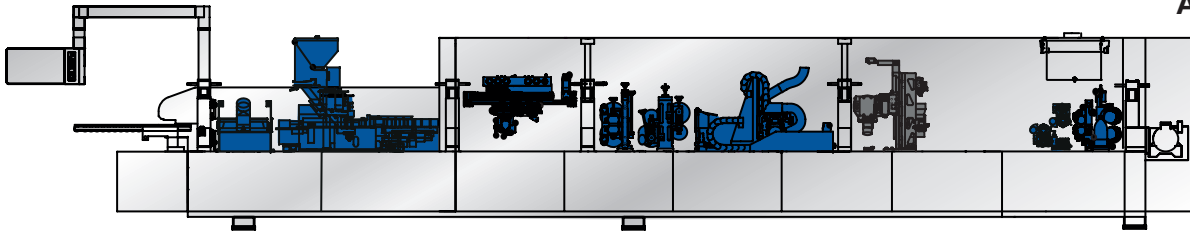

Optionen

Optionen Freiplatz

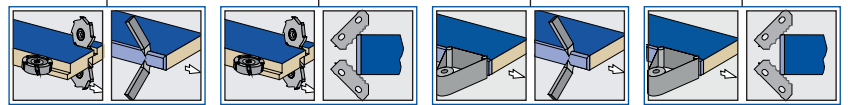

**Ambition 2660**

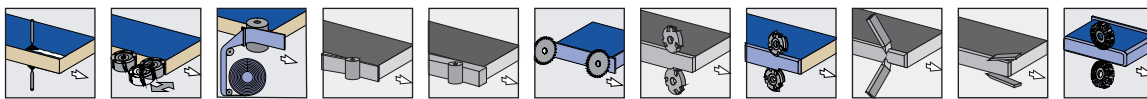
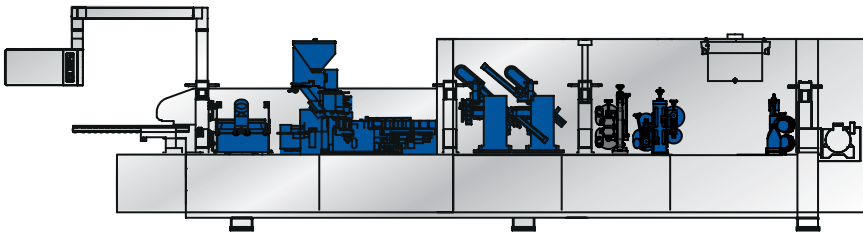

Optionen

Option

Optionen

**Ambition 2670**

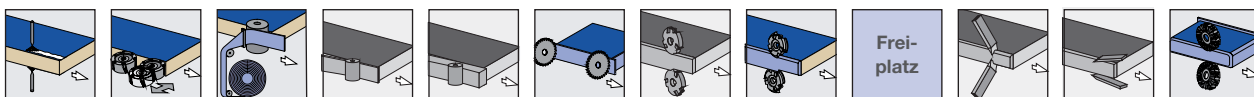
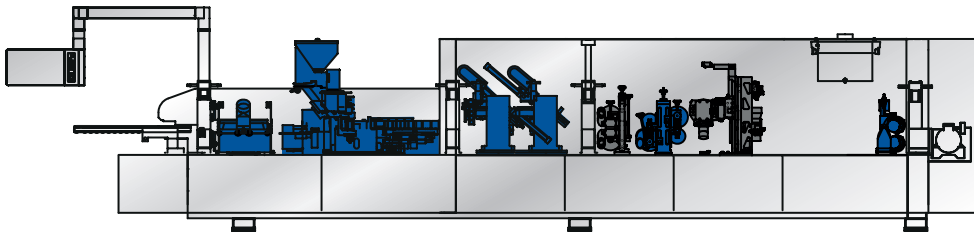

Optionen

Option

Optionen

Option Freiplatz



	Ambition 2482	Ambition 2492	Ambition 2660	Ambition 2670
	<b>Maschinenabmessungen</b>			
<b>Gesamtlänge [mm]</b>	9 365	10 365	7 365	8 365
<b>Gesamtbreite geschlossen / geöffnet [mm]</b>	910/ 1 540			
<b>Gesamthöhe geschlossen / geöffnet [mm]</b>	1 820/ 2 250			
<b>Arbeitshöhe [mm]</b>	950			
	<b>Arbeitsmaße</b>			
<b>Werkstückbreite [mm] bei Werkstückdicke 12–22 mm</b>	min. 60 abhängig von Werkstücklänge			
<b>Werkstückbreite [mm] bei Werkstückdicke 23–40 mm</b>	min. 105 abhängig von Werkstücklänge			
<b>Werkstückdicke [mm]</b>	8–60			
<b>Kantendicke Rollen [mm]</b>	0,3–3			
<b>Kantendicke Streifen / Leisten [mm]</b>	optional 0,4–20			
<b>Werkstücküberstand fix [mm]</b>	30			
	<b>Sonstiges</b>			
<b>Vorschub regelbar [m/min]</b>	16–25		16–30	
<b>Absaugleistung gesamt ca. [m<sup>3</sup>/h] ohne Optionen</b>	4 660	4 660	4 350	4 350
<b>Absaugleistung gesamt ca. [m<sup>3</sup>/h] mit Nutaggregat auf Freiplatz</b>	-	6 310	-	6 000
<b>Druckverlust ca. [Pa]</b>	2 500			
<b>Druckluftverbrauch ca. [NI/min] ohne Optionen</b>	795	795	700	700
<b>Druckluftverbrauch ca. [NI/min] mit Nutaggregat auf Freiplatz</b>	-	810	-	795
<b>Pneumatik [bar]</b>	6			
<b>Anschlusswert [kW] ohne Optionen</b>	31 (42)	35 (46)	25 (36)	29 (40)
<b>Anschlusswert [kW] mit Nutaggregat auf Freiplatz</b>	-	35 (46)	-	29 (40)
<b>Elektrik</b>	für alle Versorgungsnetze weltweit			

# Technische Daten Ambition 2671, 2682

## Ambition 2671

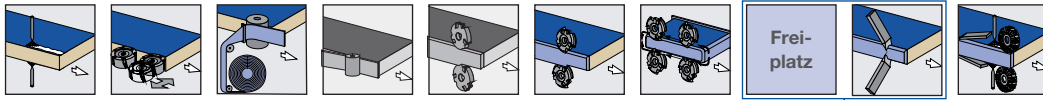
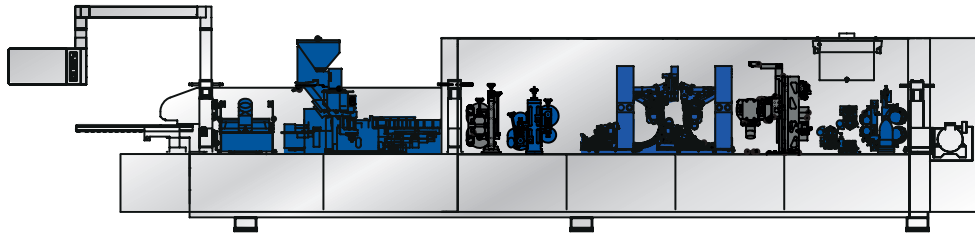

Optionen



Optionen Freiplatz

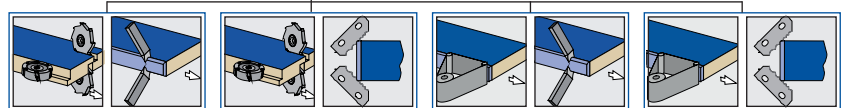

## Ambition 2682

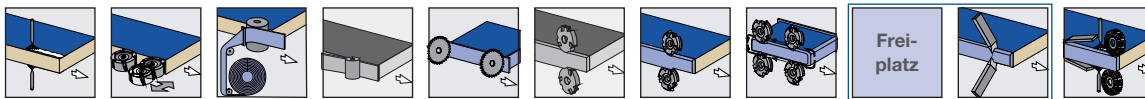
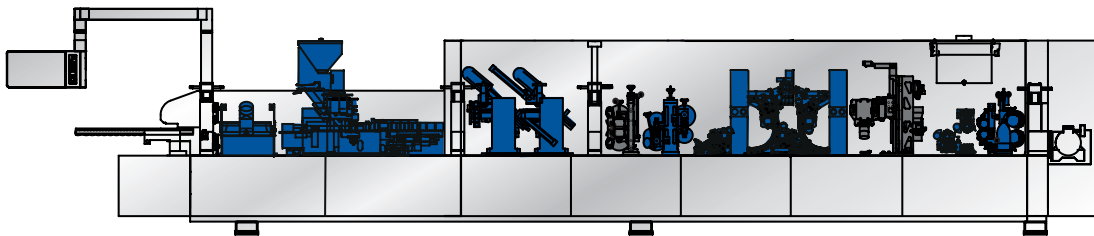

Option

Option



Optionen Freiplatz

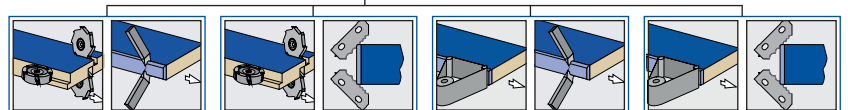

	Ambition 2671	Ambition 2682
	<b>Maschinenabmessungen</b>	
<b>Gesamtlänge [mm]</b>	8 365	9 365
<b>Gesamtbreite geschlossen / geöffnet [mm]</b>	910/ 1 540	
<b>Gesamthöhe geschlossen / geöffnet [mm]</b>	1 820/ 2 250	
<b>Arbeitshöhe [mm]</b>	950	
	<b>Arbeitsmaße</b>	
<b>Werkstückbreite [mm] bei Werkstückdicke 12–22 mm</b>	min. 60 abhängig von Werkstücklänge	
<b>Werkstückbreite [mm] bei Werkstückdicke 23–40 mm</b>	min. 105 abhängig von Werkstücklänge	
<b>Werkstückdicke [mm]</b>	8–60	
<b>Kantendicke Rollen [mm]</b>	0,3–3	
<b>Kantendicke Streifen / Leisten [mm]</b>	optional 0,4–20	
<b>Werkstücküberstand fix [mm]</b>	30	
	<b>Sonstiges</b>	
<b>Vorschub regelbar [m/min]</b>	16–30	
<b>Absaugleistung gesamt ca. [m<sup>3</sup>/h] ohne Optionen</b>	5 590	5 590
<b>Absaugleistung gesamt ca. [m<sup>3</sup>/h] mit Nutaggregat auf Freiplatz</b>	7 240	7 240
<b>Druckverlust ca. [Pa]</b>	2 500	
<b>Druckluftverbrauch ca. [NI/min] ohne Optionen</b>	780	840
<b>Druckluftverbrauch ca. [NI/min] mit Nutaggregat auf Freiplatz</b>	800	855
<b>Pneumatik [bar]</b>	6	
<b>Anschlusswert [kW] ohne Optionen</b>	30 (41)	31 (42)
<b>Anschlusswert [kW] mit Nutaggregat auf Freiplatz</b>	30 (41)	31 (42)
<b>Elektrik</b>	für alle Versorgungsnetze weltweit	



**Choose the Original  
Choose Success!**

Für den Erfolg der Originaltechnologie  
Eine Kampagne des VDMA



Ein Unternehmen der HOMAG Group



**HOMAG Holzbearbeitungssysteme GmbH**

Homagstraße 3-5  
72296 SCHOPFLOCH  
DEUTSCHLAND  
Tel. +49 7443 13-0  
Fax +49 7443 13-2300  
info@homag.de  
www.homag.com