

Kompakt. Smart. Vertikal.

HC HOMAG

Unser CNC-Bearbeitungszentrum
DRILLTEQ V-500

YOUR SOLUTION







DRILLTEQ V-500

Kompakt. Smart. Vertikal.

Das flexible Kraftpaket auf unter 10 m²: Platzsparend durch die vertikale Bauweise. Keine Rüstzeiten durch Spannzangensystem (bis zu 36 einzeln abrufbare Spindeln). Schnellere Bohrbearbeitung durch starke Bohrausstattungen. Ressourcenschonend durch vakuumlose Spanntechnik.

YOUR SOLUTION

MEHR AUF HOMAG.COM



INHALT

- 04 DRILLTEQ V-500 – tapio ready
- 06 Konfiguration 25-Spindler
- 07 Konfiguration 36-Spindler
- 08 All inclusive – Hardware
- 10 All inclusive – Software
- 11 Option – Software
- 12 Weitere Software-Optionen
- 13 Option – Dübeleintreiben
- 14 Option – Werkstückrückführung
- 16 Option – Roboteranbindung
- 18 LifeCycleServices
- 19 Technische Daten

Design trifft digital. tapio Anbindung verfügbar.



Nutzen Sie die fast frei skalierbare Rechenleistung cloudbasierter Technologien.
Apps für Ihre Lösung: Z.B. DataSave, ServiceBoard, MachineBoard

DataSave

DataSave sorgt dafür, dass kleinere und größere Datenverluste sowie damit verbundene Probleme der Vergangenheit angehören: Die Lösung stellt sicher, dass alle Anlagedaten der Maschinen in einer zentralen Cloud-Plattform gespeichert werden und bei Bedarf sofort verfügbar sind.

ServiceBoard

Schnelle Hilfe starten. **ServiceBoard** sorgt dafür, dass Fehler mithilfe von Videodiagnosen schnell und einfach identifiziert werden, so dass eine sofortige Lösung eingeleitet werden kann. ServiceBoard ermöglicht auch, Störungen schnell und möglichst aus eigener Kraft zu beheben.

MachineBoard

MachineBoard benachrichtigt Sie als Kunden aktiv rund um die Wartung durch Hersteller und Bediener. Push-Nachrichten auf das Mobile Device oder E-Mails erfolgen einmal in der Woche am Montag oder am Freitagmorgen, aktive Nachrichten zur Herstellerwartung kommen per Anruf, Push-Nachricht oder E-Mail.

DRILLTEQ V-500



Ganz einfach mal machen:

MachineBoard ist ab sofort kostenlos verfügbar! Zur Nutzung ist nur eine Registrierung bei tapio und ein „Connecten“ der Maschine erforderlich – Ganz einfach auf www.tapio.one.

Die kostenlose Nutzung ist zeitlich unbegrenzt. Aufgrund der Schnellebigkeit der IT-Landschaft gewährleisten wir für fünf Jahre die Kompatibilität zur tapio Plattform.

tapio
Partner

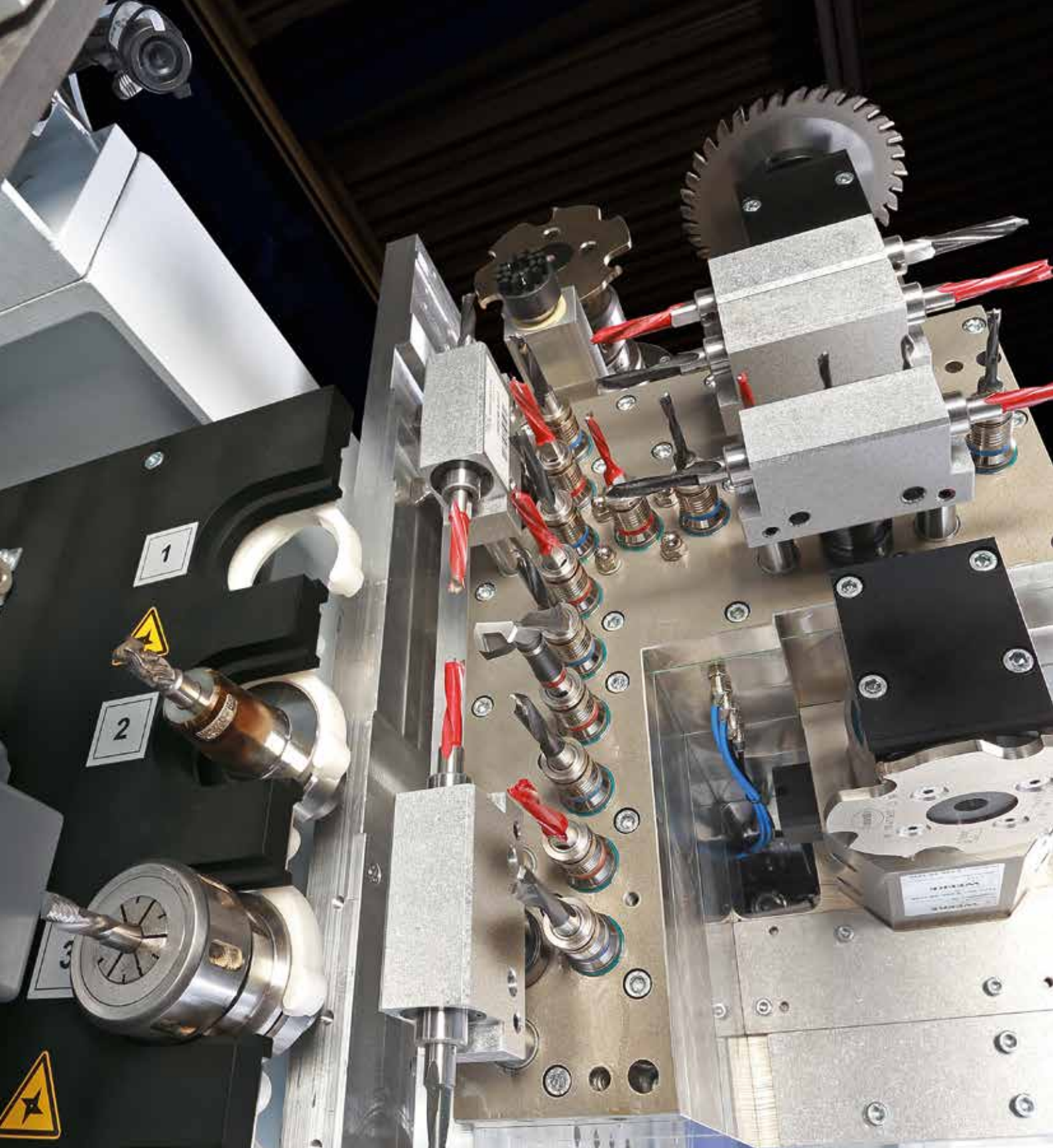

Konfiguration 25-Spindler

STANDARD

- 1 Fräsmotor mit 10 kW
- 25 einzeln abrufbare Bohrspindeln (15 vertikale /10 horizontale Spindeln)
- 1 schwenkbare Nutsäge Ø 125 mm
- 4-fach Werkzeugwechsler

OPTIONAL

- 1 Scheibenfräser 0-90° (z.B. d=100.4 mm für ClamexP)
- oder/und
- Zusätzlicher 3-Spindler (z. B. Topfbandbearbeitung)

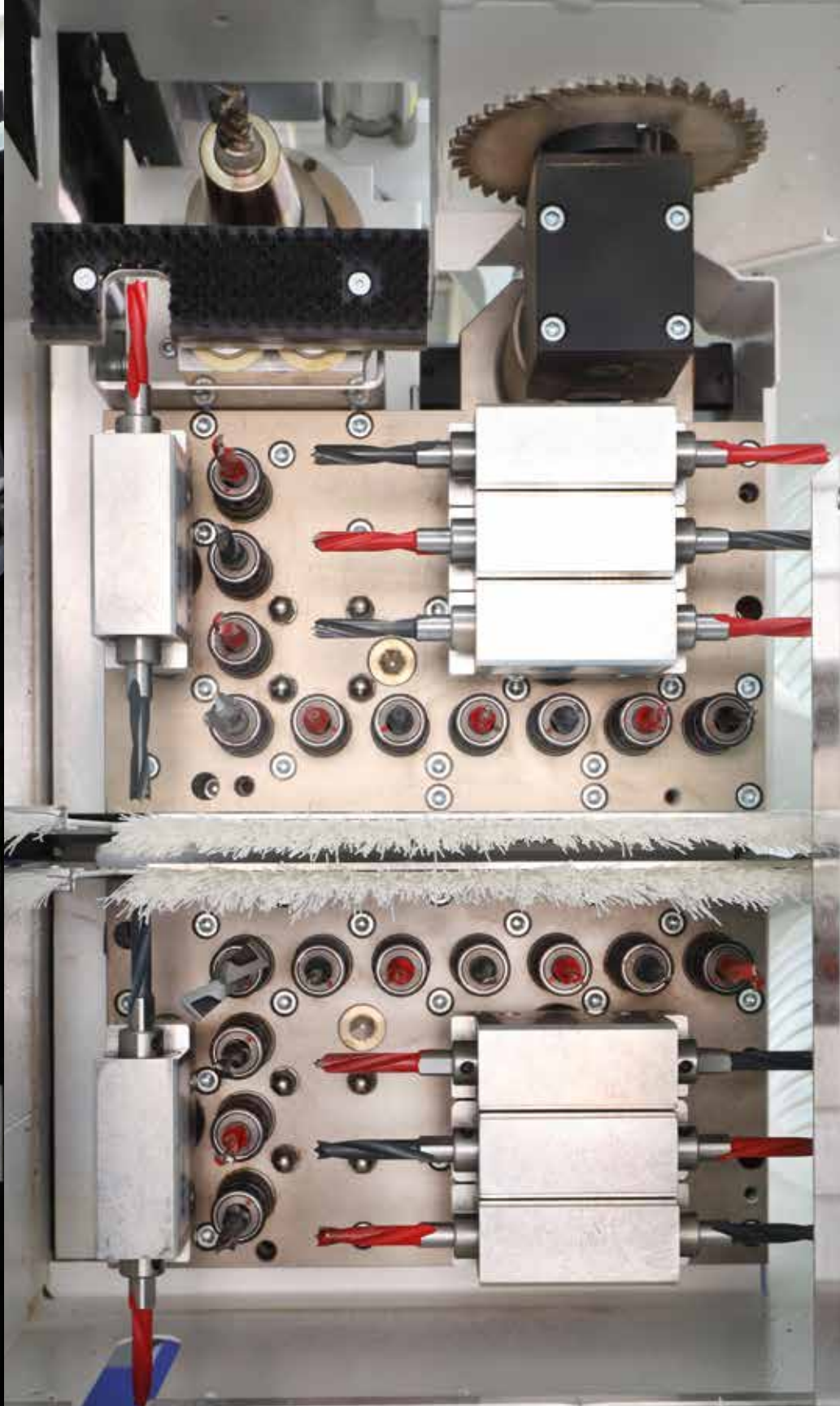

Konfiguration 36-Spindler

STANDARD

- 1 Fräsmotor mit 10 kW
- 36 einzeln abrufbare Bohrspindeln (2 x 10 vertikale / 2 x 8 horizontale Spindeln)
- 1 schwenkbare Nutsäge Ø 125 mm
- 4-fach Werkzeugwechsler

Ihr Vorteil:

Die Split-Head-Konfiguration (2 x 18 Spindeln) verschafft vor allem bei komplexen Bohrbildern enorme Zeitvorteile.

All inclusive – Hardware

VON ANFANG AN TOP AUSGESTATTET: Bereits im Standard sind elementare Technologien enthalten, die nachhaltig höchste Bearbeitungsqualität gewährleisten.



Flexible Bearbeitungshöhe

- Arbeitshöhe von 50 mm (A) bis 1250 mm (B)
- Großes Arbeitsfeld, mehr Flexibilität



powerTouch realisiert die neue Bedienphilosophie der HOMAG Group: einheitlich, einfach, ergonomisch, evolutionär. Das innovative Touchscreen-Bedienkonzept vereint Design und Funktion zu einer völlig neuartigen Steuerungsgeneration.



powerControl mit powerTouch

- 21,5" Full-HD Multitouch-Display im Breitbildformat 16:9
- Front USB-Schnittstelle
- Ethernetanschluss 10/100 Mbit

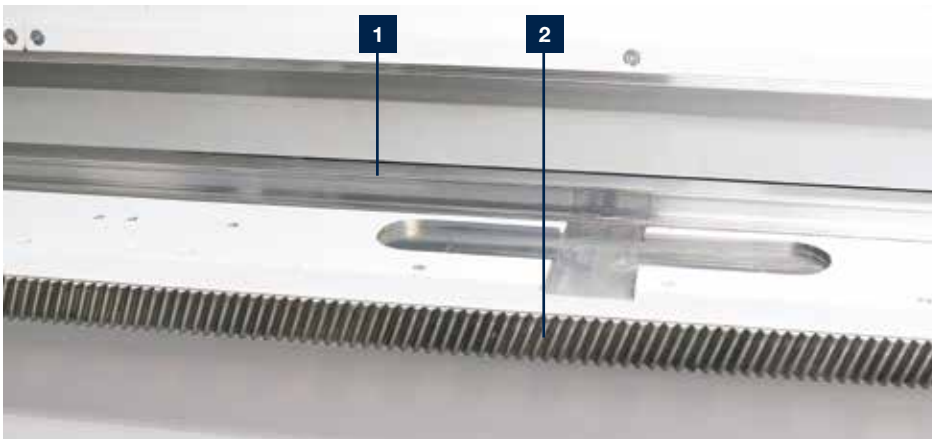

- 1** Abgedeckte Linearführung mit geschlossenem Führungswagen
- 2** Zahnstangen-Ritzel-Antriebssysteme in X und Y

Hochwertiger Maschinenbau

HOMAG steht für Qualität. Daher setzen wir in jeder Baureihe auf hochwertige Komponenten. Das, gepaart mit der stabilen und massiven Stahlkonstruktion, sorgt für Langlebigkeit und sichere Prozesse. Daran lassen wir uns messen.

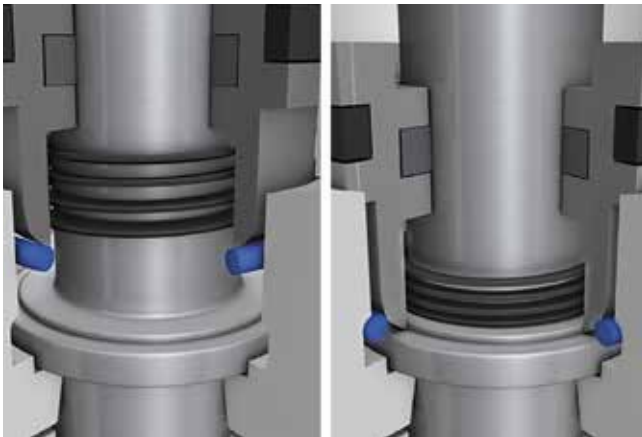

Automatische Spindelklemmung

- Patentiertes System für eine immer exakte Bohrtiefe bei verschiedenen Werkstoffen
- Nachhaltige Sicherung der Qualität beim Bohren



Bohrer-Schnellwechselsystem

- Das patentierte System sorgt für einfaches Handling beim Bestücken oder Tauschen von Bohrern. Sparen Sie einfach Zeit!



Werkstückbelege- und Werkstückentnahmebereich

- Mechanische Unterstützung mittels einer Röllchenbahn im Belege- und Entnahmebereich der Maschine



CNC-gesteuertes Spannzangensystem

- Vakuumloses Fixieren und präzises Positionieren der Werkstücke. Sie sparen hier 100% Vakuumkraft

All inclusive – Software

MIT DIESEM SOFTWARE-PAKET SIND SIE „READY TO RACE“. Mit der über 30.000-fach installierten Software woodWOP erhalten Sie eines der etabliertesten CNC-Programmiersysteme weltweit.

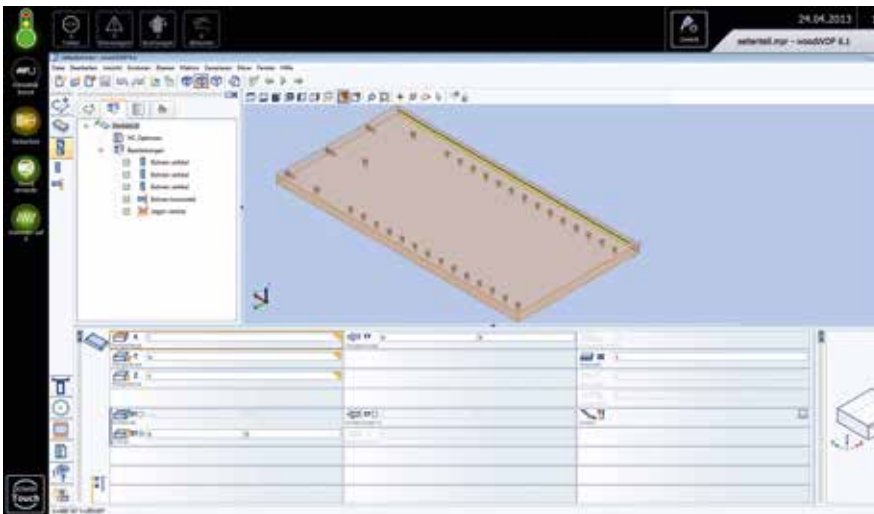

Nutzen Sie auch unsere Internetpräsenz!

Weltweit größtes Forum zum Thema woodWOP:
forum.homag.com

woodWOP | Lizenz Maschine

- Schnelle und intuitive Bedienung durch einfache, direkte Navigation
- Beliebiger Einsatz von Variablen zur flexiblen Variantenprogrammierung
- Schnelles Anlegen von eigenen Unterprogrammen
- Mehr Programmiersicherheit durch 3D-Grafik von Werkstück und Bearbeitungen

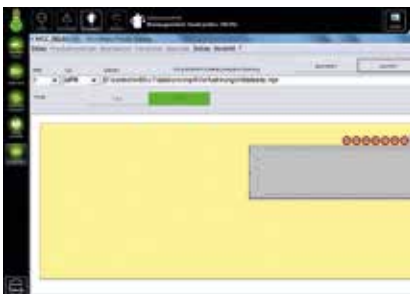

MCC

- Einfache Steuerung der Maschinenfunktionen über Softkeys
- Grafische Belegung
- Automatisches Spiegeln von Werkstücken



woodWOP DXF Basic

- Schnittstelle für CAD-Datenimport
- Grundlage für die Erzeugung von woodWOP-Programmen



Maschinendatenerfassung MMR Basic

- Erfassen von Stückzahlen und IST-Einsatzzeiten an der Maschine
- Integrierte Warnhinweise zur optimalen zeit- und mengenbasierten Planung und Durchführung von Wartungen

Option – Software

MIT ZUSÄTZLICHEN SOFTWARE-BAUSTEINEN können Sie Ihre Prozesse weiter optimieren.

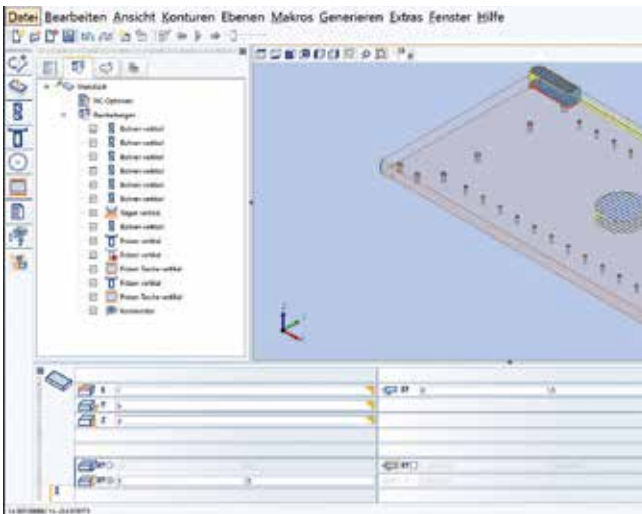

woodWOP | Lizenz Office

- Einzelplatz- oder Netzwerklicenzen verfügbar
- Inkl. DXF-Import CAD-Plugin zur Erstellung eigener CAD-Zeichnungen an der Maschine und am AV-Arbeitsplatz

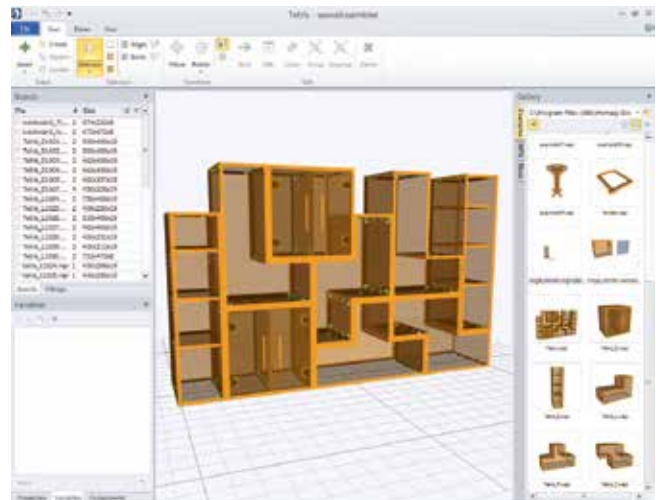

woodAssembler

- Zur 3D-Visualisierung von woodWOP-Programmen (MPR)
- Ermöglicht den Zusammenbau von einzelnen Werkstücken zu fertigen Objekten



3D CNC-Simulator

- Simuliert die Bearbeitungsabläufe der im NC-Programm festgelegten Reihenfolge
- Ermöglicht Zeitberechnungen

SOFTWARE-ERWEITERUNGEN

1. woodWOP Office
2. 3D CNC-Simulator
3. woodAssembler



Als Paket verfügbar

Weitere Software-Optionen

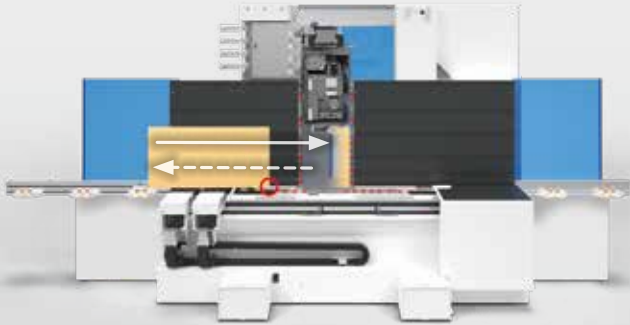

1. PROZESSE BESCHLEUNIGEN:

Lassen Sie die Maschine rechnen! So beschleunigen Sie den Prozess und sichern Qualität

Längenabhängige Bearbeitung in X-Richtung – automatische Anpassung maßabhängiger Bohrungen

- Das Werkstück wird nach Bearbeitungsfreigabe durch eine Messfahrt in X-Richtung in der Länge exakt vermessen. Maßabhängige Bohrungen werden dann um ggfs. ermittelte Toleranzen automatisch korrigiert. Sie sparen Zeit und gewinnen Qualität.

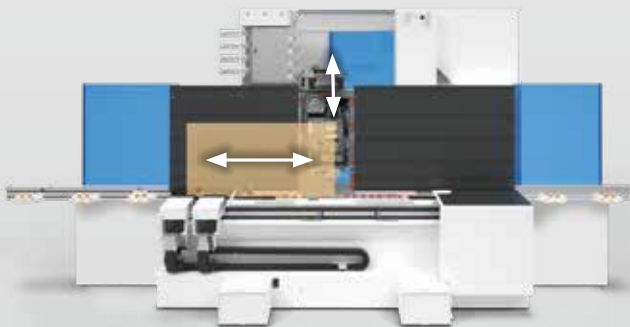

2. PROZESSE ABSICHERN:

Plausibilitätskontrolle – Nutzen Sie die zusätzliche Absicherung Ihrer Prozesse

- Kontrolle des konkret eingelegten Werkstücks durch Sensortechnik in X- und Y-Richtung. Vergleich mit den Werten der Datenbank. Wird der definierte Toleranzwert überschritten, stoppt der aktuelle Prozess. Zeitgleich erhält der Bediener einen Hinweis zur Korrektur des Werkstücks. Somit bleiben Sie auf der sicheren Seite.



3. PROZESSE AUTOMATISIEREN:

Automatisieren Sie Ihre Prozesse – nutzen Sie die optionale Barcodeanbindung

- Barcodelesesystem-Paket inklusive: Scanner, Software (auch einzeln erhältlich)
- Unterstützte Barcodes: 1D – Strich Code, 2D – Data Matrix Code
- Jedes Werkstück wird für den weiteren Teilefluss konkret identifiziert
- Grundlage für schnelleren Teilefluss bei höherer Prozessqualität

Option – Dübeleintreiben

Die Funktion Dübeleintreiben wird mit einer der beiden Hauptkonfigurationen kombiniert. Durch sie verschaffen Sie sich wesentlich mehr Flexibilität in Ihren Anwendungsfeldern.



Dübelaggregat

- Horizontale Dübeleinbringung durch leistungsfähige Aggregatetechnik
- Exaktes Eintreiben der Dübel in die definierten Positionen



Schwingförderer

- Für Standarddübel 8 x 30 mm, 8 x 35 mm oder 8 x 40 mm
- Die Maschine wird werkseitig mit der Dübelabmessung 8 x 35 mm ausgeliefert

Option – Werkstückrückführung



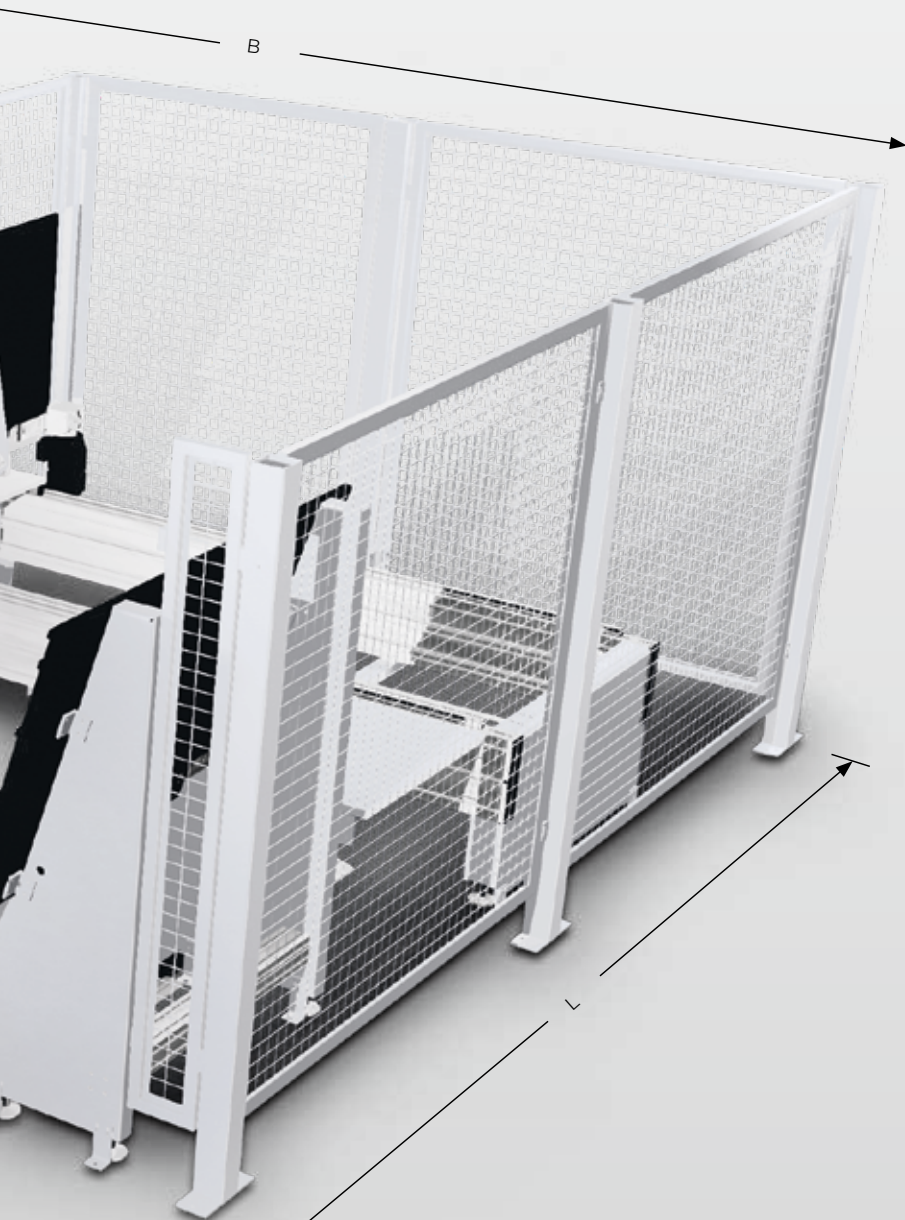

Ihre Vorteile auf einen Blick



**Minimieren Sie
Wartezeit!**

15%

**Machen Sie Ihre
Prozesse bis zu
15% effizienter!**



Kompaktes Handlingskonzept!

Platzbedarf minimale Ausbaustufe: L 6400 mm x B 3900 mm
Platzbedarf maximale Ausbaustufe: L 7200 mm x B 3900 mm

Option – Roboteranbindung

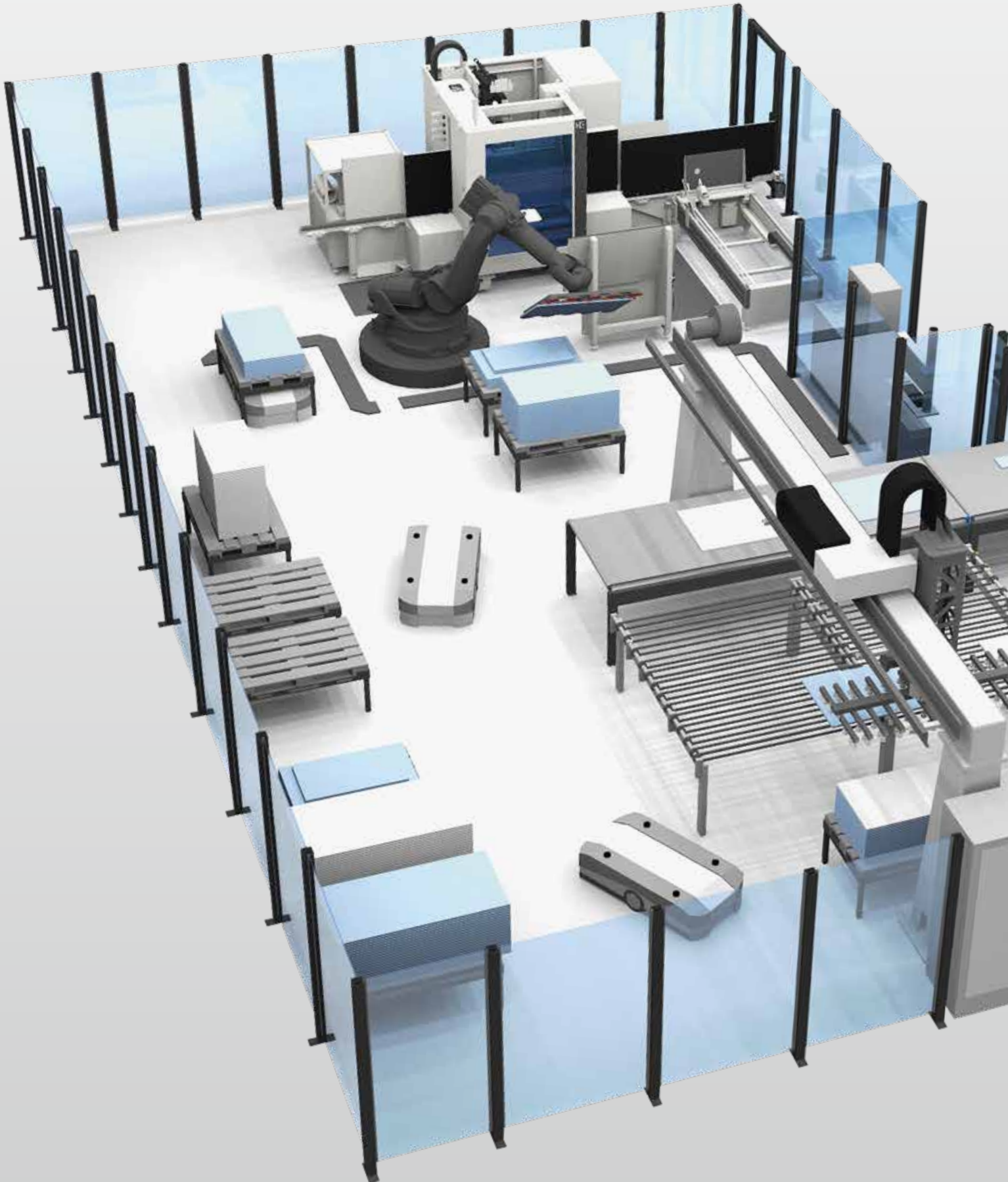



Mobiles Bedienterminal in Verbindung mit der Roboteranbindung

- Position des Bedienterminals außerhalb des Sicherheitsbereiches

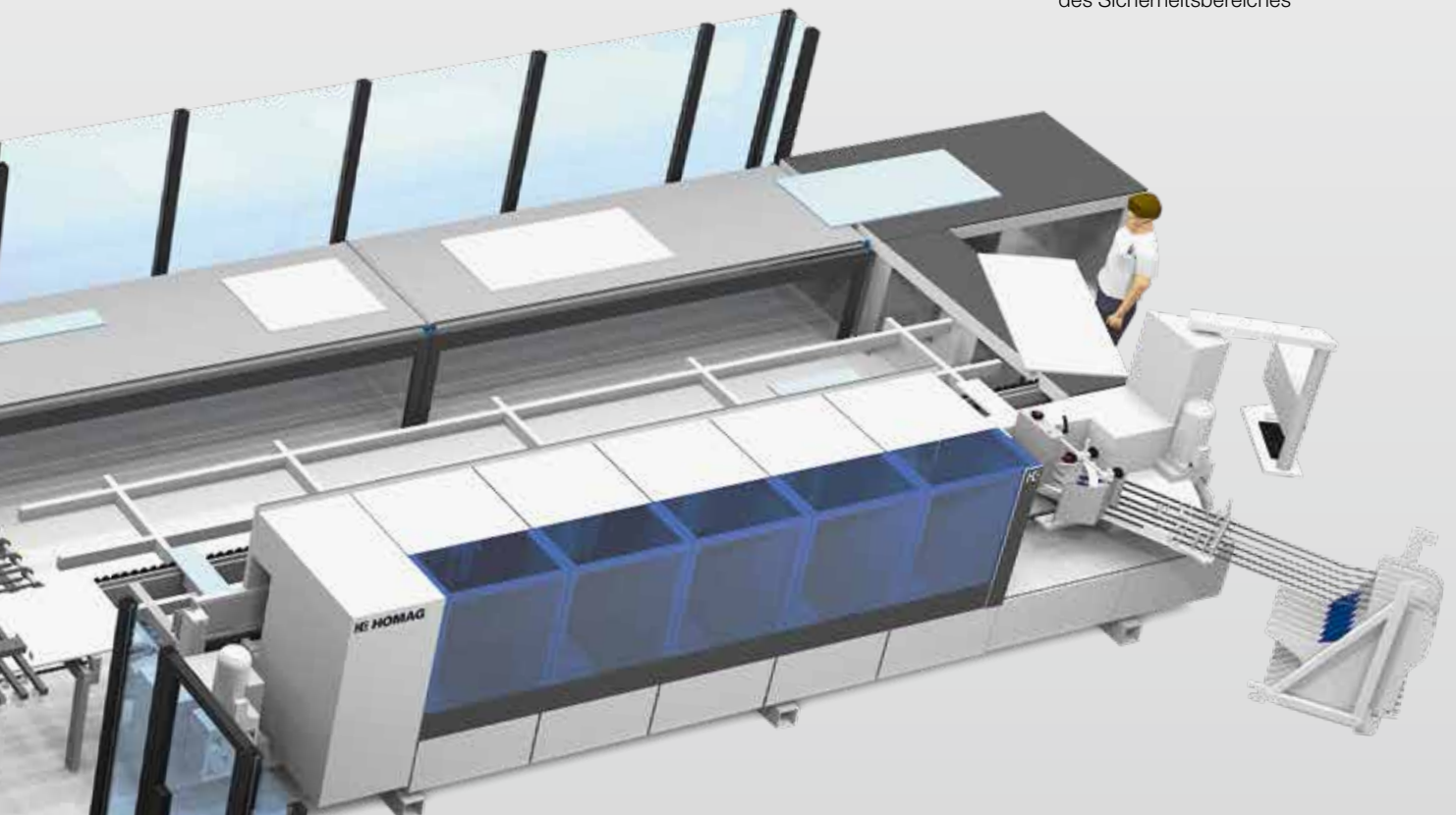

Ihre Vorteile auf einen Blick



Mehr Zeit für wertschöpfende Tätigkeiten durch maximale technische Verfügbarkeit.



Ideale Lösung für zukunftsorientierte Unternehmen:

- Autarke Bearbeitung
- Kompakte Aufstellfläche



1.200

Servicemitarbeiter weltweit



LifeCycleServices

5.000

Kunden in Trainings / Jahr

> 90%

weniger Vor-Ort-Einsätze durch erfolgreiche Ferndiagnosen

> 150.000

Maschinen in 28 Sprachen elektronisch dokumentiert in eParts

HOMAG LifeCycleServices

Optimaler Service und individuelle Beratung sind beim Kauf unserer Maschinen inbegriffen. Wir unterstützen Sie mit Service-Innovationen und Produkten, die auf Ihre Anforderungen optimal zugeschnitten sind. Mit kurzen

Reaktionszeiten und schnellen Kundenlösungen sichern wir Ihnen eine hohe Verfügbarkeit und eine wirtschaftliche Produktion – über den gesamten Lebenszyklus Ihrer Maschine hinweg.



Remote Service

- Hotline Support durch Fernservice bezüglich Steuerung, Mechanik und Verfahrenstechnik. Dadurch über 90% weniger Vor-Ort-Service-Einsätze!
- Mobile Anwendungen wie z. B. ServiceBoard senken die Kosten durch schnelle Hilfe bei Störungen mit mobiler live-Videodiagnose, Online-Service-meldung, Online-Ersatzteilshop eParts



Spare Parts Service

- 24h Ersatzteile identifizieren, anfragen und direkt bestellen über www.eParts.de
- Weltweit lokale Teileverfügbarkeit durch Vertriebs- und Servicegesellschaften sowie Vertriebs- und Servicepartner
- Reduktion der Stillstandzeiten durch definierte Ersatzteil- und Verschleißteil-Kits



Field Service

- Steigerung der Maschinenverfügbarkeit und Erhöhung der Produktqualität durch zertifiziertes Service-Personal
- Regelmäßige Überprüfung durch Wartung / Inspektion sichert höchste Qualität Ihrer Produkte
- Minimierung von Stillstandzeiten bei unvorhersehbaren Störungen durch unsere hohe Technikerverfügbarkeit

Technische Daten



* In Ein- und Auslaufrichtung ist ein entsprechender Sicherheitsabstand einzuhalten! (Hinweis Dokumentation)

TECHNISCHE DATEN			
Werkstückabmessungen max.	L x B x D	mm	3050 x 1250 x 80
Werkstückabmessungen min.	L x B x D	mm	200 x 50 x 8
Werkstückabmessungen max.	L x B x D mit Rückführung	mm	2300 (3050) x 1250 x 80
Werkstückabmessungen min.	L x B x D mit Rückführung	mm	350 x 60 x 8
Vektorgeschwindigkeit		m/min	(X - Y) 50 - (Z) 15
Druckluft		bar	6
Druckluftanschluss		Zoll	R 1/2
Druckluftanschluss mit Dübelfunktion		Zoll	2 x R 1/2
Absaugstutzen		mm	2 x Ø 160
Absaugleistung		m ³ /h	min. 4350
Elekt. Anschlusswert		kW	21,0
Maschinengesamtgewicht		kg	ca. 3.200

HOMAG Group AG

info@homag.com
www.homag.com



YOUR SOLUTION