

Füge-, Furnier- und Plattensäge LZ 2-S

Joint, Veneer and Plate Cutting Machine LZ 2-S



Maschinenfabrik

LANGZAUNER Ges. m. b. H.

A-4772 LAMBRECHTEN

Telefon 077 65/231, 400 · Telefax 077 65/231-85

Telex 027-768



LZ 2-S mit Nachfräsaggregat und Formattisch

LZ 2-S with Milling Unit and Dimension Table

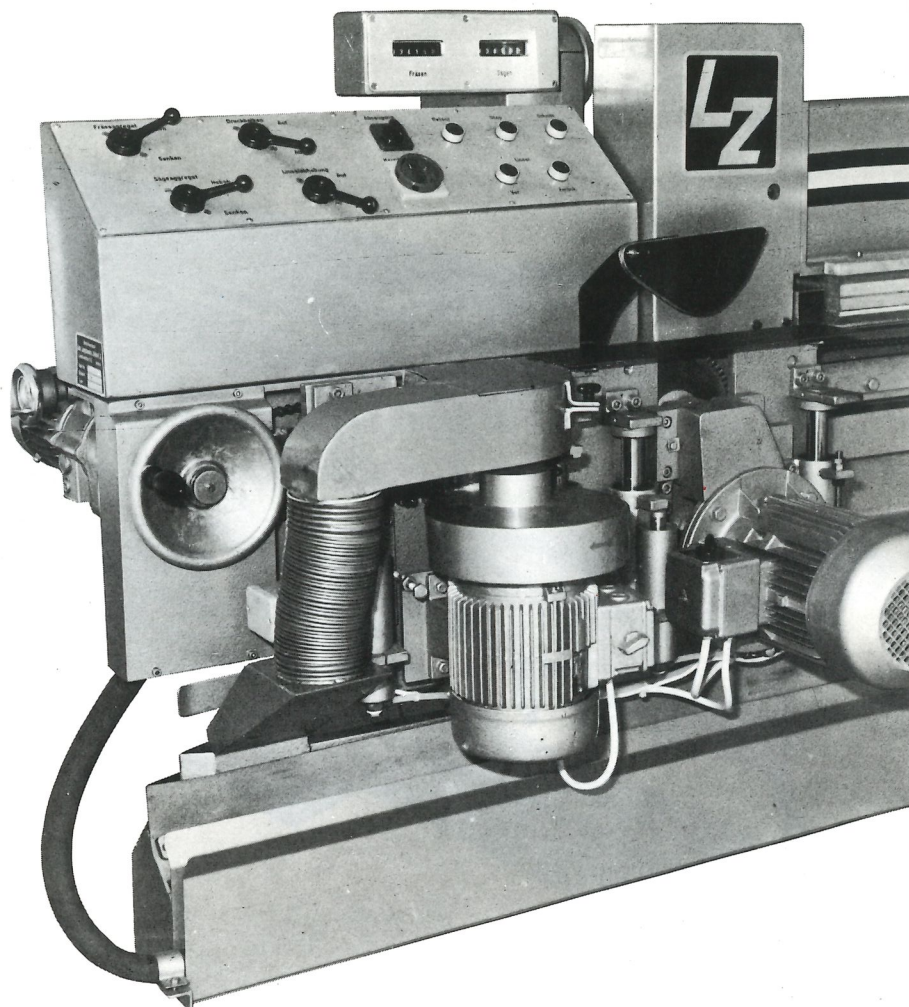

Konstruktion der Maschine: verwindungsfreie, schwingungsarme Stahl-Gußkonstruktion. Die Zusammenfassung der Aggregate ermöglicht einen schwingungsarmen Lauf des Schneid- und Fräsaggregates. Fräsaggregat pneumatisch absenkbar. Zusatzausstattung: zum Falzfräsen pneumatisch absenkbares Sägeaggregat. Automatischer Vorschub mit stufenloser Vorschubregelung. Die Werkstückspannung erfolgt über einen pneumatisch betätigten Profildruckbalken mit Zahnstangenausgleichsgetriebe. Formattisch mit Winkelanschlag und Einschubschuhen, welche den Zuschnitt von Streifenbreiten ab 20 mm gestatten. Maßanzeige am Formattisch über mitlaufendes Meßwerk. Pneumatische Maßsperrung zur Fixierung eingestellter Maße. Wahlweise auch mit elektrisch betriebenen Formattisch mit Handfeineinstellung. Auf Wunsch mit abhebbarer Breitenlineal und ausziehbarem Kappanschlag. Gesamtanschlagtiefe wahlweise 900 mm, 1450 mm oder 2100 mm. Vorderer, pneumatisch betätigter Abnahmetisch. Absaugung über Lippenkanal.

Construction: Stable, vibrationfree steel-cast iron construction. The combination of the two units guarantees a vibrationfree cut of the sawing and the milling unit. Pneumatically lowerable sawing and milling unit. Additional equipment for milling of grooves. Electromotive feed with continuous adjustable feed speed. Clamping of workpiece is done by a pneumatically actuated profile clamping bar with compensating gear. Dimension table with angle fence and parallel fence, which enables the cutting of stripes from 20 mm upwards. Dimension indication by a live measure. Pneumatic brake for fixing of adjusted dimension. Electromotive feed of parallel fence with fine adjustment by hand-wheel, liftable parallel fence, extractable width stop and pneumatically actuated front table available. Width of dimension table: 900, 1450 or 2100 mm. Dust separation via suction channel.

Technische Daten:

Sägeblatt-Ø	160 mm, 180 mm
Fräser-Ø	125 mm
Fräshöhe	50 mm
Schnitthöhe	65 mm
Antriebsleistungen:	
Sägemotor	2,2 kW (3 PS)
Fräsmotor	1,5 kW (2 PS)
Vorschub	0,36 kW (0,5 PS)
Absaugung	1,1 kW (1,5 PS)
Schnittlängen	3050 mm, 3500 mm, 4000 mm, 4500 mm
Platzbedarf: Gesamtlänge = Schnittlänge + 1800 mm	
	Gesamtbreite = Tischanschlagtiefe + 800 mm
Gewicht	ca. 1200 kg

Technical data:

Saw blade dia	160, 180 mm
Milling cutter dia	125 mm
Milling cutter height	50 mm
Cutting height	65 mm
Motor powers:	
Saw motor	2,2 kW (3 HP)
Milling motor	1,5 kW (2 HP)
Feed motor	0,36 kW (0,5 HP)
Fan motor	1,1 kW (1,5 HP)
Cutting length	3050, 3500, 4000, 4500 mm
Space required: Total length = cutting length + 1800	
	Total width = width of dimension table + 800
Weight	appr. 1200 kg