

Absauggeräte / Entstauber der Baureihe Vacomat



Für den mobilen Einsatz im Betrieb



Planung und Umsetzung aus einer Hand

Schuko ist Ihr Spezialist in Sachen Absaug- und Filtertechnik, von der Beratung, Planung, Fertigung, über die Anlieferung, Montage, Inbetriebnahme, Wartung und Bedienschulung liegt alles in unseren Händen.
– Das verstehen wir unter Dienstleistung.

Eine weitere Stärke sind die rund 200 Fachmitarbeiter in sieben Werken. Das Team des inhabergeführten Unternehmens fertigt seit fast 50 Jahren Absaug- und Filteranlagen, wie sie in der Holz-, Papier- und Kunststoffverarbeitung eingesetzt werden. Der Kundenkreis erstreckt sich vom Handwerker über den mittelständischen Betrieb bis zur Großindustrie.

Als Mitglied im VDMA (Verband Deutscher Maschinen- und Anlagenbau e.V.) legt Schuko großen Wert auf Anlagensicherheit nach dem Stand der Technik und den geltenden Normen. Viele Produkte sind von den zuständigen Berufsgenossenschaften (z.B. Holz-BG) geprüft und abgenommen, sie tragen das GS-Zeichen und das Prüfsiegel „Staubgeprüft“.

Die Marke Schuko ist ein Zeichen für Leistung und Qualität. Nehmen Sie uns beim Wort und überzeugen Sie sich selbst.

Entstauber - Baureihe Vacomat

Speziell für die Absaugung von Holzspänen und Stäuben



Vacomaten im Überblick

Typ	Art.-Nr.	Antriebsmotor 400 V, 50 Hz, 3 Phasen - [kW]	Saugstutzen Ø [mm]	Volumen- strom m³/h	Nenn- volumenstrom [bei 20m/s]	zugehöriger Unterdruck [PA]	Filterregeneration	Filterfläche [m²]	Abmessungen L x B x H [mm]	Gewicht [kg]	Schall- druckpegel [dB(A)]
140/160 XP	621 500	2,2	140/160	1.593	1.447	2.200	pneumatisch Luftbedarf*: ca. 3,5 l bei 6 bar	9,5	1.715 x 900 x 2.130	345	69
140/160 XPe	622 200	2,2	140/160	1.593	1.447	2.200	motorisch	9,5	1.715 x 900 x 2.130	319	69
180 XP	621 910	3,0	180	2.610	1.832	2.450	pneumatisch Luftbedarf*: ca. 3,5 l bei 6 bar	13,5	2.085 x 900 x 2.130	414	72
180 XPe	621 950	3,0	180	2.610	1.832	2.450	motorisch	13,5	2.085 x 900 x 2.130	414	76
200 XP	621 800	4,0	200	2.495	2.262	2.000	pneumatisch Luftbedarf*: ca. 3,5 l bei 6 bar	14,5	2.645 x 900 x 2.130	500	73
200 XPe	622 100	4,0	200	2.495	2.262	2.000	motorisch	14,5	2.645 x 900 x 2.130	500	73
250 XP	622 510	5,5	250	4.400	3.534	2.750	pneumatisch Luftbedarf*: ca. 11 l bei 6 bar	32,0	3.650 x 1.540 x 2.570	962	70
300 XP	623 010	7,5	300	5.950	5.089	2.760	pneumatisch Luftbedarf*: ca. 11 l bei 6 bar	32,0	3.650 x 1.540 x 2.570	967	74
350 XP	623 020	11	350	7.950	6.927	3.365	pneumatisch Luftbedarf*: ca. 11 l bei 6 bar	50	3.780 x 1.550 x 2.660	1.070	70
350 XP TWIN	623 030	2 x 5,5	350	7.950	6.927	3.365	pneumatisch Luftbedarf*: ca. 11 l bei 6 bar	50	3.920 x 1.610 x 2.660	1.160	68

* pro Abreinigungszyklus

Achtung: bei Druckstoßabreinigung: Bauhöhe H + 100 mm, Länge L + 350 mm

Kleine, platzsparende Einsteigermodelle für die Einzelmaschinenabsaugung

Vacomat XP

mit pneumatisch/mechanischer Filterabreinigung
(Druckluft erforderlich)

Modell XPe

mit elektro/mechanischer Filterabreinigung
über einen effizienten Rüttelmotor.



Kernpunkte / Ausstattungsmerkmale

Speziell für den mobilen Einsatz im Betrieb wurden die Absauggeräte der Baureihe Vacomat von Schuko entwickelt. Auf kleinstem Raum können mit den Vacomaten große Mengen an Staub und Spänen abgesaugt werden. Je nach Anforderung und Bedarf stehen verschiedenen Typen zur Auswahl.

Bedienerfreundliche Abreinigung (Regeneration)

- Die **Bezeichnungen XP und XPe** beschreiben die Art der Filterregeneration. Bei den **Vacomaten XP** erfolgt die Regeneration (Abreinigung) der Filterschläuche **pneumatisch/mechanisch** mittels einer patentierten Abrüttlung durch „Ausschlagen“. Hierfür ist ein Druckluft-Anschluss erforderlich (Eingangsdruck ca. 6 bar, Arbeitsdruck 4 bar, Luftbedarf je Regenerationszyklus ca. 3,5 l.).
- Die Filterabreinigung der **Vacomaten XPe** erfolgt dagegen rein **elektro/mechanisch** über einen effizienten Rüttelmotor. Die erforderliche Steuerung zur Abfrage der potentialfreien Kontakte sowie zur Steuerung der motorischen Rüttlung gehört zum Lieferumfang. (Wandlerspulen sind zusätzlich erhältlich).
- **Druckstoßabreinigung** (optional erhältlich)

Schnelle, einfache Inbetriebnahme

Zum Lieferumfang gehören:

- ein modellabhängiger Schaltschrank
- zwei Bock- und zwei bremsbare Lenkrollen
- 6 m Kabel, Stecker (16 Ampere)
- integrierter Phasenwender
- ein Satz Spänefangsäcke

Highlights

- **Zeiteinsparung** durch selbstständige Überwachung der Absaugleistung.
- Hocheffiziente **Energiespar-Motoren** neuester Bauart, der Leistungsklasse angepasst und „Made in Germany“.
- **Investitionssicherheit** durch neueste technische Entwicklung.
- **Optimaler Wirkungsgrad** durch leistungsstarke Ventilatoren aus eigener Produktion.
- **Individuelle, bedienerfreundliche Standortpositionierung** im Arbeitsraum durch das robuste Fahrwerk mit zwei Bock- und zwei bremsbaren Rollen.

1 Filtermaterial

Gleichbleibende Absaugleistung auch bei hohem Staubanteil durch Filterschläuche aus antistatischem Polyester-Nadelfilz (BGIA*-geprüft). Es ist besonders vorteilhaft, da es ein dauerhaftes Anhaften von Stäuben an den Filtern verhindert.

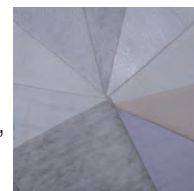

**Berufsgenossenschaftliches Institut für Arbeitsschutz (aktuell IFA: „Institut für Arbeitsschutz“)

Saugstarke Profigeräte für anspruchsvolle Aufgaben



Verbesserte Transportmöglichkeiten
dank einer Höhenreduzierung

- 4** um 150 mm
- 5** um 170 mm
- 6** Einbringungshöhe 1.960 mm
(das Dach kann vor Ort demontiert werden)

Je nach Bedarf - das optimale Gerät

Die Vacomaten der Serien 140/160, 180 und 350 sind mit den patentierten **Schuko Cone® Filterschläuchen** ausgestattet. Diese weisen im Gegensatz zu herkömmlichen Filterschläuchen 60 % mehr Filterfläche auf, da sie eine doppelwandige Filterschicht besitzen.

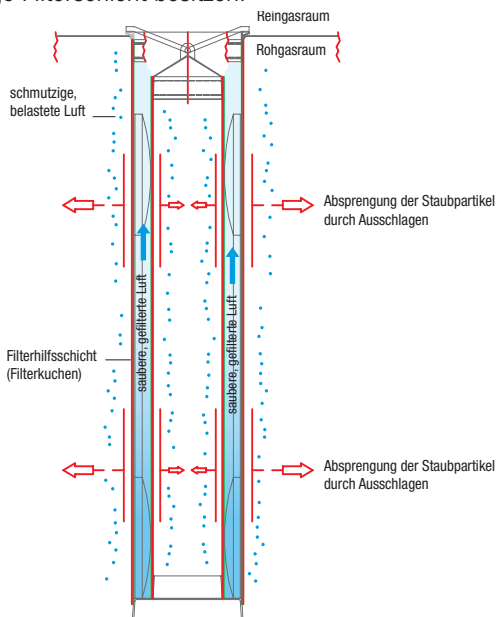

Austragungsvarianten

Spänesammeltonnen, Spänebehälter,
Zellenradschleuse, Schrägrohrschnecke

2 Spänesammeltonnen

- Dem individuellen Bedarf entsprechend, ist die Anzahl der Spänesammeltonnen von der Absaugleistung und der Vacomaten-Ausführung abhängig und variiert zwischen 1 bis 4 Tonnen á 165 l Inhalt.
- **Müheleose Entsorgung** der Produktionsrückstände (Staub und Späne) in staubdichten Spänesammelbehältern mit eingelegtem Spänefangsack (Durchmesser 770 mm, Größe V, Art.-Nr. 582 500).
- **Leichte Kontrolle der Füllhöhe** über ein Sichtfenster.

3 Spänebehälter 100/4/130 (optional)

- **Problemlose Montage** zum Anschluss einer Compacto Brikettierpresse
- **Volumenreduzierung** und Vorverdichtung für autom. Austragung über eine Zellenradschleuse oder Schneckenaustragung.
- **Zeitersparnis** - bei größeren Mengen von Staub und Spänen kein Tonnenwechsel nötig.
- **Leichte Kontrolle der Füllhöhe** durch eine Inspektions-/Sichtklappe.





Qualität und Sicherheit die sich auszahlt



Qualität – Fachkompetenz und Sicherheit

Mit 160 Mitarbeitern in sieben Werken fertigt Schuko als inhabergeführtes Unternehmen seit über 45 Jahren Absaug- und Filteranlagen, wie sie in der Holz-, Papier- und Kunststoffverarbeitung eingesetzt werden. Der Kundenkreis erstreckt sich vom Handwerker über den mittelständischen Betrieb bis zur Großindustrie.

Als Mitgliedsunternehmen im VDMA (Verband Deutscher Maschinen- und Anlagenbau e.V.) legen wir großen Wert auf Anlagensicherheit nach dem aktuellen Stand der Technik und den geltenden Normen.

Geprüfte Sicherheit - für die Innenraum-Aufstellung

Hiermit erfüllen wir die versicherungs- und arbeitsschutzrechtlichen Anforderungen der Berufsgenossenschaft.

Saubere Luft und $< 0,1 \text{ mg/m}^3$ Reststaubgehalt - Die Produkte tragen das Prüfzeichen H3 sowie das GS-Zeichen (geprüfte Sicherheit).

7 Standorte, davon 6 bundesweit - immer in der Nähe

Beratung, Planung, Fertigung, Anlieferungen, Montage, Inbetriebnahme, Wartung, Bedienschulung und flächendeckender Kundendienst für schnellen und qualifizierten Service.

Alles aus einer Hand - Das verstehen wir unter Dienstleistung.

**Unschlagbare
Absaugleistung
in platzsparender
Bauweise**



Vacomat 140/160 XP

Modell XPe

mit elektro/mechanischer
Filterabreinigung über einen
effizienten Rüttelmotor.

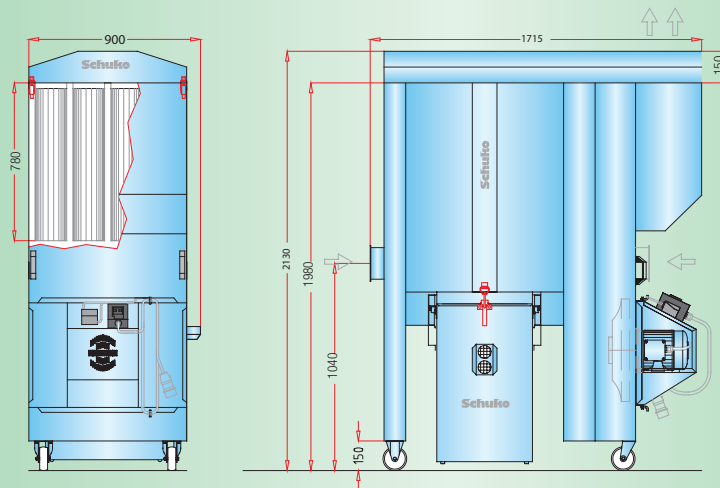
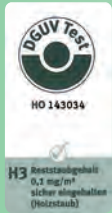

Der Vacomat 140/160 XP und XPe mit 1 Spänesammeltonne

Technische Daten Vacomat 140/160 XP und 140/160 XPe

Vacomat	Art.-Nr.	Antriebsmotor 400 V, 50 Hz, 3 Phasen - [kW]	Saugstutzen Ø [mm]	Volumen- strom m³/h	Nenn- volumen- strom [bei 20m/s]	zugehöriger Unterdruck [Pa]	Filter- regeneration	Filterfläche [m²]	Abmessungen L x B x H [mm]	Gewicht [kg]	Schalldruck- pegel [dB(A)]
140/160 XP	621 500	2,2	140/160	1.593	1.447	2.200	pneumatisch: Luftbedarf*: ca. 3,5 l bei 6 bar	9,5	1.715 x 900 x 2.130	345	69
140/160 XPe	622 200	2,2	140/160	1.593	1.447	2.200	motorisch	9,5	1.715 x 900 x 2.130	319	69

* pro Abreinigungszyklus

Achtung: bei Druckstoßabreinigung Bauhöhe H + 100 mm, Länge L + 350 mm

Top Ausstattung:

- **gleichbleibende Absaugleistung** auch bei hohem Staubanteil durch Schuko Cone® Filterschläuche aus antistatischem Polyester-Nadelfilz (BGIA** -geprüft)
- **patentierte Schuko Cone® Filterschläuche**, die im Gegensatz zu herkömmlichen Filterschläuchen 60 % mehr Filterfläche aufweisen, da sie eine doppelwandige Filterschicht besitzen
- **bedienerfreundlicher Betrieb** durch wahlweise pneumatisch/mechanische Regeneration beim Vacomat XP (Druckluft erforderlich) oder elektro/mechanisch über einen effizienten Rüttelmotor beim Vacomat XPe
- **leichte Kontrolle der Füllhöhe** durch Sichtfenster in der großen Spänesammeltonne
- **energiesparender Hocheffizienzmotor** „Made in Germany“
- **bequeme Entsorgung** der Produktionsrückstände durch einen eingelegten Spänefangsack Größe V (Art.-Nr. 582 500)
- **Variationsmöglichkeit** durch wahlweise links oder rechts anschließbarem Absaugstutzen mit Durchmesser 140 mm oder 160 mm. Der Übergang vom Durchmesser 160 mm auf 140 mm wird selbstverständlich mitgeliefert
- **optimale Transportmöglichkeit** durch eine mögliche Höhenreduzierung um 150 mm
- **schnelle Inbetriebnahme**, denn beide Vacomaten-Typen sind steckerfertig mit 6 m Kabel, einem Phasenwender und einem Satz Spänefangsäcke ausgestattet

**Berufsgenossenschaftliches Institut für Arbeitsschutz (aktuell IFA: „Institut für Arbeitsschutz“)

Vacomat 180 XP

Modell XPe

mit elektro/mechanischer Filterabreinigung über einen effizienten Rüttelmotor.

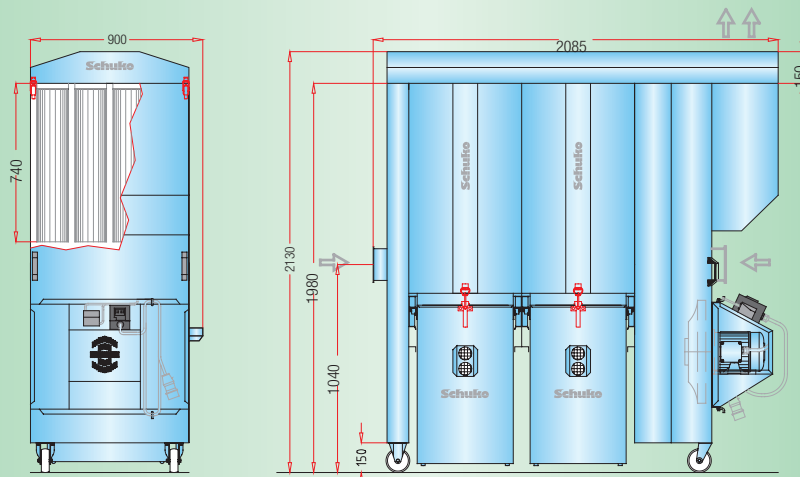
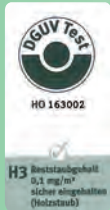

Der Vacomat 180 XP und XPe mit 2 Spänesammeltonnen

Technische Daten Vacomat 180 XP und 180 XPe

Vacomat	Art.-Nr.	Antriebsmotor 400 V, 50 Hz, 3 Phasen - [kW]	Saugstutzen Ø [mm]	Volumen- strom m³/h	Nenn- volumen- strom [bei 20m/s]	zugehöriger Unterdruck [Pa]	Filter- regeneration	Filterfläche [m²]	Abmessungen L x B x H [mm]	Gewicht [kg]	Schalldruck- pegel [dB(A)]
180 XP	621 910	3,0	180	2.610	1.832	2.450	pneumatisch: Luftbedarf*: ca. 3,5 l bei 6 bar	13,5	2.085 x 900 x 2.130	414	72
180 XPe	621 950	3,0	180	2.610	1.832	2.450	motorisch	13,5	2.085 x 900 x 2.130	414	76

* pro Abreinigungszyklus

Achtung: bei Druckstoßabreinigung Bauhöhe H + 100 mm, Länge L + 350 mm

Top Ausstattung:

- **patentierte Schuko Cone® Filterschläuche** aus antistatischem Polyester-Nadelfilz (BGIA** -geprüft), die im Gegensatz zu herkömmlichen Filterschläuchen 60 % mehr Filterfläche aufweisen und eine doppelwandige Filterschicht besitzen
- **bedienerfreundlicher Betrieb** durch wahlweise pneumatisch/mechanische Regeneration beim Vacomat XP (Druckluft erforderlich) oder elektro/mechanisch über einen effizienten Rüttelmotor beim Vacomat XPe
- **Variationsmöglichkeit** durch wahlweise links oder rechts anschließbarem Absaugstutzen
- **energiesparender Hocheffizienzmotor** „Made in Germany“
- Drucküberwachung des Volumenstroms für einen störungsfreien Absaugbetrieb

- **leichte Kontrolle der Füllhöhe** durch Sichtfenster in den zwei großen Spänesammeltonnen
- **bequeme Entsorgung** der Produktionsrückstände durch eingelegte Spänefangsäcke Größe V (Durchmesser 770 mm Art.-Nr. 582 500)
- **optimale Transportmöglichkeit** durch eine mögliche Höhenreduzierung um 150 mm.
- **schnelle Inbetriebnahme.** Beide Vacomaten-Typen sind steckerfertig mit 6 m Kabel, integriertem Phasenwender und einem Satz Ersatzspänefangsäcke ausgestattet.
- **für beste Ergebnisse bei CFK-, GFK- und Gipsstäuben** sorgt der Vacomat 180 XP/S mit 2 Filterpatronen und 60 m² Filterfläche (Art.-Nr. 621 960)

Zubehör (optional erhältlich)

- **Druckstoßabreinigung**

**Berufsgenossenschaftliches Institut für Arbeitsschutz (aktuell IFA: „Institut für Arbeitsschutz“)



Vacomat 200 XP

Modell XPe

mit elektro/mechanischer Filterabreinigung über einen effizienten Rüttelmotor.

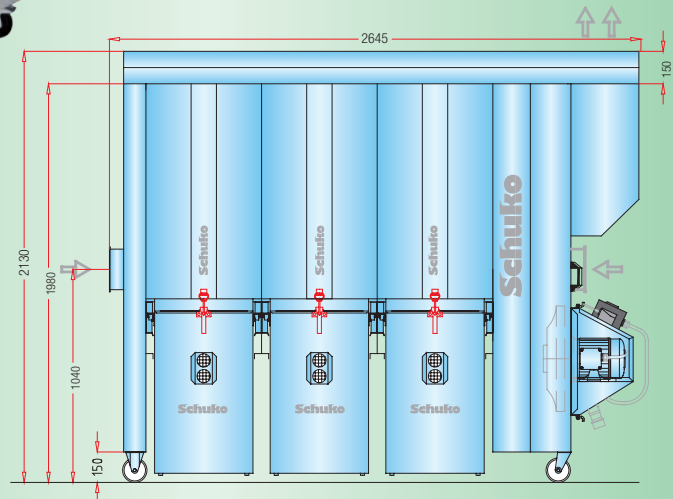
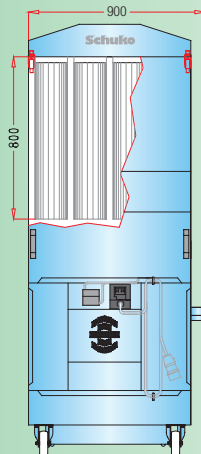
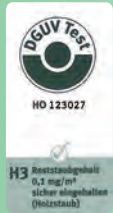

Der Vacomat 200 XP und XPe mit 3 Spänesammeltonnen

Technische Daten Vacomat 200 XP und 200 XPe

Vacomat	Art.-Nr.	Antriebsmotor 400 V, 50 Hz, 3 Phasen - [kW]	Saugstutzen Ø [mm]	Volumen- strom m³/h	Nenn- volumen- strom [bei 20m/s]	zugehöriger Unterdruck [Pa]	Filterregeneration	Filterfläche [m²]	Abmessungen L x B x H [mm]	Gewicht [kg]	Schalldruck- pegel [dB(A)]
200 XP	621 800	4,0	200	2.495	2.262	2.000	pneumatisch: Luftbedarf*: ca. 3,5 l bei 6 bar	14,5	2.645 x 900 x 2.130	500	73
200 XPe	622 100	4,0	200	2.495	2.262	2.000	motorisch	14,5	2.645 x 900 x 2.130	500	73

* pro Abreinigungszyklus

Achtung: bei Druckstoßabreinigung Bauhöhe H + 100 mm, Länge L + 350 mm

Top Ausstattung:

- **verbesserte Absaugleistung** durch hocheffizienten Ventilator auf der Reिनluftseite
- **Variationsmöglichkeit** durch wahlweise links oder rechts anschließbarem Absaugstutzen
- **gleichbleibende Absaugleistung** auch bei hohem Staubanteil durch langlebige Filterschläuche aus antistatischem Polyester-Nadelfilz (BGIA**-geprüft), die ein dauerhaftes Anhaften von Stäuben verhindern
- **bedienerfreundlicher Betrieb** durch wahlweise pneumatisch/mechanische Regeneration beim Vacomat XP (Druckluft erforderlich) oder elektro/mechanisch über einen effizienten Rüttelmotor beim Vacomat XPe
- **leichte Kontrolle der Füllhöhe** durch Sichtfenster in den drei großen Spänesammeltonnen
- **energiesparender Hocheffizienzmotor** „Made in Germany“
- **bequeme Entsorgung** der Produktionsrückstände durch eingelegte Spänefangsäcke Größe V (Ø 770 mm, Art.-Nr. 582 500)
- Drucküberwachung des Volumenstroms für einen störungsfreien Absaugbetrieb
- **optimale Transportmöglichkeit** durch eine Höhenreduzierung (150 mm)
- **schnelle Inbetriebnahme**, denn beide Vacomaten-Typen sind steckerfertig mit 6 m Kabel, integriertem Phasenwender und einem Satz Spänefangsäcke ausgestattet

Zubehör (optional erhältlich)

- **Compacto Brikettierpresse**
- **Spänebehälter SPB 100/3/130** (Inhalt 1 m³)

**Berufsgenossenschaftliches Institut für Arbeitsschutz (aktuell IFA: „Institut für Arbeitsschutz“)

Vacomat 250 XP und 300 XP



Die mobilen Giganten - Vacomat 250 XP und 300 XP

Technische Daten Vacomat 250 XP und 300 XP

Vacomat	Art.-Nr.	Antriebsmotor 400 V, 50 Hz, 3 Phasen ~[kW]	Saugstutzen Ø [mm]	Volumen- strom m³/h	Nenn- volumen- strom [bei 20m/s]	zugehöriger Unterdruck [Pa]	Filterregeneration	Filterfläche [m²]	Abmessungen L x B x H [mm]	Gewicht [kg]	Schalldruck- pegel [dB(A)]
250 XP	622 510	5,5	250	4.400	3.534	2.750	pneumatisch Luftbedarf*: ca. 11 l bei 6 bar	32,0	3.650 x 1.540 x 2.570	962	70
300 XP	623 010	7,5	300	5.950	5.089	2.760	pneumatisch Luftbedarf*: ca. 11 l bei 6 bar	32,0	3.650 x 1.540 x 2.570	967	74

* pro Abreinigungszyklus

Achtung: bei Druckstoßabreinigung Bauhöhe H + 100 mm, Länge L + 350 mm

Die Vacomaten 250 XP und 300 XP sind baugleich. Sie unterscheiden sich lediglich in der Ansaugöffnung und Ventilatorleistung. Die Ansaugseite ist standardmäßig rechts, wahlweise aber auch links möglich.

Top Ausstattung:

- **längere Standzeiten des Entstaubers** aufgrund einer großen Beruhigungskammer (geringe Materialbelastung für das Filtermedium)
- **geräuscharmer Betrieb** durch doppelwandige Filterschlauchverkleidung 70 / 74 dB(A)
- **leichte Kontrolle der Füllhöhe** durch Sichtfenster in den vier Spänesammeltonnen
- **bequeme Entsorgung** der Produktionsrückstände durch eingelegte Spänefangsäcke Größe V Ø 770 mm (Art.-Nr. 582 500)
- **bedienerfreundlicher Betrieb** durch automatisch ausgelöste Filterregeneration (pneumatisch/mechanisch)
- **gleichbleibende Absaugleistung** auch bei hohem Staubanteil durch langlebige Filterschläuche aus anti-statischem Polyester-Nadelfilz (BGIA** -geprüft)
- **Zeiteinsparung** durch selbständige Überwachung der Absaugleistung mittels einer Druckmessdose mit Signalleuchte
- **erhöhte Sicherheit durch automatische Lösch-einrichtung** nach GS-HO-07, mit Pulverlöscher (keine Wasserschäden)
- **optimale Transportmöglichkeiten** durch eine Höhenreduzierung (170 mm)
- **energiesparender Hocheffizienzmotor** „Made in Germany“

**Berufsgenossenschaftliches Institut für Arbeitsschutz (aktuell IFA: „Institut für Arbeitsschutz“)

Vacomat 250 XP und 300 XP

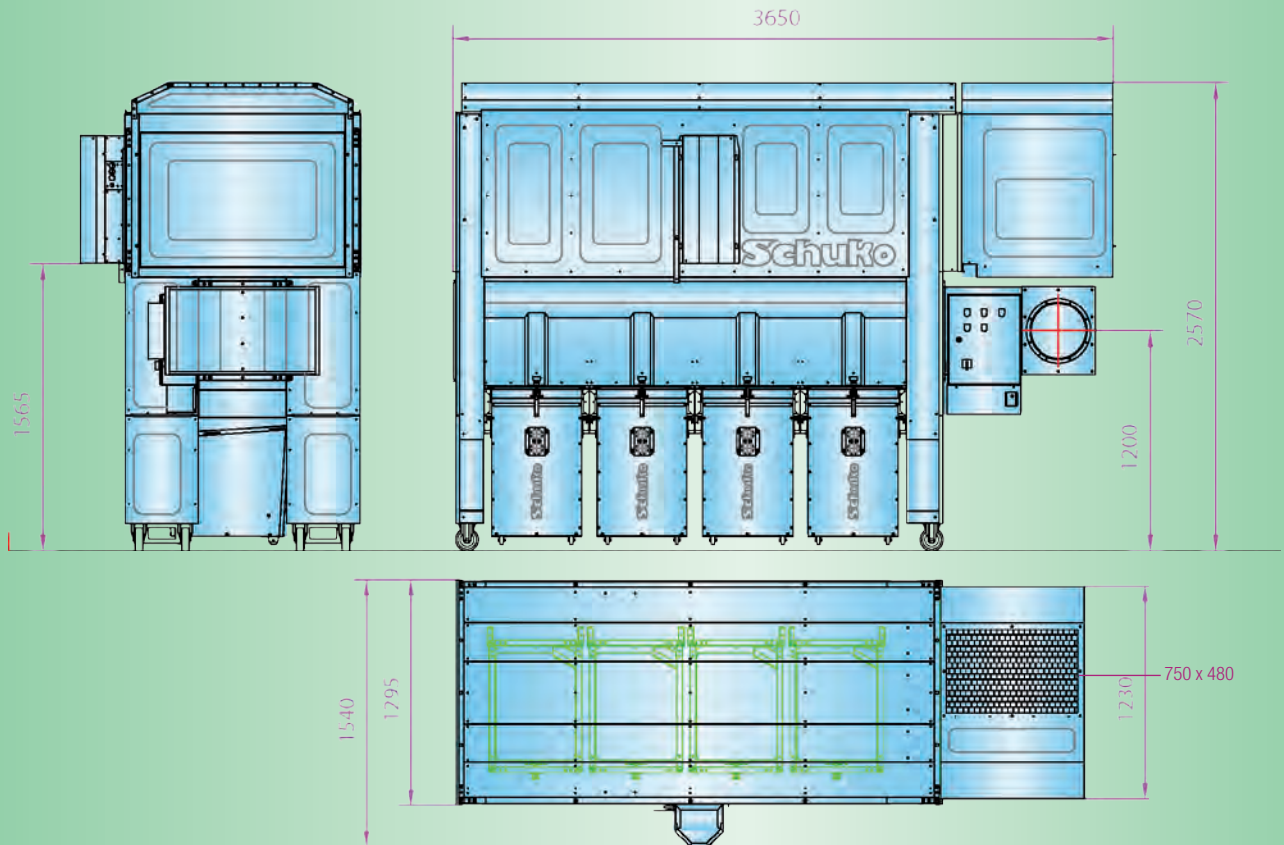

Vacomat 250 XP und 300 XP

mit seitlicher Schneckenaustragung links für variable Containerbefüllung (optional)

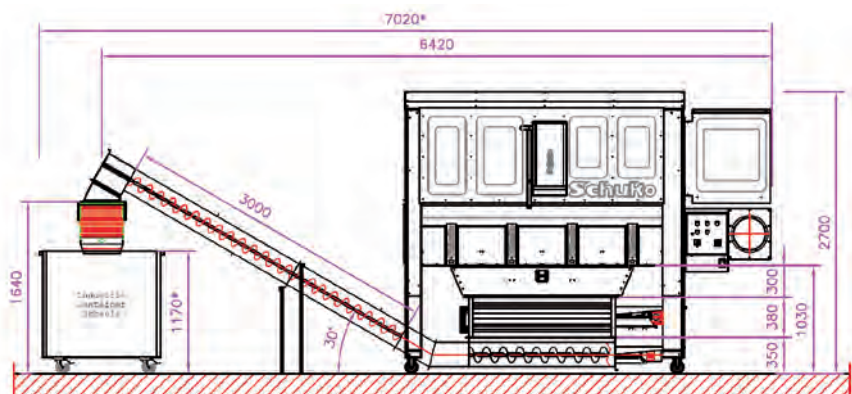

Schaltschrankausführung (im Grundpreis der Vacomaten enthalten)

Automatik-Schaltschrank Typ V 22/23 (für Vacomat 5,5 / 7,5 kW)
 autom. Ventilatoranlauf bei Start von bis zu 8 Bearbeitungsmaschinen, autom. Filterregeneration

Art.-Nr.
 (887 550)
 inkl.

Zubehör (optional erhältlich)

- **Zusatzsteuerung für V22/23/24**, zur Ansteuerung von max. 8 pneum. oder mot. Schiebern 888 600
- **Zusatzsteuerung für V22/23/24**, zur Ansteuerung von max. 8 pneum. oder mot. Schiebern, mit Laufzeitaddition 888 650
- **Ansteuerung einer Druckstoßabreinigung**, für Vacomat 250/300/350 XP 889 070
- **Druckstoßabreinigung** für verbesserte Filterregeneration (zzgl. 350 mm Länge und 100 mm Höhe) 625 300
- **Zellenradschleuse** Typ ZRS 10, Atex geprüft 1.400 x 260 mm (Achtung: Bauhöhe + 150 mm) 710 820
- **Fallschacht** an Zellenradschleuse 1.400 x 260 mm 823 050
- **Schrägrohrschnecke** zum Unterbau unter ZRS 1.400 x 260 mm 623 060
- **Spänebehälter SPB 100/4/130** (Inhalt 1m³) 750 130
- Für unterschiedliche **Compacto Brikettierpressen** vorbereitet ---

Achtung: Aus verfahrenstechnischen Gründen ist eine gleichmäßige Befüllung der Spänefangsäcke oftmals nicht möglich.

Vacomat 350 XP und 350 XP TWIN mit 2 x 5,5 kW



Mehrere Einzelmaschinen gleichzeitig, oder auch große CNC-Produktionsmaschinen können mit diesem High-End-Modell mit einem Anschlussdurchmesser von 350 mm bei einem Volumenstrom von max. 7.950 m³/h abgesaugt werden.

Jetzt NEU
Vacomat 350 XP und TWIN
 Entstauber der Spitzenklasse

Vacomat 350 XP / TWIN - speziell für anspruchsvollste Absaugaufgaben direkt am Ort des Bedarfs (PoD Point of Dust)

Technische Daten Vacomat 350 XP und 350 XP TWIN

Vacomat	Art.-Nr.	Antriebsmotor 400 V, 50 Hz, 3 Phasen ~[kW]	Saugstutzen Ø [mm]	Volumen- strom max. m ³ /h	Nenn- volumen- strom [bei 20m/s]	zugehöriger Unterdruck [Pa]	Filterregeneration	Filterfläche [m ²]	Abmessungen L x B x H [mm]	Gewicht [kg]	Schall- druck- pegel [dB(A)]
350 XP	623 020	11	350	7.950	6.927	3.365	pneumatisch Luftbedarf *: ca. 11 l bei 6 bar	50	3.780 x 1.550 x 2.660	1.070	70
350 XP TWIN	623 030	2 x 5,5							3.920 x 1.610 x 2.660	1.160	68

* pro Abreinigungszyklus

Achtung: bei Druckstoßabreinigung Bauhöhe H + 100 mm, Länge L + 350 mm

Top Ausstattung / bewährte Technik

- **gleichbleibende Absaugleistung auch bei hohem Staubanteil** durch langlebige Filterschläuche aus antistatischem Polyester-Nadelfilz der Staubklasse M (BGIA*-geprüft)
- **längere Standzeiten** des Entstaubers aufgrund einer vergrößerten Filterfläche und einer großen Beruhigungskammer (geringere Materialbeaufschlagung auf das Filtermedium)
- **bedienerfreundlicher Betrieb** durch automatisch ausgelöste pneumatisch-mechanische Filterregeneration optional: Druckstoßabreinigung lieferbar
- **kurze Rohrverlegungswege** und damit geringe Leitungswiderstände
- **leichte Kontrolle der Spänefüllhöhe** durch Sichtfenster in den vier großen, fahrbaren Spänesammeltonnen
- **Automatik-Schaltschrank mit intelligenter Steuerung** für automatischen Ventilatoranlauf bei Start von bis zu 8 Maschinen über Wandler-spule oder potentialfreien Kontakt
- **Automatische Motor-Drehrichtungsüberwachung** durch Anzeige am Schaltschrank
- **wartungsfreundlicher Betrieb** durch selbständige Überwachung der Absaugleistung und Anzeige des augenblicklichen Verschmutzungsgrades (Druckmessdose mit Signalleuchte)
- **platzsparende kompakte Bauweise**, auch für die Innenaufstellung zugelassen (abhängig vom Spänematerial)
- **verbesserte Transportmöglichkeit** dank einer Höhenreduzierung auf 2.210 mm. Einbringungshöhe 1.960 mm (das Dach kann vor Ort demontiert werden)
- Der **TWIN** ist vorbereitet für den Festanschluss (Verkabelung bauseits)

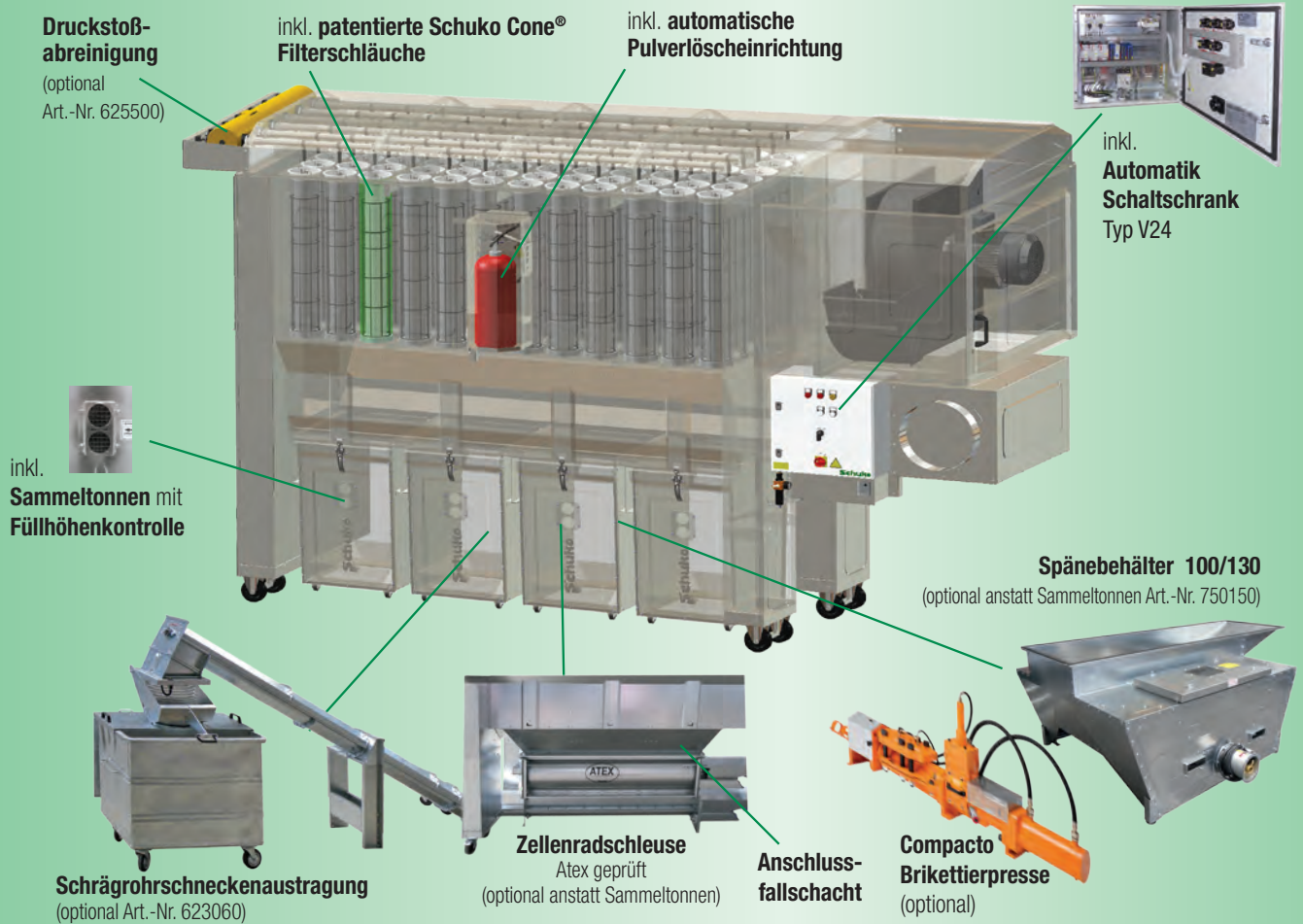

Highlights

Patentierte Schuko Cone® Filterelemente:

- 50 m² Filterfläche
- geringste Filterflächenbelastung
- hoher Abscheidegrad
- lange Lebensdauer
- kompakte Baugröße

Höchste Energieeffizienz:

- leistungsstarke Ventilatoren aus eigener Produktion
- energieeffiziente deutsche IE3-Motoren
- minimale Widerstände durch optimale Luftführung und kurze Leitungswege
- heizkostensparend durch vollständige Wärmerückgewinnung bei einer Innenaufstellung
- intelligente Steuerung im Verbund mit den vernetzten Maschinen (optional)

Individuelle Gerätekonfiguration

- **Standard** - 11 kW Motor
- Ansaugseite rechts (optional links gegen Aufpreis)
- **11 kW mit Frequenzumrichter** für die ind. Anpassung der Absaugleistung an den Luftbedarf
- **TWIN** - mit 2 x 5,5 kW frequenzgeregelten Motoren zur größtmöglichen individuellen Anpassung der Absaugleistung bei stark wechselnden Betriebsbedingungen.

Umwelt- und Arbeiterschutz:

- deutliche Unterschreitung des vorgeschriebenen Staub-Grenzwertes von 0,1 mg/m³ Raumluft für die Luftrückführung in Arbeitsräume
- Zusätzliche Funktionssicherheit durch Einblaskasten als Expansionsraum mit Rückstauklappe
- Sicherheitseinrichtung: **automatische Löscheinrichtung** mit Pulverlöscher nach GS-HO-07 (kein Wasserschaden)
- **geräuscharm** durch doppelwandige Verkleidung des Filterschlauch- und Ventilatorengehäuses 68/70 dB(A)
- Auslegung des Gerätes nach neuer **EU Norm** prEN 16770

Zubehör (optional erhältlich)

- **Schaltschrank Zusatzsteuerung** zur Ansteuerung von max. 8 pneum. oder mot. Schiebern, mit/ohne Laufzeitaddition
- **Druckstoßabreinigung inkl. Ansteuerung** für die verbesserte Filterregeneration (zzgl. 20 kg Gewicht)
- **Zellenradschleuse** Typ ZRS 10, 1.400 x 260 mm, ATEX geprüft
- **Fallschacht** an ZRS 1.400 x 260 mm
- **Schrägrohrschnecke** zum Unterbau unter ZRS 1.400 x 260 mm
- **Compacto Brikettierpressen**
- **Spänebehälter SPB 100/4/130** (Inhalt 1m³)



Wir stehen für neue Ideen!

Schuko

Absaug-, Oberflächen- und Filtertechnik

T. +49 (0)180 / 11 11 900

F. +49 (0)180 / 18 73 044

DE-49196 Bad Laer · Gewerbepark 2 · ☎ +49 (0)5424 / 806-0 · Fax +49 (0)5424 / 806-80 · info@schuko.de

DE-88348 Bad Saulgau · Mackstraße 18 · ☎ +49 (0)7581 / 4871-0 · Fax +49 (0)7581 / 4871-81 · saulgau@schuko.de

DE-97478 Knetzgau · Industriestraße 22 · ☎ +49 (0)9527 / 9228-0 · Fax +49 (0)9527 / 9228-32 · knetzgau@schuko.de

DE-55481 Kirchberg/H. · Hugo-Wagener-Straße 11 · ☎ +49 (0)6763 / 30319-0 · Fax+49 (0)6763 / 30319-20 · kirchberg@schuko.de

DE-14959 Trebbin · Heinrich-Schulte-Südhoff Str. 1 · ☎ +49 (0)33731 / 867-0 · Fax+49 (0)33731 / 867-55 · trebbin@schuko.de

DE-25451 Quickborn · Pascalstr. 22 · ☎ +49 (0)4106 / 7671-0 · Fax +49 (0)4106 / 7671-1 · quickborn@schuko.de

PL 62-561 Ślesin · Kolonia Sarnowa · Biskupie Sarnowskie 9 · ☎ +48 (0)63 / 245 64 00 · Fax +48 (0)63 / 245 61 29 · slesin@schuko.com

www.schuko.de