

## Sistema de medición de herramientas

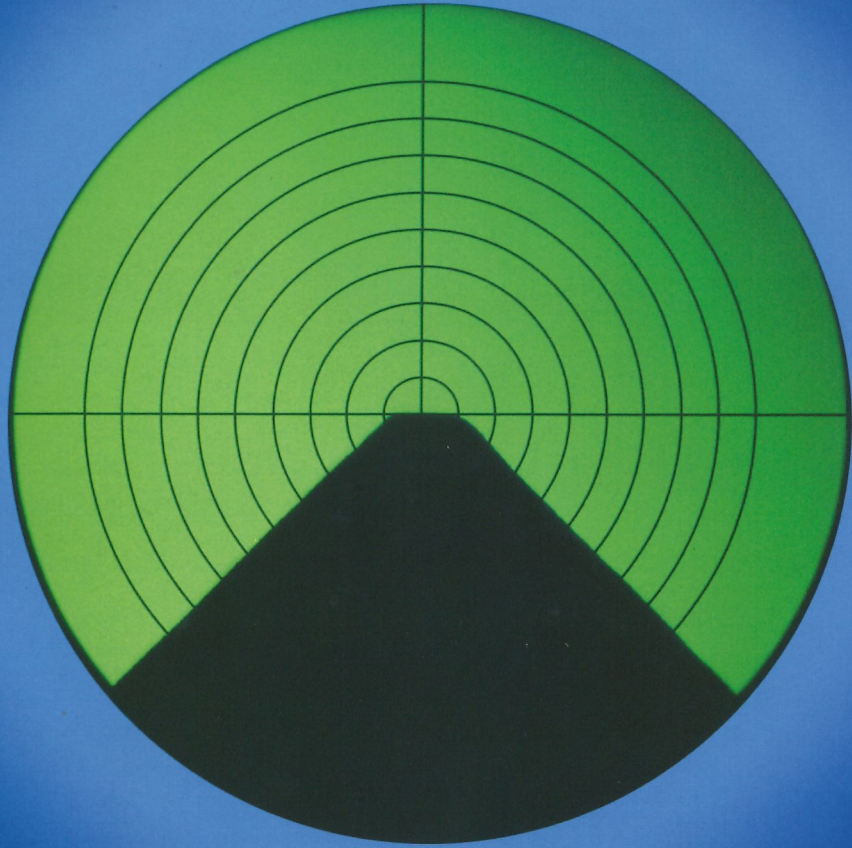

# Weinig OptiControl



Para

- una reducción considerable y medible del tiempo de preparación de la máquina
- un mayor ahorro de madera
- resultados con mayor precisión



# OptiControl: La preparación de la máquina será más rápida y precisa gracias a conocer las medidas de las cuchillas después del afilado.

Al reafilar se modifican las medidas de las cuchillas y por ello el personal cualificado tendrá que efectuar un ajuste complicado de su máquina. Este ajuste suele requerir de varios ensayos que significan tiempo productivo que se pierda y además del gasto de madera que se ha realizado hasta que todo cuadra a la perfección. Esto significa que se requiere mucho tiempo y varios ensayos, y además se gasta bastante madera hasta que finalmente todo esté como debe.

¿Por qué no utiliza el puesto de medición OptiControl de Weing? Este puesto hace que la medición sea tan sencilla como el sumar 1 + 2.

## Y así funciona el OptiControl:

- ① El OptiControl le indica las medidas exactas y actuales de sus herramientas.
- ② Usted conoce las medidas de la pieza que quiere trabajar.
- ③ La suma de las medidas de la pieza a trabajar y la de las herramientas da como resultado las medidas necesarias para el ajuste.
- ④ Por medio de un indicador digital, usted ajusta las medidas de ajuste y, con ello, directamente la máquina. Y en seguida podrá comenzar. La primera pieza resultará

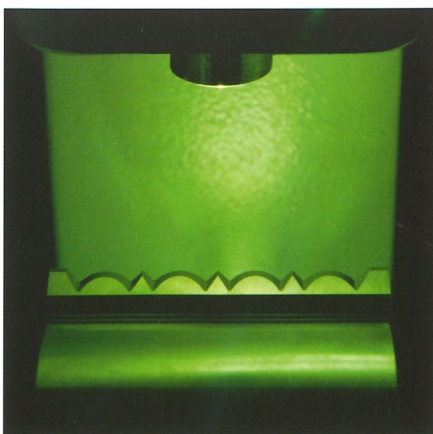
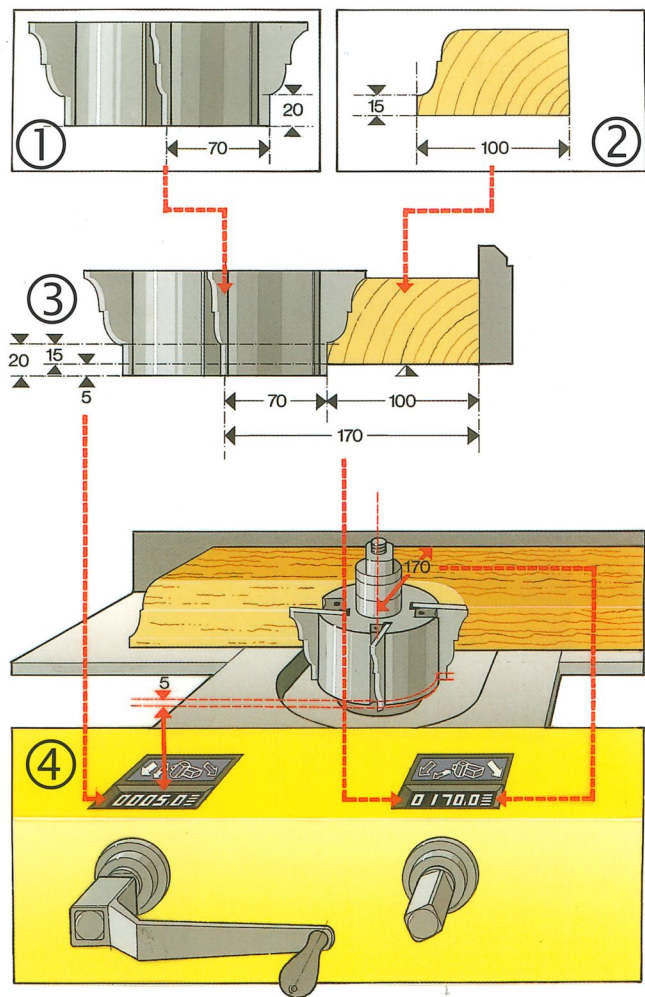

### Preciso y universal

Mediante el OptiControl usted podrá medir herramientas, tales como, por ejemplo, cabezales portacuchillas de cepillado y de perfilado, fresas, hojas de sierra y muchas más, que tengan un diámetro de hasta 300 mm y una longitud de sujeción de hasta 260 mm. En cuanto el rayo de luz haya detectado el punto de medición de la herramienta, OptiControl le indicará automáticamente la medida.



# OptiControl LogoCom

## Simplificar el desarrollo de la producción todavía más



### **Fiable y sistemático**

OptiControl LogoCom de Weinig.  
El sistema que optimiza su organización, sin trastocarla.

El operario de su máquina tiene que tener conocimientos amplios para lograr el resultado apropiado en la calidad deseada. El PC y el software LogoCom de Weinig le ahorran el fastidioso cálculo mental y facilitan notoriamente el desarrollo de la producción. Suena sencillo ¿no? Y también lo es.

El OptiControl le ofrece, en combinación con un PC y el software LogoCom de Weinig muchas ventajas para el proceso de trabajo.

El sistema le permite

- registrar todos sus perfiles
- almacenar todas sus herramientas
- clasificar sus pedidos de fabricación según el esfuerzo requerido para la preparación
- registrar los datos de producción, tales como los metros lineales y los tiempos de producción
- introducir y guardar datos relativos a clientes específicos, tales como velocidades de avance, la necesidad de montar prensos especiales, exigencias a la calidad y plazos

y mucho más...



Control absoluto, tanto de los datos como también de los plazos.

## Todos los datos deben estar en la moldurera



### En línea y seguro

Si su moldurera Weinig está equipada con el **sistema CAS-LogoCom**, todos los datos se transmiten en línea desde el sistema de medición OptiControl LogoCom al PC de la máquina. Los datos de ajuste aparecen automáticamente en los indicadores delante del husillo correspondiente, lo que permite reducir aún más los tiempos de preparación de la máquina.

Nuestra sugerencia:  
Solicite el CD-ROM relativo a este tema.



### Automático y rápido

**La Unimat 3000 Brillant de Weinig** le permite reducir, hasta un 90%, los tiempos de preparación, gracias al ajuste automático de los husillos, de los elementos prensores, de las guías, de los rodillos de avance, de la velocidad, etc.

Utilizando las herramientas PowerLock de Weinig, es posible duplicar la velocidad de avance, manteniendo la excelente calidad de superficie.

Con gusto le enviaremos más información acerca de este salto cuántico en la tecnología de cepillado y de perfilado.

**Pregunte usted a Weinig**

**Weinig**  **GRUPO WEINIG**

Michael Weinig AG  
Weinigstrasse 2/4  
97941 Tauberbischofsheim  
República Federal de Alemania  
Tel. +49 (0) 93 41/86-0  
Fax +49 (0) 93 41/70 80  
E-mail mc3@weinig.de  
Internet www.weinig.com