

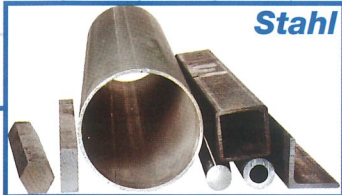

Maschinenbau

Rollen- und
Messbahnen
EXAKT
R. Beck

**QUALITÄTS-
MANAGEMENT**
Wir sind zertifiziert
Regelmäßige freiwillige
Überwachung nach ISO 9001



Stahl



Aluminium

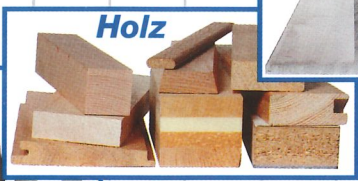

Holz



Kunststoff

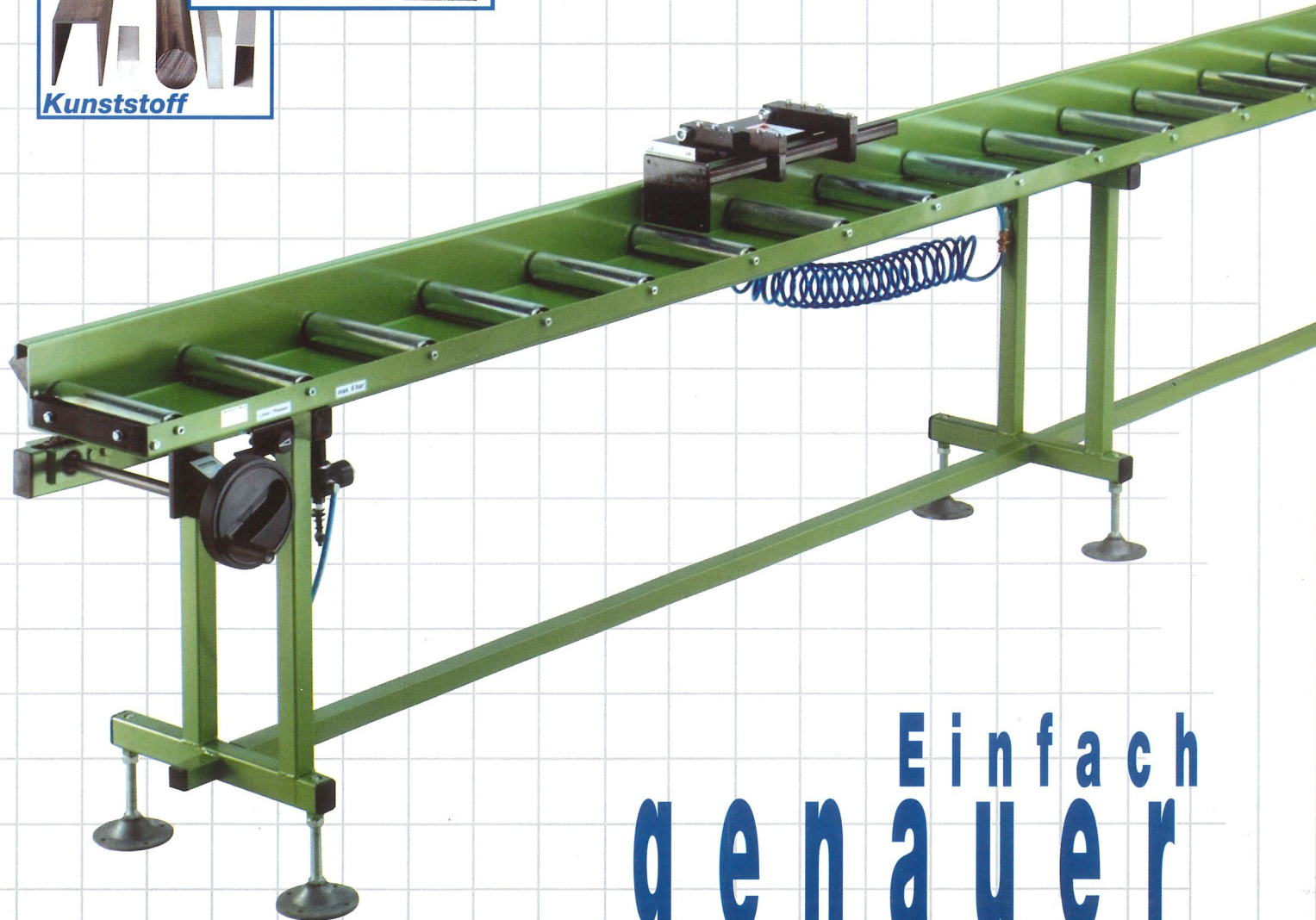

Einfach
genauer
Rollen- und Messbahnen

Details machen den UNTERSCHIED

Rollen- und
Messbahnen

EXAKT

R. Beck

Anschlagswagen mit
zuschaltbarer Bremse

stabiler
Seitenanschlag

digitale
Maßanzeige

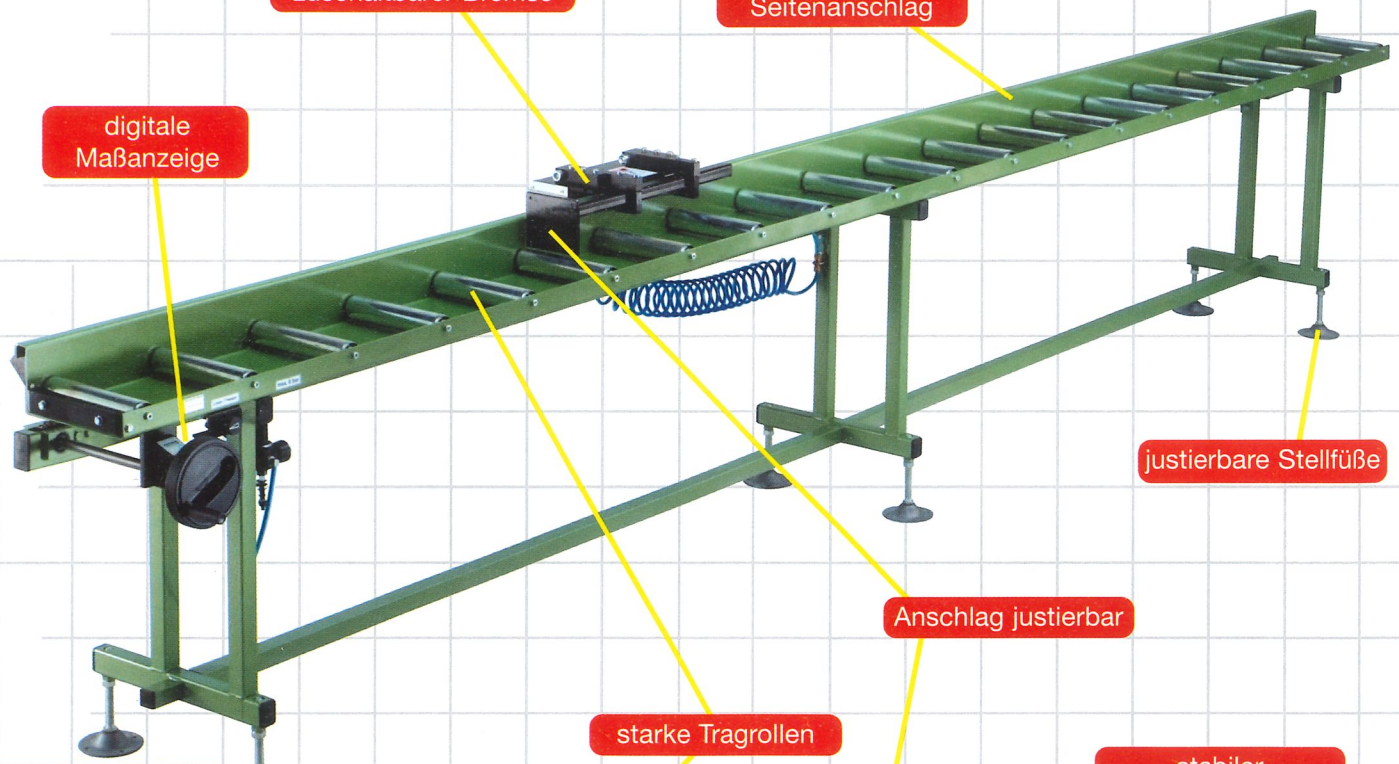

justierbare Stellfüße

Anschlag justierbar

starke Tragrollen

stabiler
Seitenanschlag

Abb.
EXAKT Standard - A

EXAKT-B/C/E
beliebig erweiterbar



justierbare Stellfüße

Abb.
EXAKT Standard - B

Überblick

Grundausrüstung

- stabile Konstruktion aus 3 mm Stahlprofilen mit Seitenführungsanschlag
 - einstellbare Füße
 - kugellagerte Tragrollen aus Stahl, galvanisch verzinkt, Wandstärke 1,5 mm, Durchmesser 50 mm, Achsdurchmesser 12 mm
 - kugellagerte Kunststoffrollen optional
 - Tragkraft Stahl = 80 kg/Rolle, Kunststoff = 40 kg/Rolle
 - Rollenteilung Standard ca. 250 mm
 - Bahnbreite wahlweise 300 oder 500 mm
 - Bahnhöhe 880 mm +/- 50 mm (Verstellbereich)
 - Standardlängen 1.000 - 10.000 mm
 - Stützfüße
- | | | | |
|------------|-----------|-------------|-----------|
| > 2.000 mm | = 2 Stück | > 6.000 mm | = 5 Stück |
| > 4.000 mm | = 3 Stück | > 8.000 mm | = 6 Stück |
| > 5.000 mm | = 4 Stück | > 10.000 mm | = 7 Stück |

Die Modelle EXAKT Standard - B/C/E sind beliebig erweiterbar.

Ausführungen

EXAKT Standard - A - Anschlagrollenbahn mit Seiten- und Längenanschlag, Handradbedienung und digitaler Maßanzeige

Ein zentral angebrachtes Handrad übernimmt die Anschlagverstellung.

Der Anschlagwagen ist kugellagert und gleitet präzise und leichtgängig auf einem stabilen Profilrohr.

Beim Erreichen der gewünschten Position wird der Anschlagwagen über einen Drehknopfschalter durch eine pneumatische Bremse fixiert und kann ebenso einfach wieder gelöst werden.

Diese Bremse verfügt über eine Haltekraft von ca. 3.000 N (300 kp).

Der Längenanschlag ist manuell einstellbar und lässt sich bei Bedarf nach hinten klappen.

Die digitale Maßanzeige wird über handelsübliche Accus (Lebensdauer ca. 3 Jahre) betrieben.

Rechts oder links steigend lieferbar

Maximale Messlänge: Bahnlänge abzüglich 300 mm

Maßgenauigkeit: +/- 0,2 mm

EXAKT Standard - B - Anschlagrollenbahn mit Seitenanschlag und manuellem Längenmesssystem

Der Längenanschlag lässt sich auf einer Führungsschiene leichtgängig und präzise in die richtige Position schieben und wird dort über einen Klemmhebel fixiert. Das eingestellte Maß wird über eine übersichtliche Skala angezeigt.

Die Führungsschiene des Längenanschlages ist galvanisch verzinkt.

Der Anschlag lässt sich nach hinten klappen.

Rechts oder links steigend lieferbar

Maßgenauigkeit: +/- 1 mm

EXAKT Standard - C - Zufuhrrollenbahn mit Seitenanschlag - ohne Längenanschlag

EXAKT Standard - D - Anschlagrollenbahn mit Seiten- und Längenanschlag, Schleppskala mit Handradverstellung, Anschlagwagen mit pneumatischer Bremse

weitere Details entsprechen der Ausführung EXAKT-A

Rechts oder links steigend lieferbar

Maximale Messlänge: Bahnlänge abzüglich 300 mm

Maßgenauigkeit: +/- 1 mm

EXAKT Standard - E - digitales Messsystem bestehend aus Einzelkomponenten, zum Nachrüsten an vorhandenen Rollenbahnen

Anbauseite nach Kundenwunsch - bitte angeben

Technische Änderungen vorbehalten

R. Beck
Maschinenbau
Im Grund 23
D - 72505 Krauchenwies
Telefon 0 75 76 / 14 19
Telefax 0 75 76 / 14 85
E-mail: info@beck-maschinenbau.de
www.beck-maschinenbau.de

**QUALITÄTS-
MANAGEMENT**
Wir sind zertifiziert
Regelmäßige freiwillige
Überwachung nach ISO 9001



Maschinenbau

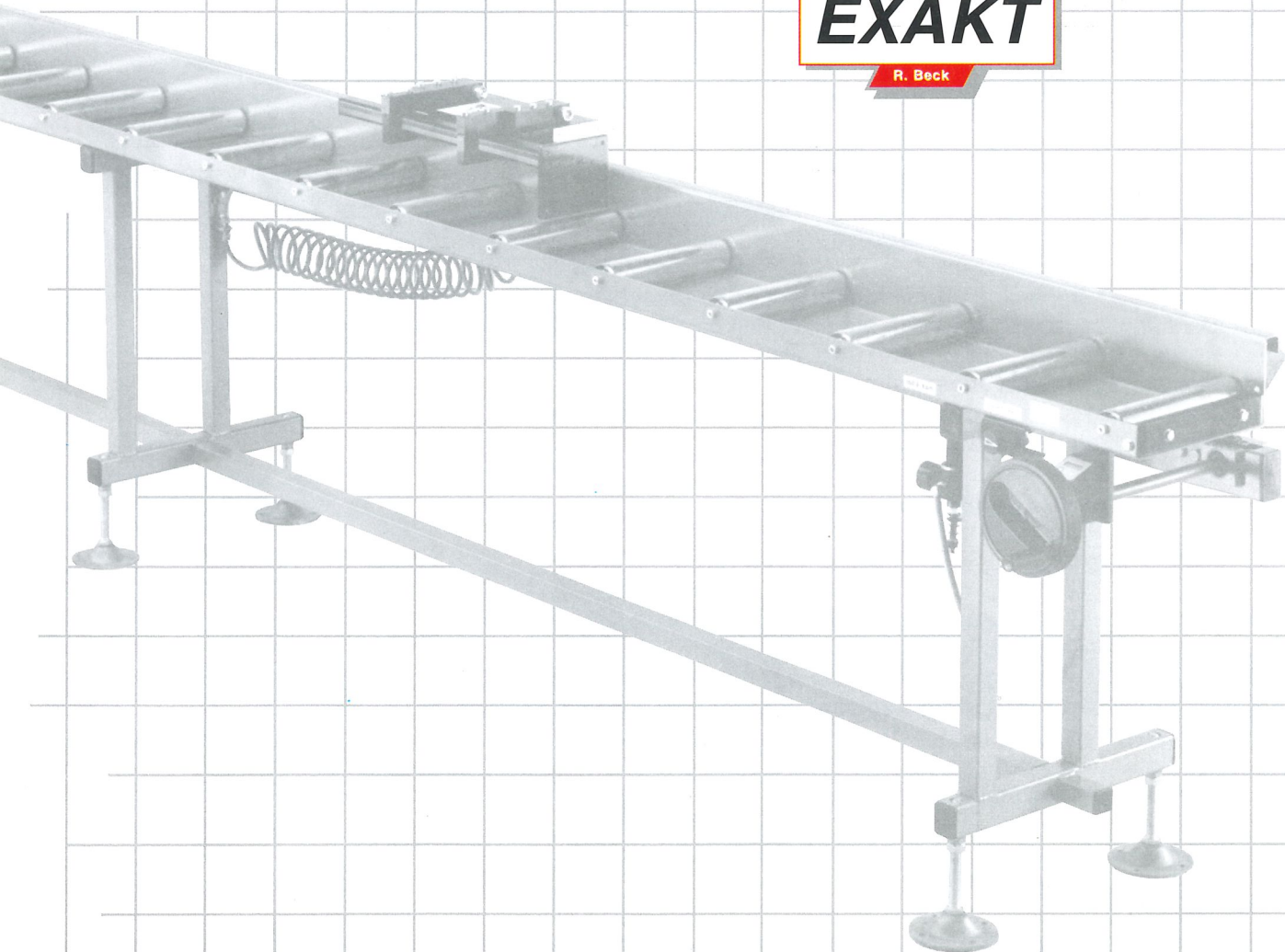

Rollen- und
Messbahnen
EXAKT
R. Beck

Technische Änderungen vorbehalten

BM 25/1-3/01-3-0-G