

# HANDLING

# LING

BESCHICKUNGSSYSTEME



 **BIESSE**

  
 **BIESSEGROUP**

# TOTALE INDIVIDUALISIERUNG BEI JEDEM PROZESS

## HANDLING

- EFFIZIENZ DER ANLAGE
- KOMPLETTE INTEGRATION
- PERFEKTE SYNCHRONISIERUNG
- OPTIMIERUNG DES WERKS
- VERRINGERUNG DER MANUELLEN ARBEITSSCHRITTE
- HOHE FLEXIBILITÄT.

### DER MARKT VERLANGT

eine Veränderung der Produktionsprozesse, die das Annehmen der größtmöglichen Anzahl an Aufträgen gestattet. Dabei müssen hohe Qualitätsstandards sowie **schnelle und sichere Lieferzeiten gewahrt bleiben**.

### BIESSE ANTWORTET

mit **technologischen Lösungen**, die technisches Geschick sowie Prozess- und Materialkenntnis unterstützen und deren Wert hervorheben. Dank der weit gereiften Kapazität, die beste Lösung für die spezifischen Anforderungen der einzelnen Kunden zu finden, verfügt **Biesse** über eine komplette Serie **von Systemen für die Plattenbewegung**, absolut zuverlässig und technologisch, perfekt integrierbar in jede Bearbeitungszelle.





# EFFIZIENZ DER ANLAGE

Hohe Leistungen und Produktivität.

**Winner W1** ist die Serie von Systemen für das Laden und Abladen der Paneele für die automatisierten Linien mit hoher Leistung, speziell geeignet für die Bördel- und Bohrlinien. Flexible und individualisierbare Konfigurationen in Übereinstimmung mit der Logistik des Kunden.



Winner W1



**99,8% GARANTIERTE ZUVERLÄSSIGKEIT  
FÜR DEN FERTIGUNGSPROZESS.**

Zuverlässiges und garantiertes Trennen von Teilen für Plattenstapel, die aus einer einzelnen oder doppelten Reihe in der Breite bestehen. Das System besteht aus geneigten Messern mit integriertem Luftstoß, durch den das Trennen der Paneele sicher ist und die Ausrichtung des Entnahmestapels garantiert.

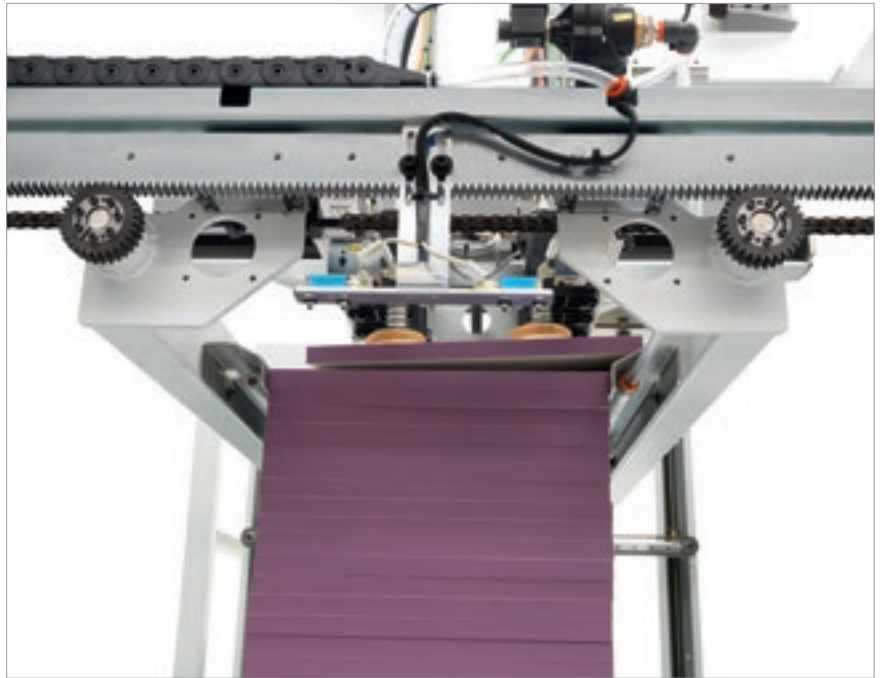

## Produktivität von bis zu 1000 Stück pro Schicht

Perfekte Integration und komplette Verwaltung bei den Prozessen des flexiblen Bördelns. Automatische Tracking-Verwaltung der Platten in der Linie.



# GARANTIERTE ZUVERLÄSSIGKEIT AUF KLEINEM RAUM

**Winner W2** ist die Lösung für die Lade- und Entladelinien im mittleren Leistungssektor, wo die hohe Bewegungsgeschwindigkeit und die Sicherheit beim Trennen des Paneels grundsätzliche Requisiten für die Beständigkeit der Ladung sind. Ideal bei den **Prozessen der flexiblen Bohrung** wo die angeforderte Produktivität bei 22-26 Platten pro Minute liegt.



Winner W2

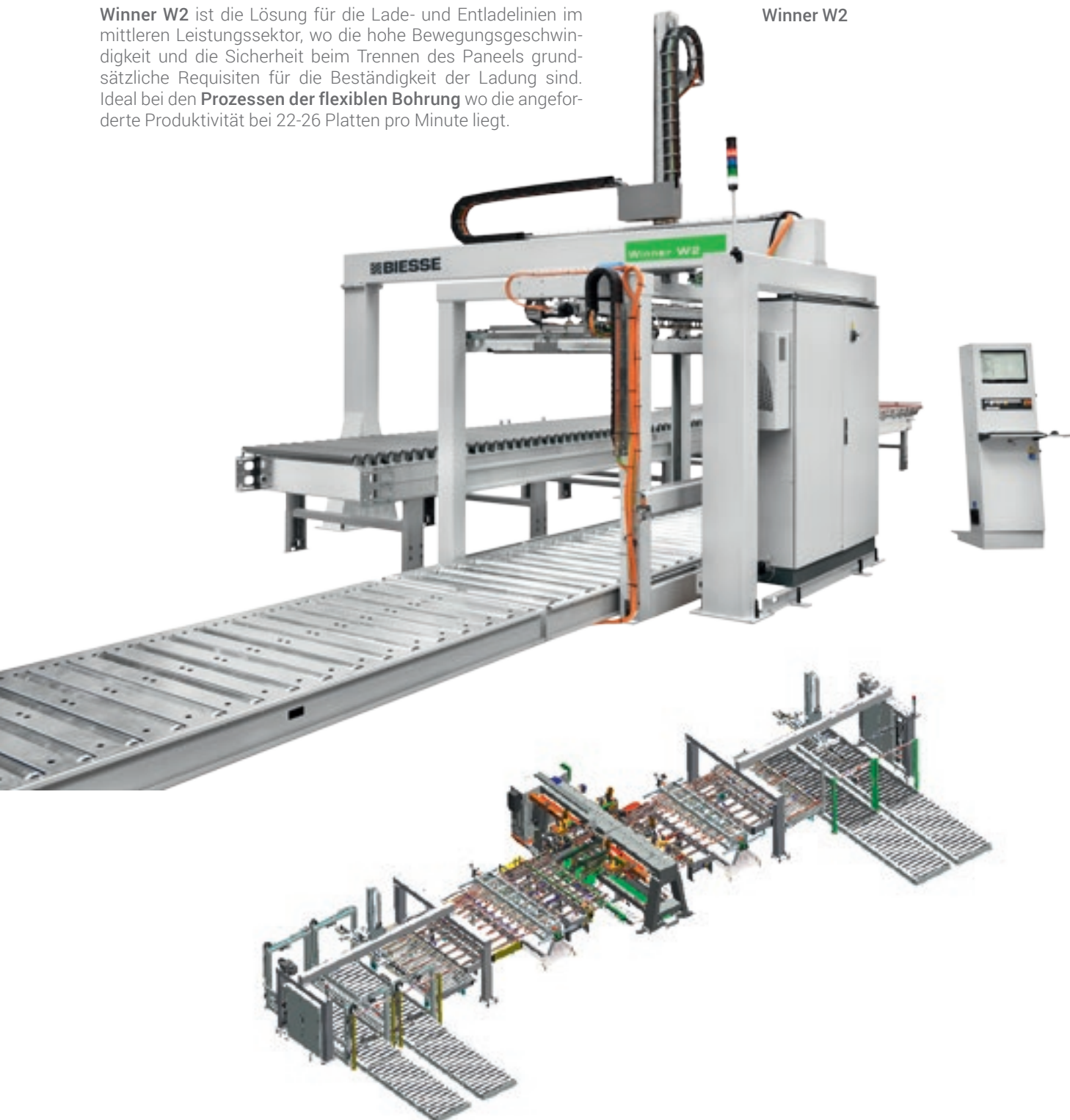



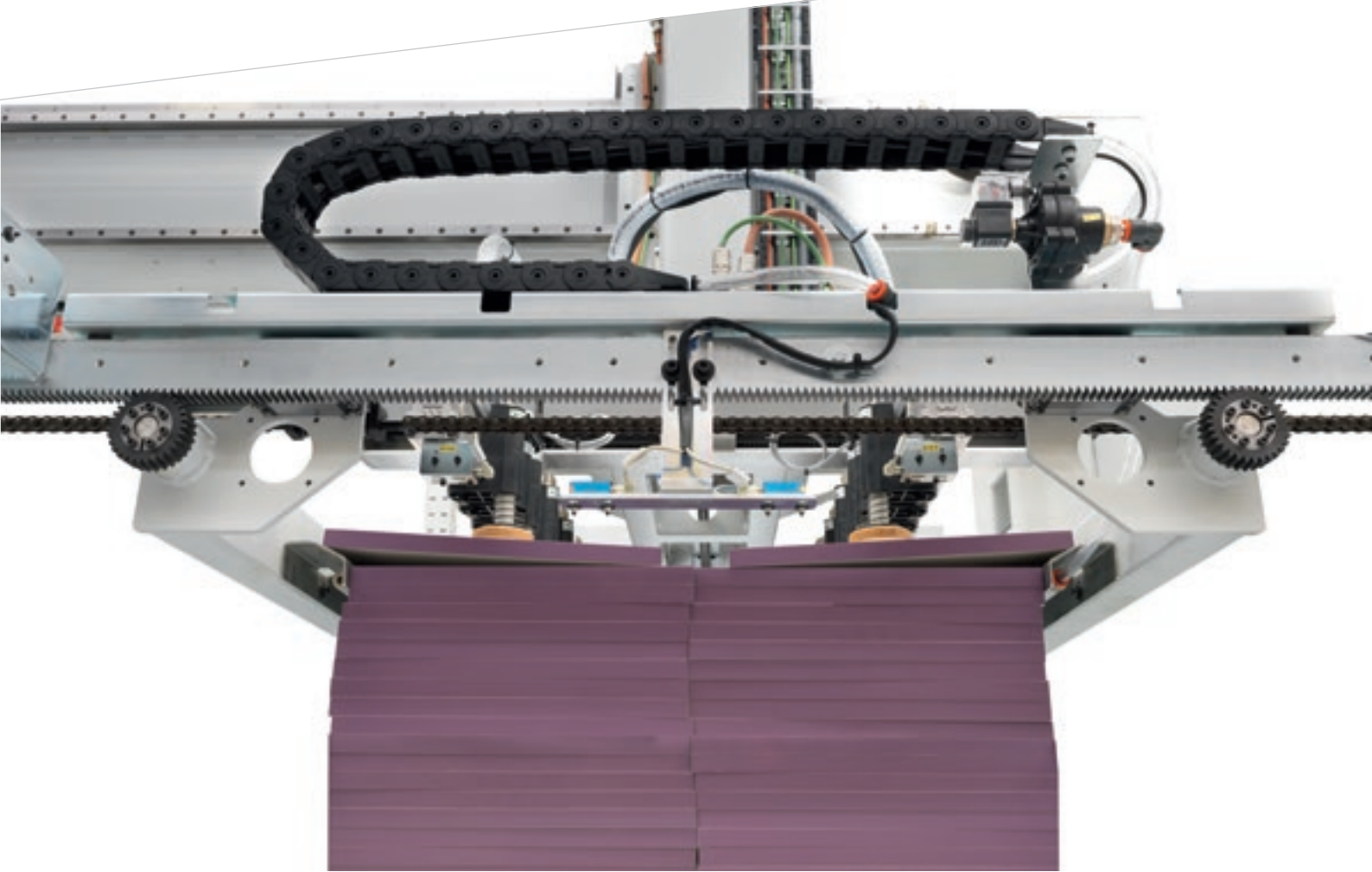

Garantierte Effizienz und Zuverlässigkeit, Dank der automatischen Set-Ups und dem Trennsystem der Teile pro Plattenstapel jeder Art, in einzelner oder auch doppelter Reihe. Das System besteht aus geneigten Messern mit integriertem Luftstoß, durch den das Trennen der Platten sicher ist und die Ausrichtung des Entnahmestapels garantiert.



Automatisches Verwaltungssystem für das Laden der Platten in doppelter Reihe.

Garantiert die perfekte Kadenz für die Produktionslinie.

# HOHE FLEXIBILITÄT



**Winner W3** erlaubt das Be- und Entladen von Platten in Linien mit hoher Bearbeitungsflexibilität für die Verwaltung von Stapeln pro Auftrag.

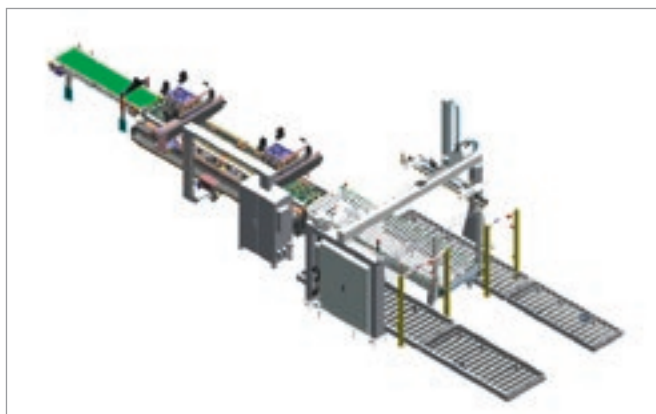



# TOTALE INTEGRATION DES FLEXIBLEN BÖRDELNS

**Produktivität von bis zu  
600 Stück pro Schicht.**



Der **Winner W4** ist ein Zuführungssystem, das sich problemlos in einseitige Kantenanleimmaschinen integrieren lässt. Er ermöglicht die automatische Antriebssteuerung der kantenzubearbeitenden Platten. Die grafische Schnittstelle ist sehr intuitiv und durch den Touchscreen einfach zu bedienen.

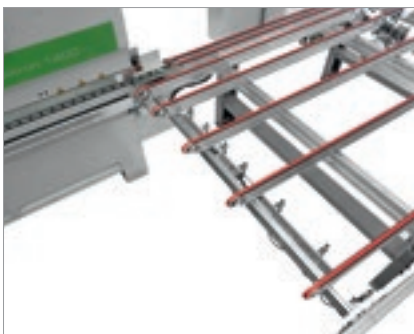

Die Plattenerkennungssensoren machen die Maschine komplett unabhängig.



Entnahmesystem für Plattenumlauf und Ausgabe mit Drehung. Automatische Positionierung durch das Größenerkennungssystem.

# PERFEKTE SYNCHRONISIERUNG



Ladesystem mit Greifern von Linien für den **Winkelschnitt mit hoher Produktivität**. Integrierte Software-Verwaltung für die perfekte Synchronisierung zwischen Schnittplan und Abladekonfiguration.

Lifter L1

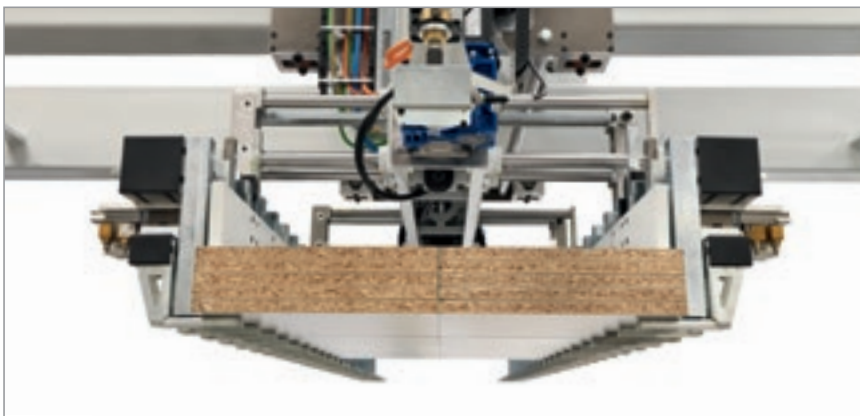
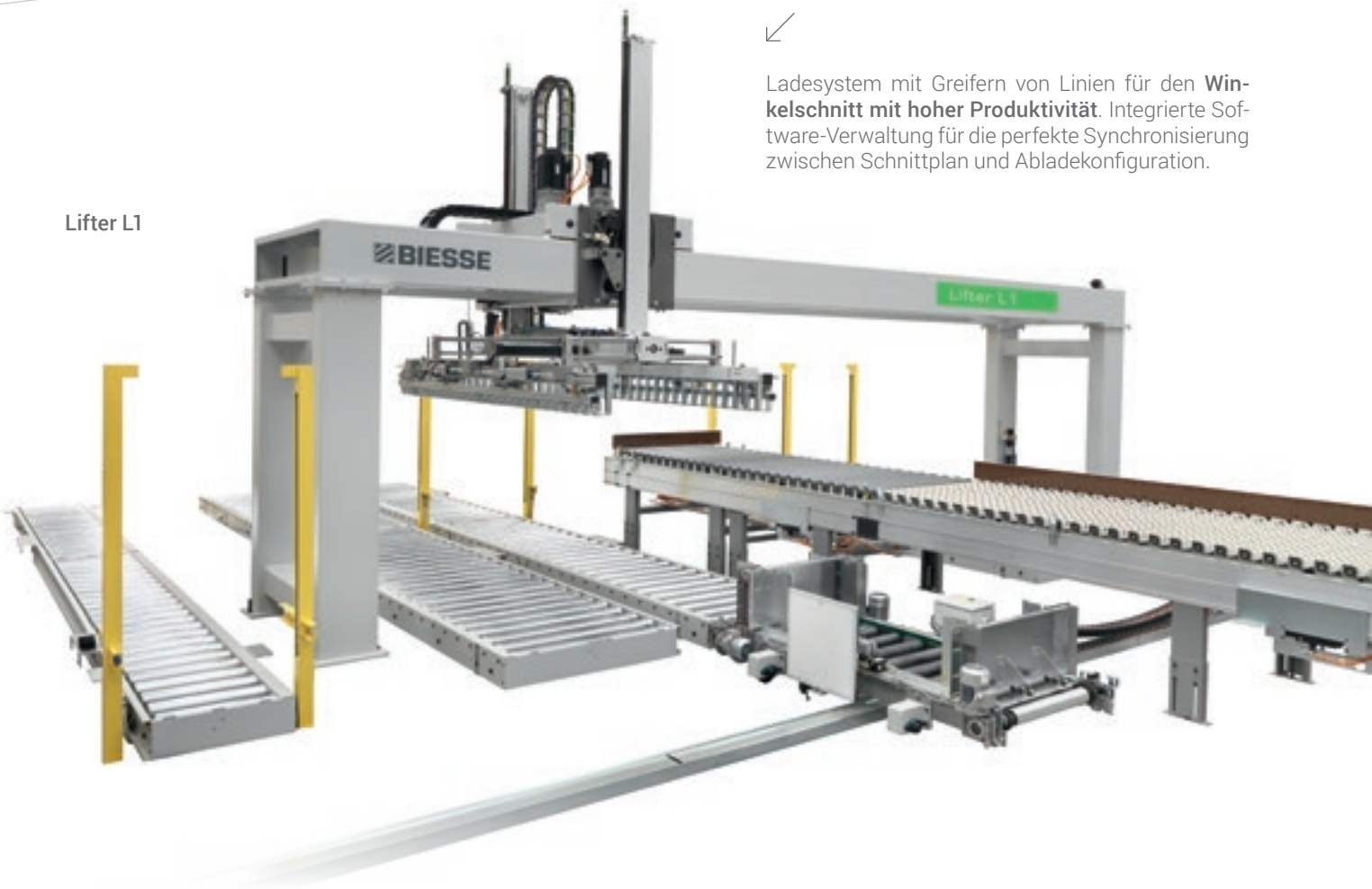

Der Greifferrahmen mit Presser garantiert die Entnahme von Paketen in einzelner und doppelter Reihe.



Die Individualisierung der Maschine mit Saugnapffrahmen erlaubt die Bearbeitung von zu trennenden Balken.

Lifter L2



Geeignet für die Winkelschnittprozesse und Einzel-  
linie für Trenner mit Überstand des Messers von bis  
zu 135 mm. Extrem schnell und flexibel, garantiert  
er die Verwaltung von mehreren Unterformaten.

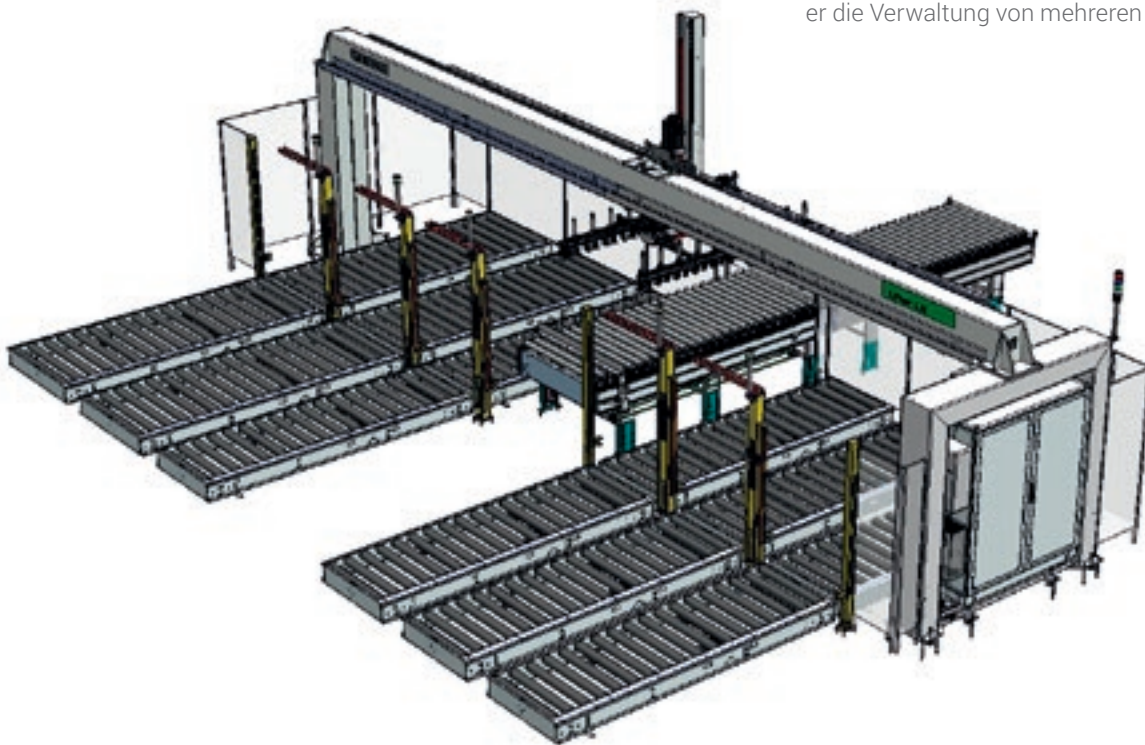

Abladen mit technischen und sichtbaren Informa-  
tionen, welche den korrekten Fluss in Übereinstim-  
mung mit der Logistik des Kunden erlauben.





# OPTIMIERUNG DES WERKS



Winstore ist ein automatisches Lager für die optimierte Verwaltung von Platten in Großbetrieben, die auf Bestellung arbeiten, das die Produktion mit reduzierten Zeiten und Kosten gewährleistet. Winstore kann in Zellen für Nesting-Bearbeitungen und Plattenzuschnitt integriert werden, mit einer beträchtlichen Steigerung der Produktivität.

Integrierte Software-Verwaltung der kompletten Anlage zwischen der Verwaltung des Kunden und dem Produktionsprozess.



## WINSTORE K1

Lager für hohe Produktivität und Flexibilität. Geeignet für das Laden und Abladen mehrerer integrierter Maschinen in derselben Linie. Perfekte Integration mit Schneidmaschinen und CNC für Nesting. Garantiert das präzise Trennen, auch bei transpirierenden und dünnen Paneelen.



## Winstore K2

Integriertes Lager für Bearbeitungszellen mit Schneidmaschinen oder CNC für Nesting.



## Winstore X3

Integriertes Lager für Schneidmaschinen Monolinie und CNC für Nesting. Durch den minimalen Platzbedarf besonders geeignet in Zellen mit kleinem Raum. Anstieg der Effizienz der Maschine, Dank der Verringerung der manuellen Ladearbeiten.



Winstore kann auch mit der flexiblen Schneidmaschine für Bearbeitungsprozesse **batch-one** integriert werden.

# RETURN OF INVESTMENT IN 1 JAHR

Bis zu 25% höhere Leistung der Anlage durch Arbeit im Real-Time-Prozess.



Das automatische Plattenlager Winstore **bereitet die Plattenstapel verschiedener Formate und Holzarten** vor, auch gemischt, ohne dass Bediener notwendig sind. Die Neuorganisation des Plattenlagers und die Vorbereitung der Stapel können auch außerhalb der Arbeitszeit automatisch durchgeführt werden.



Verkürzung der Lieferzeiten der Produkte von über 35% im Vergleich zu herkömmlichen Lösungen.

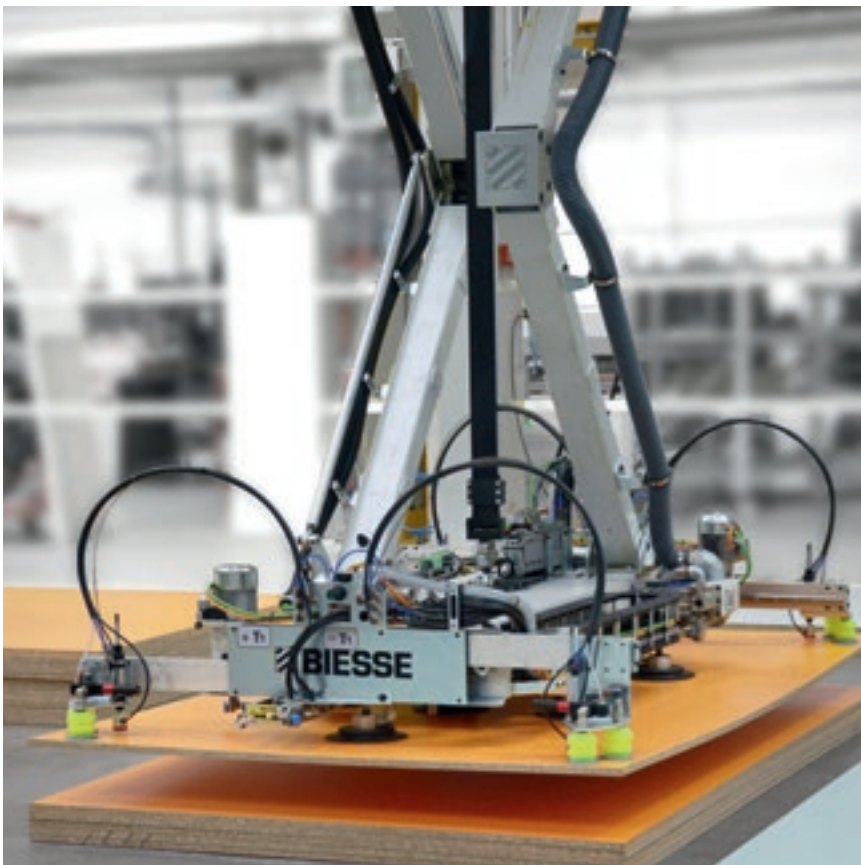

Das Lager-Mapping ist völlig optimiert, dank dem automatischen Handling der Platten, das von der Überwachungssoftware der Anlage gesteuert wird. Das Scherensystem zur Entnahme der Platte ermöglicht die Installation in Bereichen mit begrenzter Höhe unter Beibehaltung hoher Leistungen der Anlage und der Gewährleistung maximaler Stabilität der Platte.



## VERRINGERUNG DER ROHSTOFFE UM 10% DURCH AUFTRAGSARBEIT IM VERGLEICH ZUR STATISTISCHEN PRODUKTION.



Das Drehsystem zur Entnahme der Platte und die Laser-Photozellen zur Winkelkontrolle optimieren den Bereich im Inneren des Lagers, ermöglichen eine perfekte Ausrichtung des Stapels und korrigieren den möglichen Fehler des manuellen Ladens.

Abfallreduzierung.



Verringerung der Lagerbelegung dank der Verwaltung der inhomogenen und Regenbogen-Stapel.

## RIDUZIONE DELLA MANODOPERA DEL 30%.

# HOHE UND KONSTANTE LEISTUNGEN



## Turner PT

Die Paneelwender Turner PT sind geeignet für die Bördellinien mit hoher Produktivität. Die Drehung um 90° wird mit zwei verkleideten, motorisierten und von Invertern kontrollierten Kegeln erreicht.

**SIE GARANTIEREN EINE BEARBEITUNGSKADENZ UND SYNCHRONISATION ZWISCHEN DEM ERSTEN UND ZWEITEN DURCHGANG DER BEIDEN BÖRDELMASCHINEN IN DER LINIE.**



## Turner OT

Plattentransportsystem für den Bohrprozess. Erlaubt, die Platten um 180° zu drehen.



# SPEZIELLE LÖSUNGEN



## Robot

Hohe Individualisierung der Lade- und Abladezellen. Ideal für Bohrlinien und Führungseinsatz. Perfekte Integration mit CNC für die Bearbeitung von Türen mit Verwaltung von Ausschuss und Leisten.

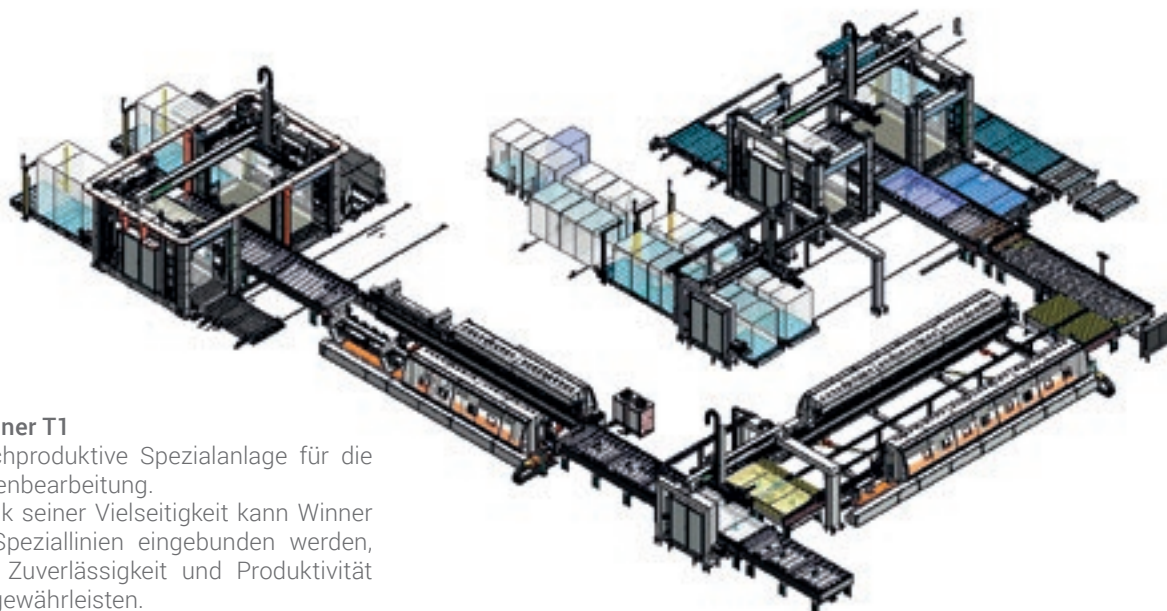

## Winner T1

Hochproduktive Spezialanlage für die Türenbearbeitung. Dank seiner Vielseitigkeit kann Winner in Speziallinien eingebunden werden, um Zuverlässigkeit und Produktivität zu gewährleisten.



# PRODUCTION LINES

## WETTBEWERBSFÄHIGE INDIVIDUALITÄT

Biesse Systems ist ein Expertenteam, wenn es um Produktionsprozesse im großen Maßstab geht. Biesse Systems bietet integrierte Zellen und Anlagen, welche in der Lage sind, durch Kombination der Massenproduktionsbedürfnisse mit dem vom Endverbraucher verlangten hohen Grad an Individualität des Endproduktes, die Wettbewerbsfähigkeit der Kunden zu maximieren.

Maßgeschneiderte Fertigung von schlüsselfertigen Fabriken, Einbindung von Lösungen der Biesse Group mit ergänzenden Softwareanwendungen und Maschinen, über 1000 installierte Anlagen weltweit.



# INTEGRATION DES INFORMATIONSFLOWES

## ÜBERWACHUNGSSOFTWARE.

Biesse liefert eine integrierte Software für die Verwaltung (Handling, Identifizierung und Etikettierung) der zu bearbeitenden Platten und der aus Produktionsprozessen innerhalb oder außerhalb der Anlage kommenden Reste, um diese in neuen Produktionen einzusetzen.

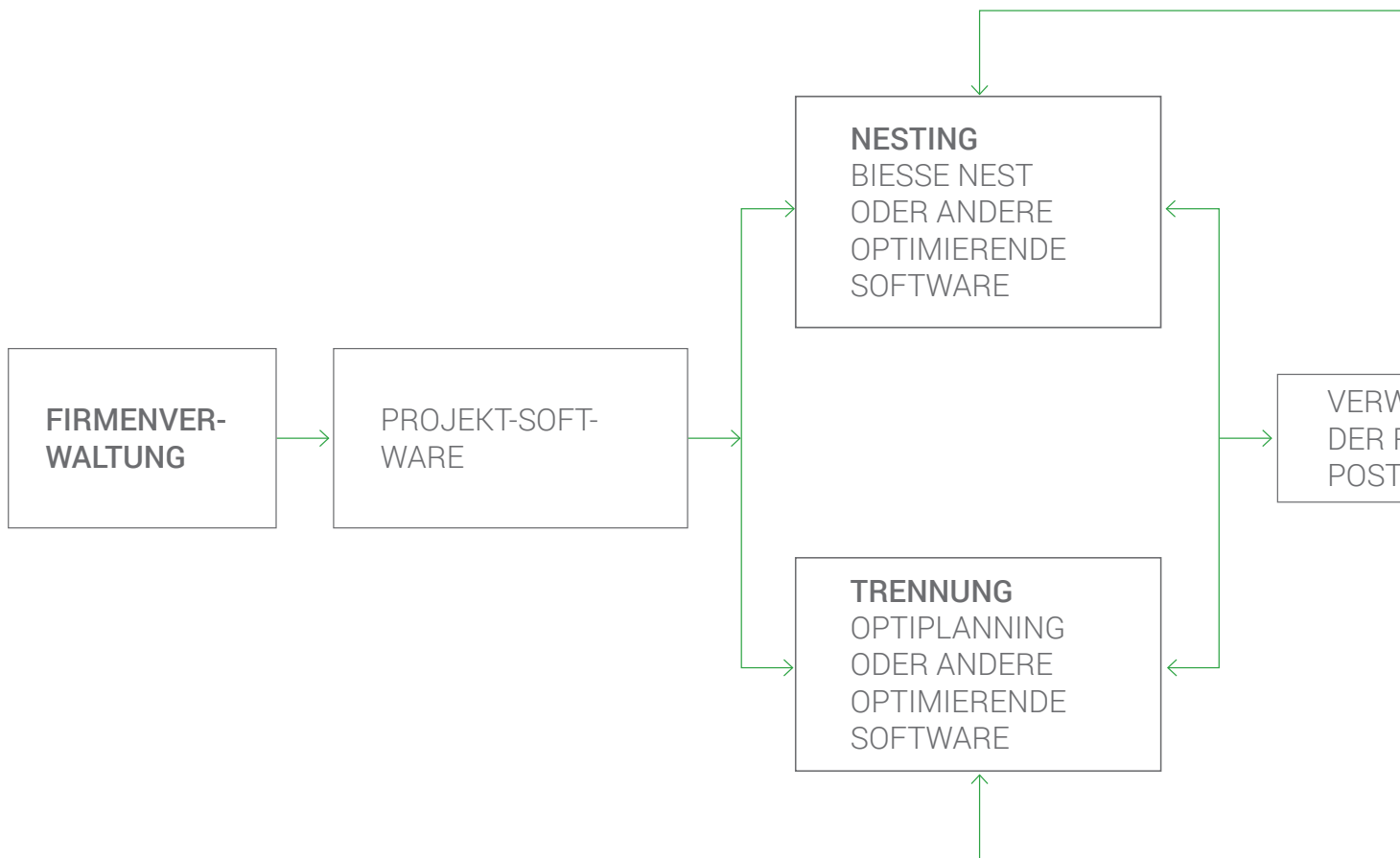



# KOMPLETTE INTEGRATION DER SOFTWARE DER ZELLE MIT DEM VERWALTUNGSSYSTEM DER FABRIK.

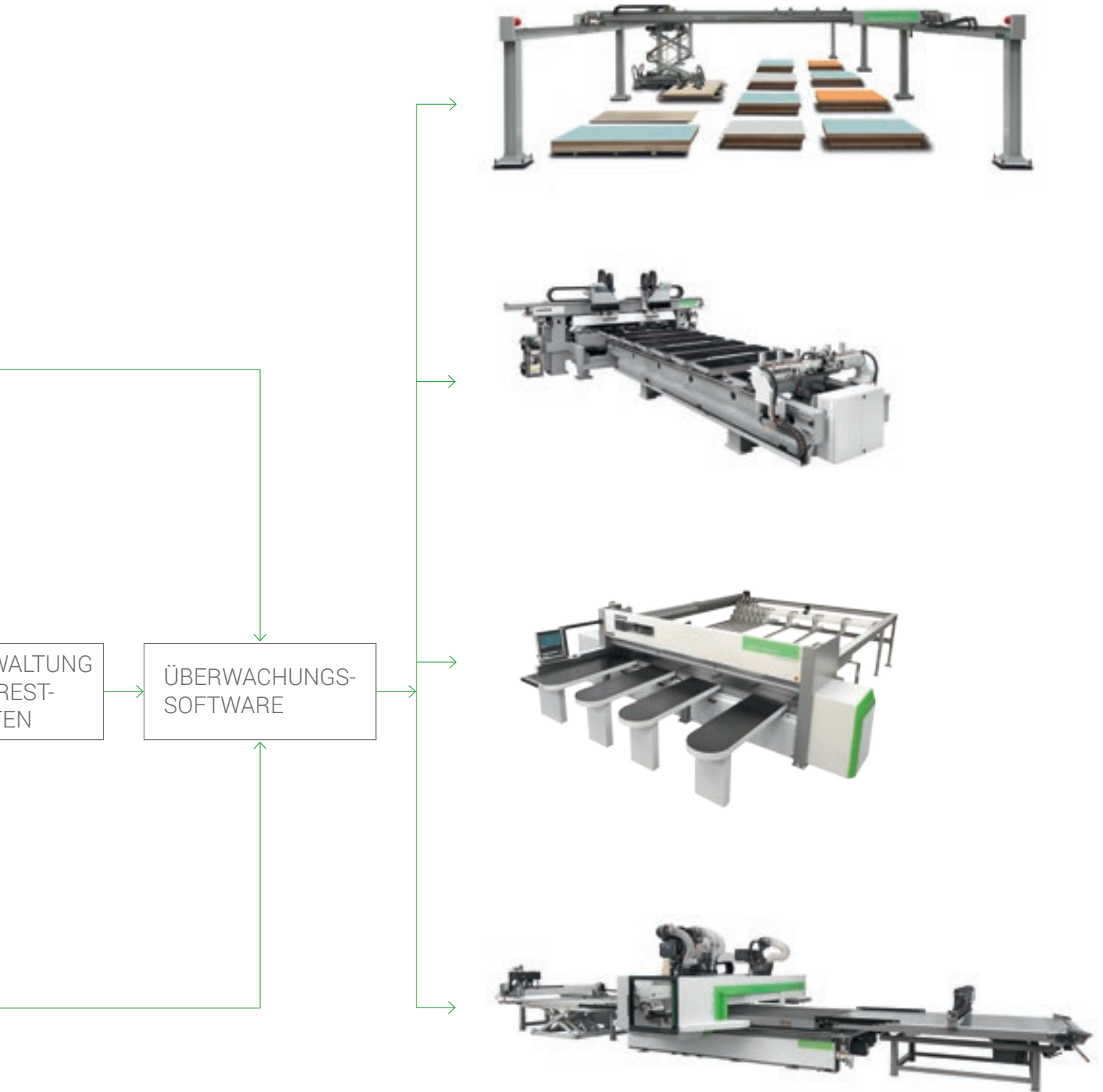

# SOPHIA

MEHRWERT DURCH DIE MASCHINEN



SOPHIA ist die IoT-Plattform von Biesse, die in Zusammenarbeit mit Accenture entstand und den Kunden zu einer großen Vielfalt an Leistungen verhilft, um die Arbeit zu vereinfachen und rationell zu verwalten.

Die Plattform gestattet den Versand von Informationen und Daten zu den verwendeten Technologien in Echtzeit, um die Leistungen und die Produktivität der Maschinen und der Anlagen zu optimieren.

□ **10% KOSTENSENKUNG**

□ **50% VERKÜRZUNG DER  
STILLSTANDZEIT DER MASCHINE**

□ **10% MEHR  
PRODUKTIVITÄT**

□ **80% VERKÜRZUNG DER  
DIAGNOSEZEIT EINES PROBLEMS**

**SOPHIA VERLEGT DIE INTERAKTION ZWISCHEN  
KUNDEN UND SERVICE AUF EINE HÖHERE EBENE.**

**iOT**  
SOPHIA

IoT - SOPHIA bietet mit der Ferndiagnose, der Analyse der Maschinenstillstände und der Störungsvorbeugung maximale Einsicht in die spezifischen Leistungen der Maschine. Der Service bietet auch die ständige Verbindung mit dem Kontrollzentrum, Anrufeinbindung in die Client-App mit prioritärem Meldungsmanagement und einen Inspektionsbesuch zur Diagnose- und Leistungsüberprüfung innerhalb der Garantiezeit. Durch SOPHIA kommt der Kunde in den Genuss einer vorrangigen technischen Kundenbetreuung.

**PARTS**  
SOPHIA

PARTS SOPHIA ist das neue, einfache, intuitive und personalisierte Tool von Biesse für die Ersatzteilbestellung. Das Portal bietet Kunden, Händlern und Niederlassungen die Gelegenheit, mit einem individuellen Account zu navigieren, die stets aktualisierten technischen Unterlagen für die gekauften Maschinen einzusehen, einen Ersatzteil-Einkaufswagen zu erstellen, mit Anzeige des Lagerbestands in Echtzeit und der entsprechenden Preisliste und den jeweiligen Stand der Bestellung zu überwachen.

 **BIESSE**

in Zusammenarbeit mit  **accenture**



# SERVICE & PARTS

Direkte und sofortige Koordinierung zwischen Kundendienst und Ersatzteil-Abteilung bei Serviceanforderungen. Unterstützung der Kunden mit Personal von Biesse in der Niederlassung und/oder beim Kunden.

## BIESSE SERVICE

- ✔ Installation und Start-up von Maschinen und Anlagen.
- ✔ Schulungszentrum für die Ausbildung der Field Biesse Techniker, der Filialen, der Händler und direkt bei den Kunden.
- ✔ Überholung, Upgrade, Reparatur, Wartung.
- ✔ Troubleshooting und Ferndiagnose.
- ✔ Upgrade der Software.

**500**

Biesse Field Techniker in Italien und weltweit.

**50**

Biesse Techniker arbeiten in Tele-Service.

**550**

zertifizierte Servicetechniker für Händler.

**120**

mehrsprachige Fortbildungskurse jedes Jahr.

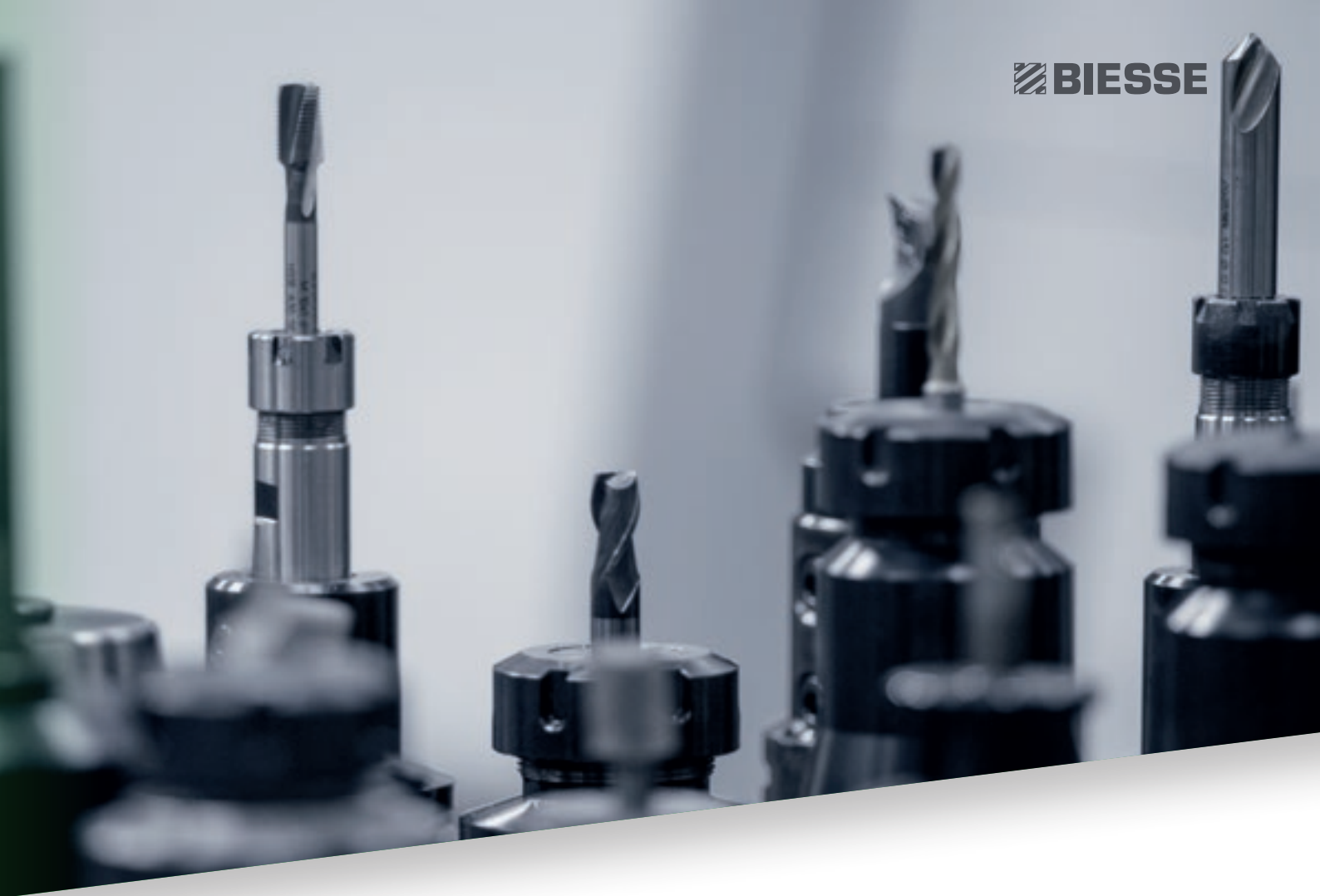
A close-up photograph of several different types of metal drill bits and tool holders, arranged in a row. The focus is on the sharp, fluted tips of the bits, with the background being a soft, out-of-focus grey.

Die Biesse Gruppe fördert, pflegt und entwickelt direkte und konstruktive Beziehungen mit dem Kunden, um seine Anforderungen besser zu verstehen, und um die Produkte und den Aftersales-Service zu verbessern. Dazu hat Biesse zwei spezielle Bereiche eingerichtet: Biesse Service und Biesse Parts. Sie nutzt dazu ein globales Netzwerk und ein hochspezialisiertes Team und bietet überall auf der Welt Kundendienst und Ersatzteile für Maschinen und Komponenten Onsite und Online rund um die Uhr an.

## BIESSE PARTS

- Original-Biesse-Ersatzteile und individuell auf das Maschinenmodell abgestimmte Ersatzteil-Kits.
- Unterstützung bei der Identifizierung des Ersatzteils.
- Vertretungen der Kurierdienste DHL, UPS und GLS im Ersatzteillager von Biesse und mehrere Abholungen täglich.
- Optimierte Bearbeitungszeiten dank des globalen und weitverzweigten Verteilungsnetzes mit dezentralen und automatisierten Lagern.

**92%**  
der Bestellungen bei Maschinenstillstand innerhalb 24 Stunden bearbeitet.

**96%**  
der Bestellungen innerhalb des angegebenen Datums bearbeitet.

**100**  
für die Ersatzteile zuständige Angestellte in Italien und weltweit.

**500**  
täglich abgewickelte Bestellungen.

# MADE WITH BIESSE

## DIE TECHNOLOGIE DER BIESSE GRUPPE UNTERSTÜTZT DIE PRODUKTIONSLEISTUNG DER GRÖSSTEN MÖBELHERSTELLER WELTWEIT

"Wir waren auf der Suche nach einer Lösung, die so innovativ sein sollte, dass sie allen unseren Anforderungen gleichzeitig entsprach", erklärt der Produktionsleiter eines der größten Möbelhersteller der Welt. "Ein Großteil unserer Produktion wurde schon mit CNC-Maschinen hergestellt, aber heute entsteht 100 Prozent unserer Herstellung mit diesen Technologien. Daraus entstand die Notwendigkeit, die Produktionskapazität

zu erhöhen. Biesse hat eine Lösung angeboten, die uns gut gefallen hat, eine regelrechte Linie von automatischen Bearbeitungszentren und Lagern. Innovativ, faszinierend und ausgesprochen leistungsfähig. Mit Biesse haben wir eine "schlüsselfertige" Lösung bestimmt, die in festgelegten Zeiten zu entwickeln, zu bauen, zu testen, zu installieren und in Betrieb zu setzen war".

*Quelle: aus einem Interview mit dem Produktionsleiter eines der größten Möbelhersteller der Welt.*



# LIVE THE EXPERIENCE



Vernetzte Technologien und optimaler Service für maximale Effizienz und Produktivität, die dem Kunden neue Möglichkeiten eröffnen.

**ERLEBEN SIE DIE ERFAHRUNG DER BIESSE GROUP AUF UNSEREM INTERNATIONALEN CAMPUS.**

