

Rover A SMART

CNC-gesteuertes Bearbeitungszentrum



 **BIESSE**

Wenn Wettbewerbsfähigkeit
bedeutet, allen
Anforderungen
gewachsen zu sein



Made **In** Biesse

Der Markt verlangt

eine Veränderung der Produktionsprozesse, die **es gestattet, die größtmögliche Anzahl an Aufträgen anzunehmen**. Dabei müssen jedoch hohe Qualitätsstandards und die individuelle Gestaltung der Produkte **mit schnellen und sicheren Lieferzeiten** gewahrt bleiben, damit auch die Ansprüche der kreativsten Architekten erfüllt werden können.

Biesse antwortet

mit **technologischen Lösungen**, die technisches Geschick sowie Prozess- und Materialkenntnis unterstützen und deren Wert hervorheben .

Rover A Smart ist ein einfaches und intuitives CNC-gesteuertes 5-Achs-Arbeitszentrum für die Herstellung jeder Art von Einrichtung. Es passt sich perfekt den Anforderungen kleiner und großer Schreinereien an, die Sondergrößen produzieren müssen oder für die Serienproduktion kleinerer Losgrößen.

- ✓ **Hohe Feinbearbeitungsqualität und Präzision.**
- ✓ **Es können große Formate bearbeitet werden.**
- ✓ **Reduzierung der Bestückungszeiten.**
- ✓ **Die Spitzentechnologie wird erschwinglich und intuitiv.**

Eine Entscheidung
für die Zukunft



Rover A SMART
CNC-gesteuertes Bearbeitungszentrum

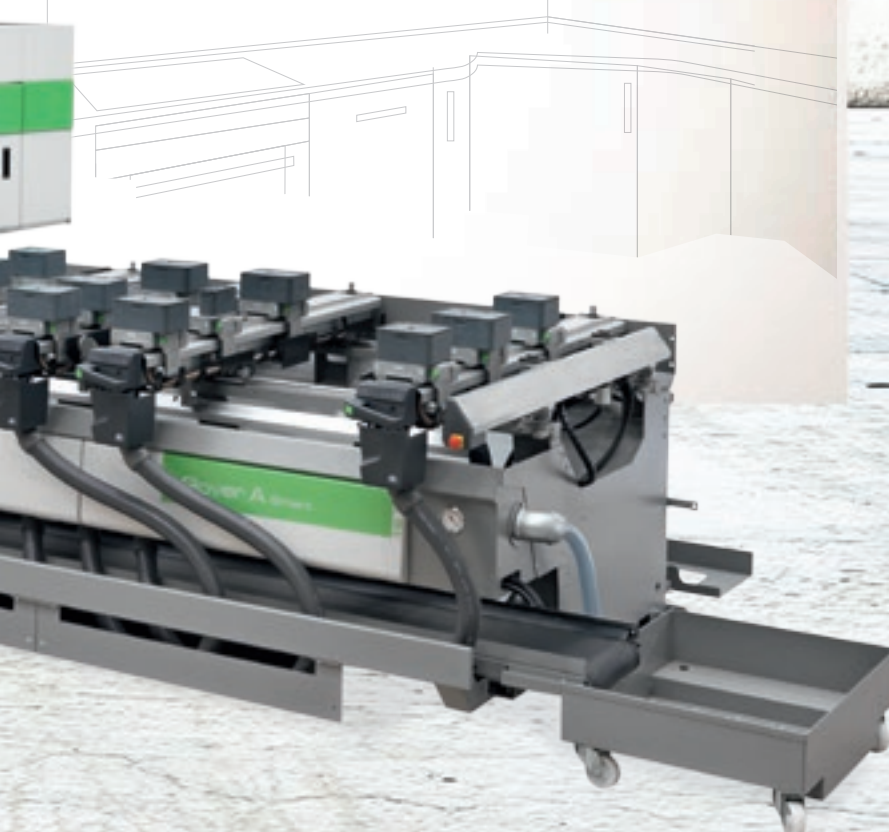

Ein einziges Arbeitszentrum für vielfältigste Produktionsanforderungen

5-Achs-Technologie, um den Endprodukten Wert zu verleihen.

Ermöglicht die Erzeugung komplexer Werkstücke bei höchst einfacher Bedienung, hoher Präzision und Feinbearbeitungsqualität.





Hohe Feinbearbeitungsqualität und Präzision

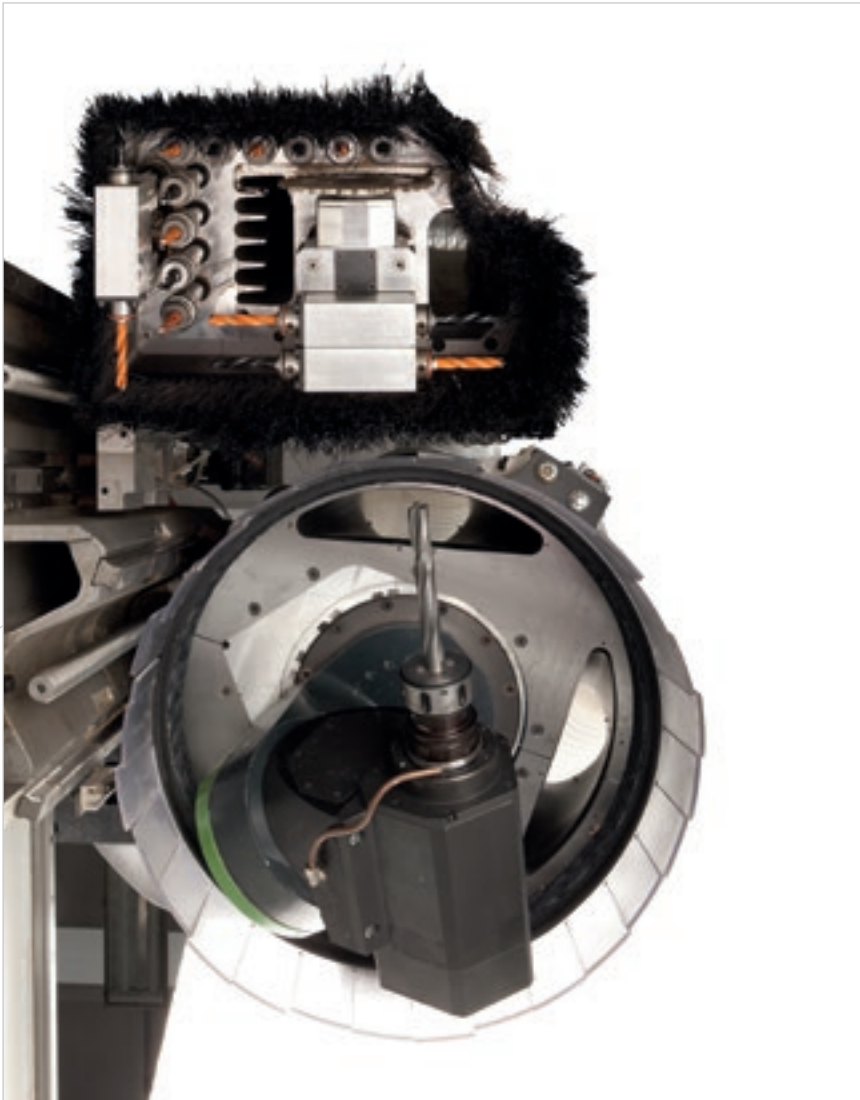

Maximale Zuverlässigkeit und Produktivität durch die Verwendung erstklassiger Bauteile an allen Maschinen der Rover Produktlinie.

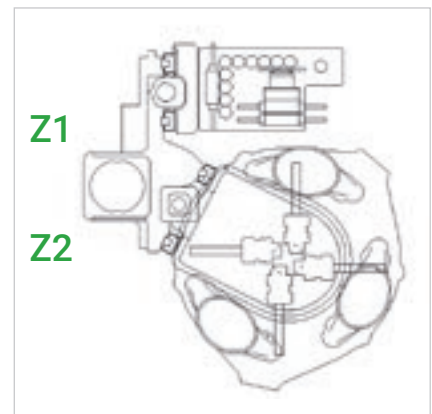

Die beiden unabhängigen Z-Achsen garantieren maximale Bearbeitungsfähigkeit in Z.

Die hohe Geschwindigkeit der Z-Achse mit 30 m/min ermöglicht dem 5-Achs-Arbeitszentrum rasche Bearbeitungszyklen und Werkzeugwechsel.

Lineare Gleitführungen der Arbeitstische für maximale Positionierungspräzision und Stabilität.



13 kW Leistung stehen bereits bei 12.000 U/Min zur Verfügung, mit endlos drehender A- und C-Achse, um einen Neustart am Werkstück zu vermeiden.



12-fach verstellbare Absaughaube



Ein Sensor überprüft die vom Werkzeug verursachten Schwingungen.

BHZ 17 L

17 Werkzeuge mit über Inverter einstellbarer Drehzahl von bis zu 6.000 U/Min für maximale Bohrqualität und -präzision.

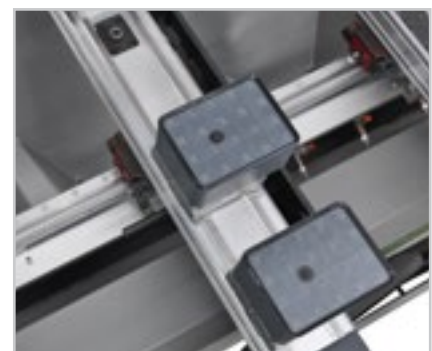

Es können große Formate bearbeitet werden

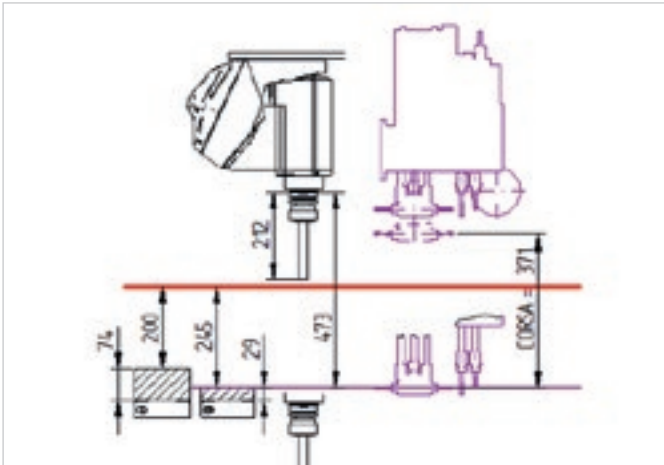

Der in seiner
Kategorie einzigartige
Werkstückdurchgang von
245 mm ermöglicht es jede
Bestellung anzunehmen
und auch dicke Werkstücke
zu bearbeiten.



Durch die Zuführungsmöglichkeit von 1900 mm dicken Platten kann die Vor-Trennphase vermieden werden und es können Bearbeitungen von Werkstücken durchgeführt werden, die größer sind als der Arbeitsbereich, in doppelter Positionierung.

Reduzierung der Rüstzeiten

Der Biesse Arbeitstisch garantiert optimalen Halt des Werkstücks sowie einfaches und schnelles Bestücken.



Uniclam
Pneumatische Aufspannsysteme mit Schnellentriegelung.



SA (Set Up Assistance)

Der Arbeitstisch mit unterstützter Positionierung gibt dem Bediener an, wie die Platte anzuordnen ist (Angabe der Positionen für Arbeitstisch und Aufspannsysteme) und schützt den Arbeitsbereich vor etwaigen Kollisionen mit dem Werkzeug.



Revolver-Werkzeugmagazin mit 16 Aufnahmen am Schlitten X für ständige Verfügbarkeit von Werkzeugen und Aggregaten. Ausgestattet mit Schutzabdeckung für die Werkzeuge mit automatischer Öffnung.



Werkzeugmagazin mit 12 Aufnahmen am Maschinenbett

Die Bestückung des schnellen Revolvermagazins mit 16 Aufnahmen kann automatisch durch Entnahme der im Gestellmagazin mit 12 Aufnahmen vorhandenen Werkzeuge geändert werden. Das ermöglicht eine hindernisfreie Pendelbearbeitung. Die erste vordere Position fungiert als Pick-Up für die Bestückung des Revolvermagazins. Ausgestattet mit Schutzabdeckung für die Werkzeuge mit automatischer Öffnung.

Kurze Reinigungszeiten für maximale Produktivität



5-Achs-Fräseinheit
mit um 360 mm höhenverstellbarer Saughaube.



Motorisiertes Förderband zum Abtransport von Spänen und Bearbeitungsabfällen.



Integriertes CNC-gesteuertes Späneleitblech (Späneleitsystem).



Spänesammelbehälter im Lieferumfang des Späneförderbands enthalten.

Benutzerfreundliche Technologie

Der 5-Achskopf von HSD mit 13 kW Leistung und endloser Drehung um 360° auf den Vertikal- und Horizontalachsen ermöglicht die Bearbeitung von Werkstücken mit komplexen Formen und garantiert dabei Qualität, Präzision und dauerhafte Zuverlässigkeit.

5 AXES

Die Spitzentechnologie der weltweit am meisten verkauften Bearbeitungszentren trifft auf die Anforderungen in der Holzbearbeitung. Perfekte Kombination aus Innovation von Biesse und italienischem Genie.

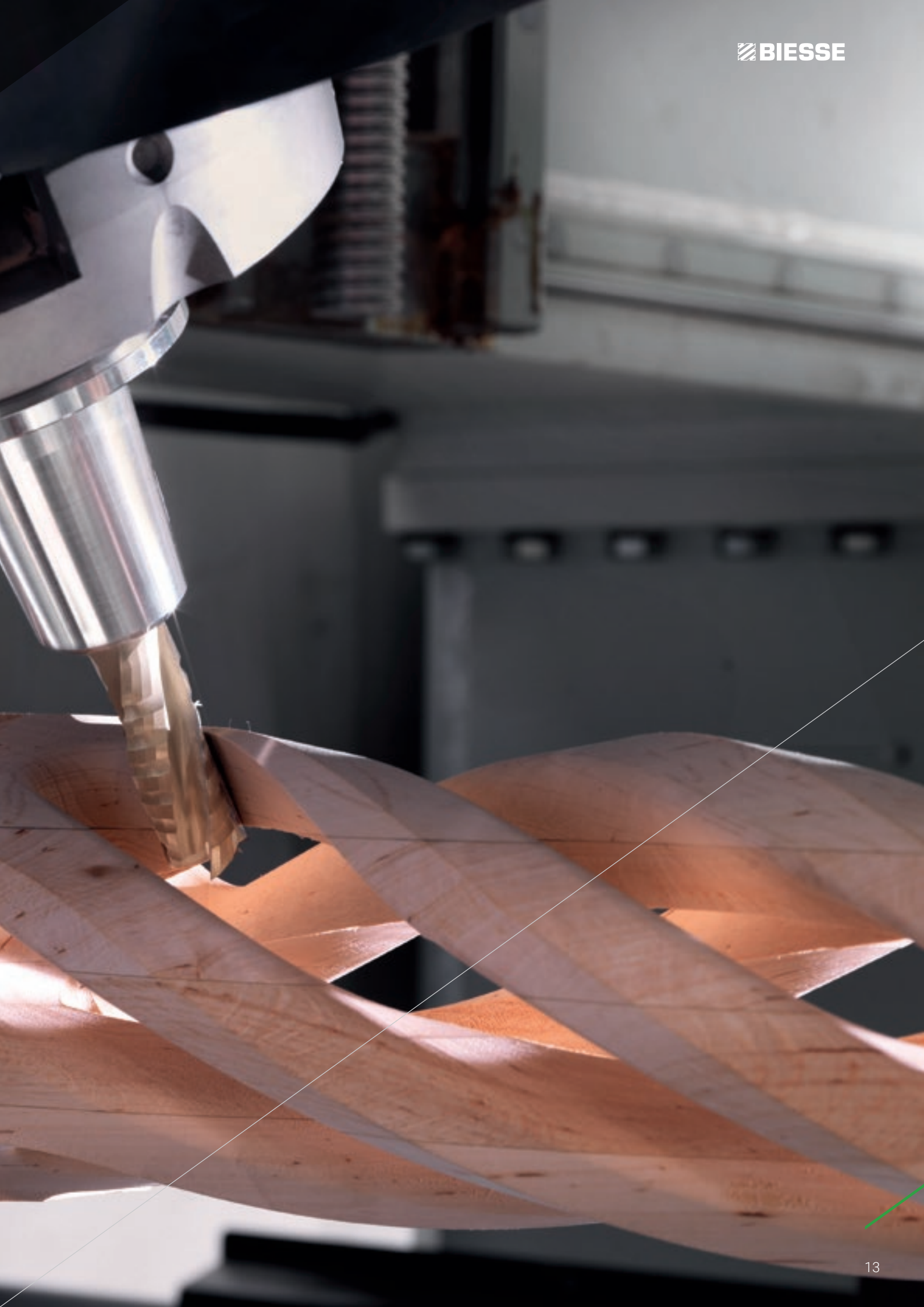

Funktionelles Design

Die Schutzklappe aus durchwurfhemmendem, transparentem Polykarbonat wurde entwickelt, um dem Bediener maximale Sicht zu gewähren. Durch die fünffarbigen LEDs für die Anzeige des Maschinenstatus können die Bearbeitungsphasen bequem und absolut sicher überwacht werden.

BIESSE IDENTITY

Innovative und essentielle Ästhetik zeichnet die unverwechselbare Identität von Biesse aus. Italienisches Genie und italienischer Geschmack perfekt vereint.

ROVER

Die Spitzentechnologie wird erschwinglich und intuitiv



bSolid ist eine CAD/CAM 3D-Software, die es mit einer einzigen Plattform ermöglicht, alle Arten von Bearbeitungen durchzuführen, dank der für vertikale Module realisierten, spezifischen Module.

- ✓ **Planung mit wenigen Klicks und ohne Einschränkungen.**
- ✓ **Simulation der Bearbeitungsabläufe für eine Vorschau auf das gefertigte Werkstück und bessere Anleitung bei der Gestaltung.**
- ✓ **Fertigung eines virtuellen Prototyps des Werkstücks, wobei Kollisionen vorausgesehen werden und die Maschine optimal eingesetzt wird.**

Sehen Sie sich den Spot **bSolid** an: youtube.com/biessegroup



bSolid

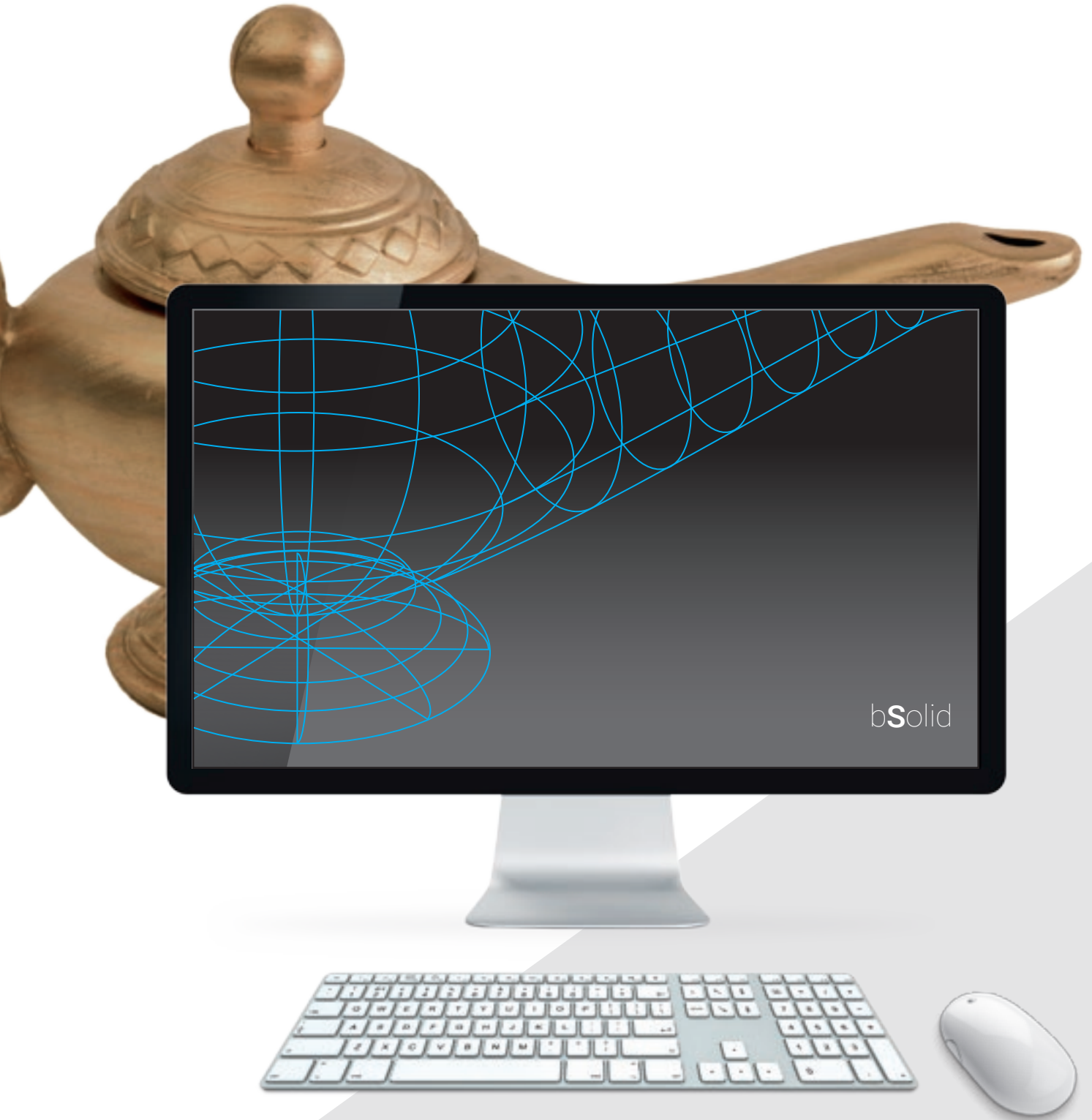

Maximale Sicherheit für den Bediener

Hohe Produktivität unter Beibehaltung einer hohen Bearbeitungsgeschwindigkeit unter absolut sicheren Bedingungen für den Bediener.



Maximale Sicht der Bearbeitung. **LED-Leiste mit 5 Farben** für die Anzeige des Maschinenstatus in Echtzeit.



Fernbedienung für eine direkte und sofortige Kontrolle durch den Bediener.



Die **berührungsempfindlichen Trittmatten** gestatten der Maschine das Arbeiten bei Höchstgeschwindigkeit.



Seitliche bewegliche Schutzbänder zum Schutz der Arbeitsgruppe, für ein vollkommen sicheres Arbeiten bei maximaler Geschwindigkeit.

Vektorgeschwindigkeit 100 m/Min.

Technische Daten

Konfiguration 1

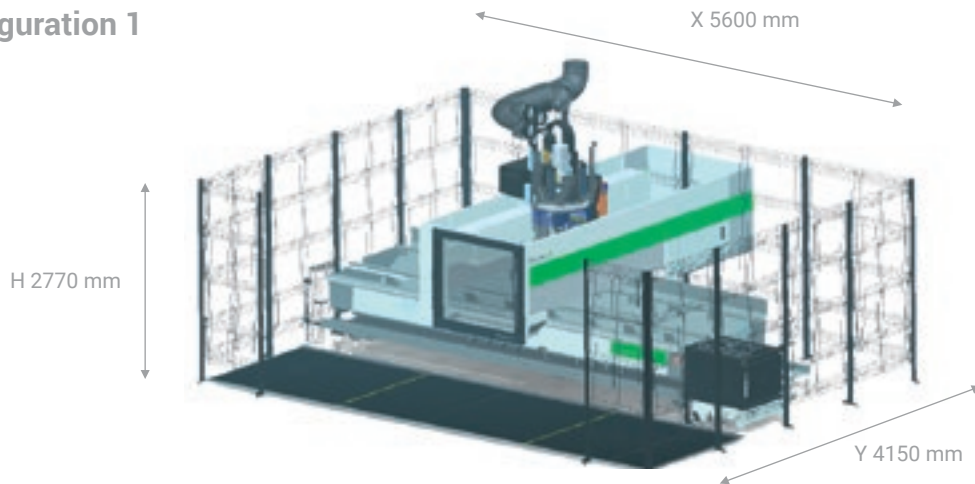

Konfiguration 2

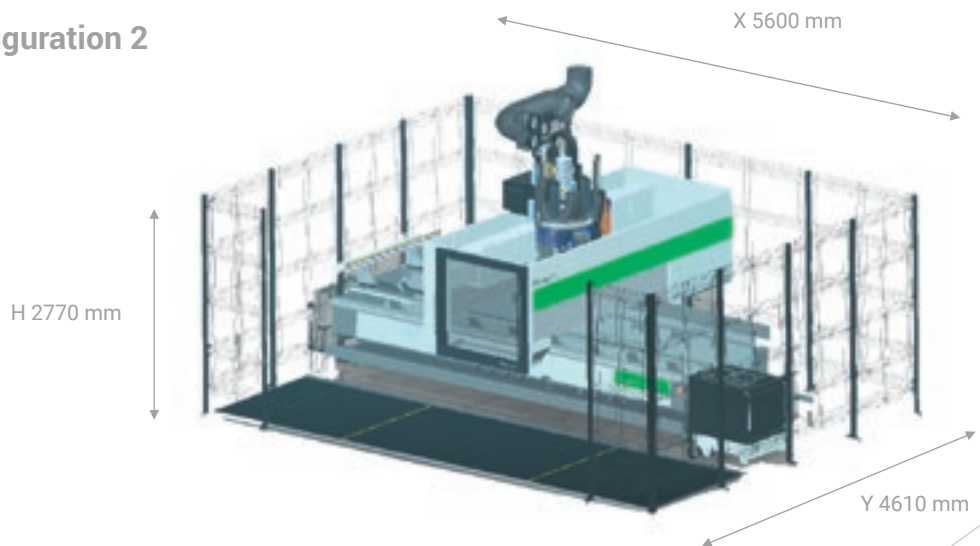

Bearbeitungsbereiche

| | X | Y | Z |
|-----------------------|------|------|---------|
| | mm | mm | mm |
| Rover A Smart 1632 mm | 3280 | 1620 | 200/245 |

Technische Daten und Abbildungen sind nicht verbindlich. Einige Fotos können Maschinen mit Sonderausstattungen enthalten. Biesse Spa behält sich das Recht vor, etwaige Änderungen ohne vorherige Ankündigung vorzunehmen.

A-bewerteter Schalldruckpegel (LpA) während der Bearbeitung am Bedienerplatz bei einer Maschine mit Drehschieberpumpen Lpa=79dB(A) Lwa=96dB(A) A-bewerteter Schalldruckpegel (LpA) am Bedienerplatz und Schalleistungspegel (LwA) während der Bearbeitung bei einer Maschine mit Klauenpumpen Lwa=83dB(A) Lwa=100dB(A) Messunsicherheit K dB(A) 4

Die Messung erfolgte unter Einhaltung der Normen UNI EN 848-3:2007, UNI EN ISO 3746: 2009 (Schallleistung) und UNI EN ISO 11202: 2009 (Schalldruck am Bedienerplatz) mit Plattendurchlauf. Die angegebenen Geräuschwerte sind Emissionspegel und daher nicht unbedingt sichere Pegel beim Betrieb. Obwohl ein gewisses Verhältnis zwischen Emissionspegeln und Aussetzungspegeln besteht, kann dieses nicht zuverlässig dazu verwendet werden, um festzulegen, ob weitere Schutzmaßnahmen erforderlich sind oder nicht. Die Faktoren, die den Pegel bestimmen, dem die Arbeitskräfte ausgesetzt sind, umfassen die Dauer der Aussetzung, die Eigenschaften des Arbeitsraums sowie weitere Staub- und Lärmquellen, wie zum Beispiel die Anzahl der Maschinen und weitere Arbeitsvorgänge in der Nähe. In jedem Fall gestatten diese Informationen dem Maschinennutzer eine bessere Gefahren- und Risikobewertung.

Service & Parts

Direkte und sofortige Koordinierung zwischen Kundendienst und Ersatzteil-Abteilung bei Serviceanforderungen.
Unterstützung der Kunden mit Fachpersonal von Biesse in der Niederlassung und/oder beim Kunden.

Biesse Service

- ✓ Installation und Start-up von Maschinen und Anlagen.
- ✓ Training Center für Biesse Techniker, Filialen, Händler und Kunden.
- ✓ Überholung, Upgrade, Reparatur, Wartung.
- ✓ Troubleshooting und Ferndiagnose.
- ✓ Upgrade der Software.

500 / Biesse Field Techniker in Italien und weltweit.

50 / Biesse Techniker arbeiten in Tele-Unterstützung.

550 / zertifizierte Servicetechniker für Händler.

120 / mehrsprachige Fortbildungskurse jedes Jahr.

Die Biesse Gruppe fördert, pflegt und entwickelt direkte und konstruktive Beziehungen mit dem Kunden, um seine Anforderungsprofile effizienter umzusetzen, und um die Produkte und den Aftersales-Service zu verbessern. Dazu hat Biesse zwei spezielle Bereiche eingerichtet: Biesse Service und Biesse Parts.

Sie nutzt dazu ein globales Netzwerk und ein hochspezialisiertes Team und bietet überall auf der Welt Kundendienst und Ersatzteile für Maschinen und Komponenten Onsite und Online rund um die Uhr an.



Biesse Parts

- ✓ Original-Biesse-Ersatzteile und individuell auf das Maschinenmodell abgestimmte Ersatzteil-Sätze.
- ✓ Unterstützung bei der Identifizierung des Ersatzteils.
- ✓ Vertretungen der Kurierdienste DHL, UPS und GLS im Ersatzteillager von Biesse und mehrere Abholungen täglich.
- ✓ Optimierte Bearbeitungszeiten dank des globalen und weitverzweigten Verteilungsnetzes mit dezentralen und automatisierten Lagern.

87% / der Bestellungen bei Maschinenstillstand innerhalb 24 Stunden bearbeitet.

95% / der Bestellungen innerhalb des angegebenen Datums bearbeitet.

100 / für die Ersatzteile zuständige Angestellte in Italien und weltweit.

500 / täglich abgewickelte Bestellungen.

Made **With** Biesse

Die Technologien der Gruppe Biesse begleiten die innovative Stärke und die umfassenden Qualitätsprozesse der Lago.

In der konkurrenzintensiven Szenerie des Wohndesigns behauptet Lago seine Position als aufstrebendes Markenzeichen durch inspirierende Produkte und Offenheit für das Ineinanderfließen der Bereiche von Kunst und Business, kombiniert mit der Forschung für eine nachhaltige Entwicklung.

“Wir haben eine Reihe von Projekten, oder besser gesagt Konzepte, entwickelt,” so Daniele Lago, “die für Lago, wie wir es heute kennen, Pate gestanden haben: Das Design soll eine kulturelle Vision der gesamten Business-Kette darstellen, und nicht nur des einzelnen Produkts”.

“Flexibilität ist das Schlüsselwort bei Lago - bemerkt Carlo Bertacco, der Produktionsleiter. Wir haben begonnen, das

Konzept einzuführen, auf Bestellung zu produzieren. Das hat es uns ermöglicht, den Platz einzuschränken und die Fabrik von Anfang an zu leeren”.

“Die Maschinen, die wir gekauft haben – erzählt Bertacco weiter - sind tolle Anlagen, eine geringe Investition für das, was sie bieten, und sie stehen für eine Wahl der Produktionsphilosophie. Wir sprechen von einem bestimmten Produktionsvolumen mit Lago-Qualität und davon, kundenspezifische Änderungen jederzeit vornehmen zu können, das heißt die Grundprinzipien der schlanken Produktion”.

*Quelle: IDM Industria del Mobile
Lago, unser Kunde seit 1999, ist eine der angesehensten Marken für Inneneinrichtung des italienischen Designs weltweit.*



<http://www.lago.it>



Biesse Group

In / 1 Industriegruppe, 4 Business-Bereiche
und 8 Produktionsstandorte.

How / 14 Mio. €/Jahr in R&D und 200
angemeldete Patente.

Where / 34 Filialen und 300 ausgewählte Agenten
und Händler.

With / Kunden in 120 Ländern, Einrichtungshersteller und
Designer, Fenster und Türen, Komponenten für den
Bau, die Schifffahrt und die Luftfahrt.

We / 3.200 Mitarbeiter weltweit.

Biesse Group ist ein multinationales Unternehmen,
das führend in der Technologie zur Bearbeitung von
Holz, Glas, Stein, Kunststoff und Metall ist.

Es wurde 1969 von Giancarlo Selci in Pesaro
gegründet und ist seit Juni 2001 an der Börse im
STAR-Segment notiert.

 **BIESSEGROUP**

 **BIESSE**

 **INTERMAC**

 **DIAMUT**

MECHATRONICS

