

# RO VER<sub>KFT</sub>

CENTRO DI LAVORO  
A CONTROLLO NUMERICO

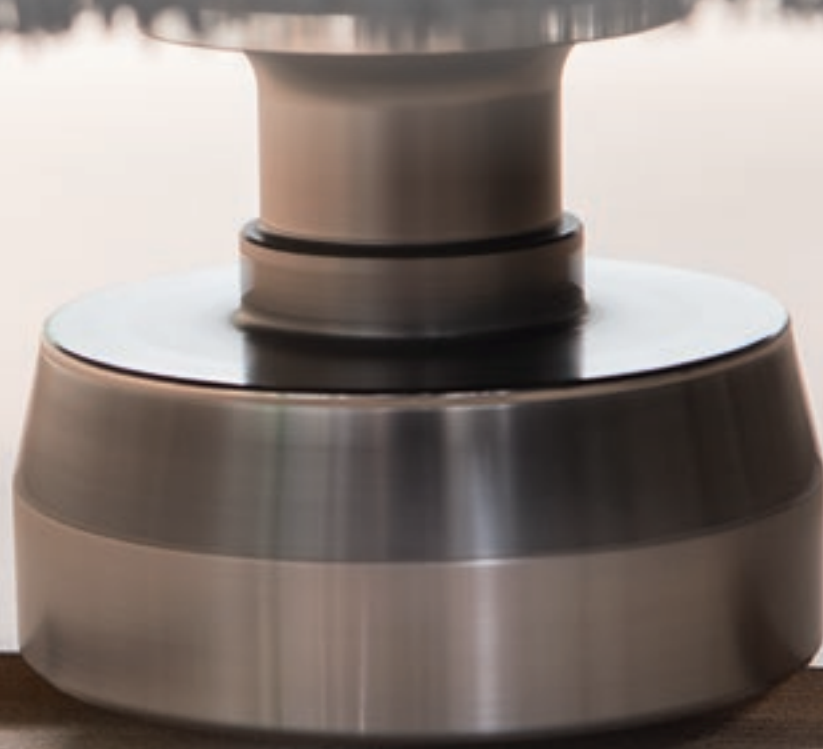

# MASSIME PRESTAZIONI, MINIMO INGROMBRO



## IL MERCATO CHIEDE

un cambiamento nei processi produttivi che consenta di **accettare il maggior numero di commesse possibili**. Tutto ciò mantenendo alti standard di qualità, personalizzazione dei manufatti con tempi di consegna rapidi e certi e soddisfacendo le richieste degli architetti più creativi.

## BIESSE RISPONDE

con **soluzioni tecnologiche** semplici ed innovative per la lavorazione nesting. **Rover K FT** è il nuovo centro di lavoro a controllo numerico con struttura gantry di Biesse, il più compatto sul mercato, progettato per la lavorazione di pannello in legno e derivati. La soluzione ideale per l'artigiano e le piccole/medie imprese, che richiedono flessibilità e semplicità di utilizzo, in un ridotto spazio produttivo.

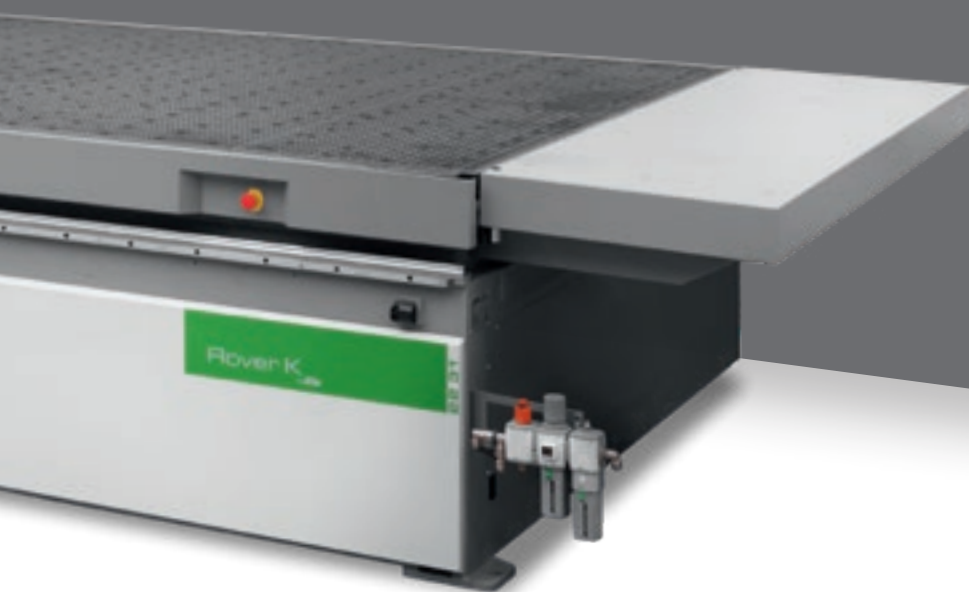

# ROVER<sub>KFT</sub>

- ✓ ESTREMAMENTE COMPATTA ED ERGONOMICA
- ✓ RAPIDA INSTALLAZIONE E AVVIO DELLA PRODUZIONE
- ✓ FACILITÀ DI UTILIZZO
- ✓ MASSIMA FLESSIBILITÀ "SU MISURA"
- ✓ TECNOLOGIA AVANZATA PER UN'ECCEZIONALE QUALITÀ DI FINITURA
- ✓ MASSIMA SICUREZZA PER L'OPERATORE
- ✓ INTEGRABILITÀ NEI FLUSSI DI PRODUZIONE

# UN UNICO CENTRO DI LAVORO PER ESEGUIRE TANTE LAVORAZIONI



Rover K FT può effettuare vari tipi di lavorazioni tra cui: nesting di antine e di elementi del mobile, incisioni su massello, pannelli e porte.

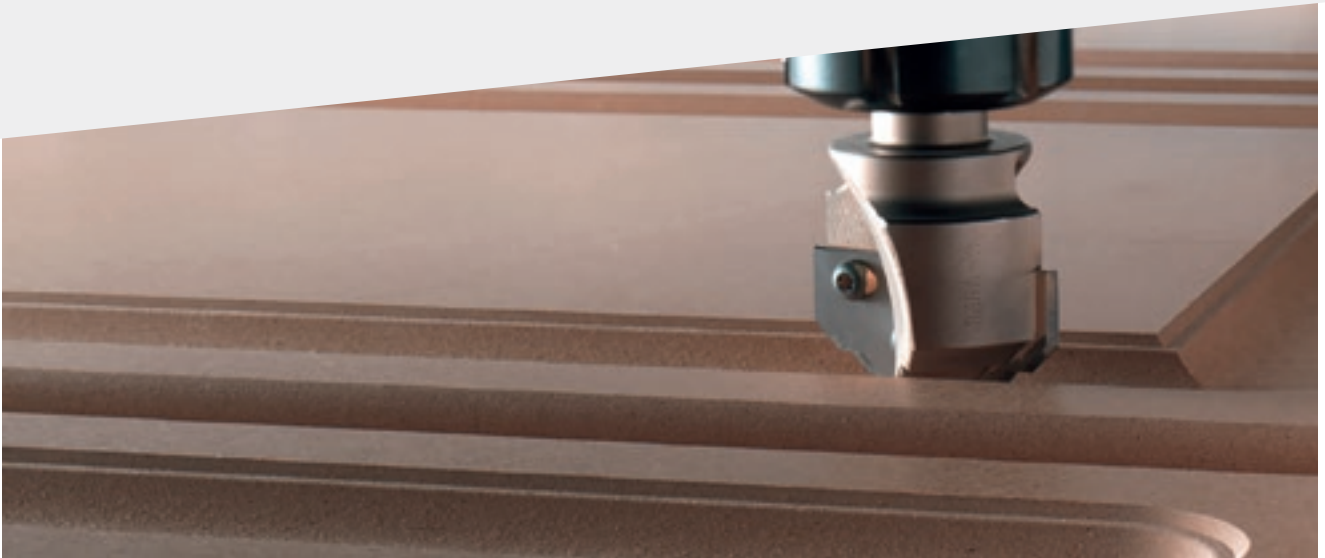

# COMPATTA ED ERGONOMICA



Centro di lavoro estremamente compatto, pensato per adattarsi al meglio allo spazio produttivo. Permette all'operatore di accedere sempre alla macchina su tutti i lati, in totale sicurezza e senza ostacoli a terra.

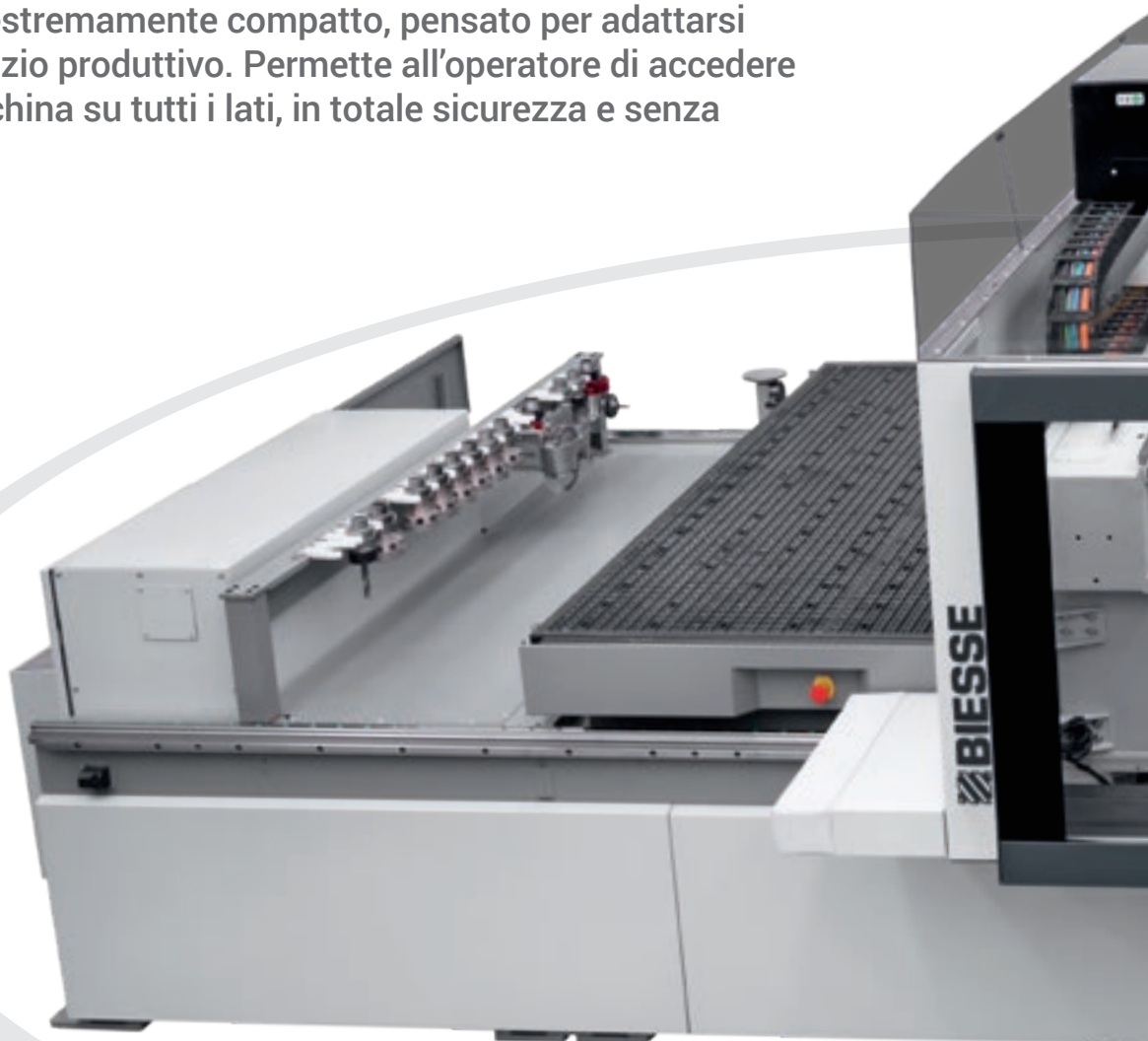

## INSTALLAZIONE PLUG&PLAY

La nuova Rover K FT è studiata per rendere disponibili le massime prestazioni in una soluzione estremamente compatta e con il minimo ingombro. Rover K FT rappresenta la prima delle nuove soluzioni Biesse con installazione rapida plug&play.

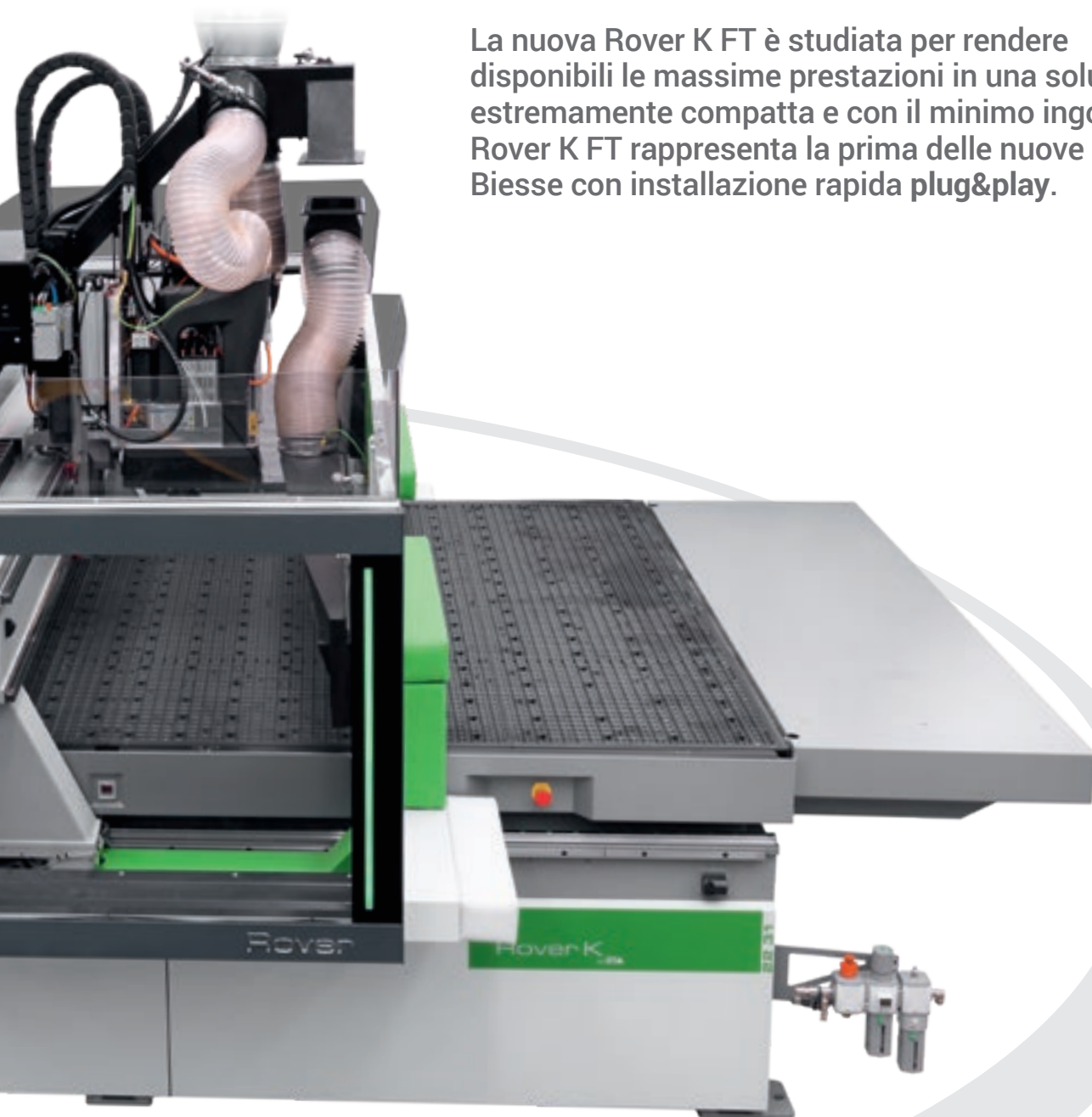

# MASSIMA FLESSIBILITÀ SU MISURA

L'ampia gamma di taglie disponibili consente di lavorare tutte le dimensioni di pannelli tipiche del nesting, permettendo ai clienti di scegliere la macchina più adatta alle proprie esigenze.



Rover K FT 1224  
Rover K FT 1236  
Rover K FT 1531  
Rover K FT 1536  
Rover K FT 1836  
Rover K FT 2231  
Rover K FT 2243

## AVANZATA TECNOLOGIA DEL PIANO DI LAVORO PER LAVORARE PANNELLI DI DIVERSI TIPI E DIMENSIONI CON LA MASSIMA AFFIDABILITÀ.

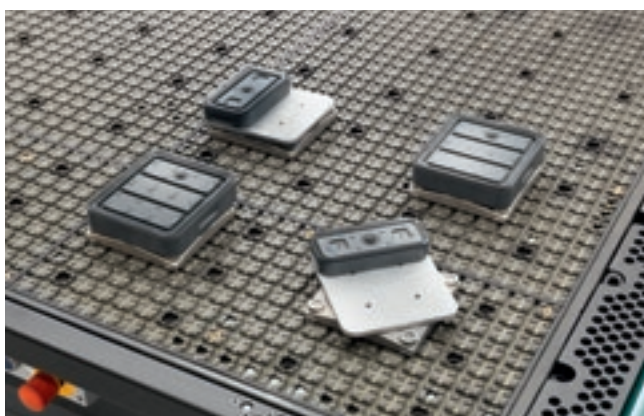

Piano di lavoro in stratificato fenolico con impianto del vuoto.



Moduli del vuoto posizionabili direttamente sul pannello martire. I moduli possono essere utilizzati senza impianto del vuoto ausiliario in modo facile e veloce.



## PIANO DI LAVORO AD ELEVATO FLUSSO D'ARIA CON EFFICIENTE DISTRIBUZIONE.

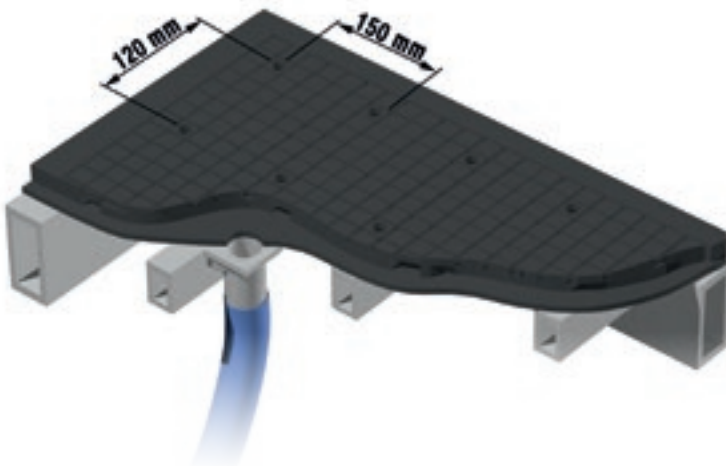

Tecnologia multizona che adatta automaticamente il vuoto della macchina alle differenti dimensioni dei pannelli utilizzati dal cliente all'interno della propria produzione.



Il bloccaggio del vuoto si adatta perfettamente alle dimensioni del pannello e permette il passaggio da un formato all'altro senza necessità di operazioni manuali.

# NES TING

## ECONOMIA PRODUTTIVA

**Maggiore produttività ed efficienza, mantenendo elevati standard di qualità e tempi di consegna rapidi.**

I centri di lavoro Biesse per lavorazioni nesting consentono di avere un prodotto finito lavorato su un'unica macchina compatta ad un prezzo competitivo. La struttura solida e bilanciata della macchina è ideata per sopportare maggiori sforzi di lavorazione senza compromettere la qualità del manufatto e per garantire la massima finitura su diversi tipi di materiale.



# TECNOLOGIA AVANZATA PER UN'ECCEZIONALE QUALITÀ DI FINITURA

Rover K FT monta gli stessi componenti utilizzati sugli altri modelli di alta gamma. L'elettromandrino, la testa a forare e gli aggregati sono progettati e realizzati per Biesse da HSD, azienda leader mondiale nel settore.

Massima capacità di foratura fino a 17 mandrini indipendenti e gruppo lama integrato.



Riduzione dei tempi di cambio utensili e della possibilità di errore dell'operatore, grazie al contatto pre-setter che determina automaticamente la lunghezza dell'utensile.

**ASSE C TORQUE:  
PIÙ PRECISO,  
PIÙ RAPIDO, PIÙ RIGIDO.**



Elettromandri per tutte le applicazioni:

- 9,0 kW HSD raffreddato ad aria con cambio utensile automatico ISO30 e HSK F63, 1.000-24.000 rpm
- 19,2 kW HSD raffreddato a liquido con cambio utensile automatico HSK F63, 1.000-24.000 rpm.



## GRANDE CAPACITÀ A MAGAZZINO PER ESEGUIRE OGNI TIPO DI LAVORAZIONE



Magazzino cambio utensili fino a 14 posti che consente di avere tutti gli utensili e aggregati sempre disponibili senza richiedere l'intervento dell'operatore per l'attrezzaggio passando da una lavorazione all'altra.



Il magazzino integrato nel basamento garantisce disponibilità di utensili anche con soluzioni di carico automatico, in un minimo ingombro.

## UNA GAMMA COMPLETA DI AGGREGATI



# ALTA PRECISIONE E AFFIDABILITÀ NEL TEMPO

Rover K FT ha una struttura solida e bilanciata, progettata per sopportare maggiori sforzi di lavorazione senza compromettere la qualità del prodotto.



La struttura gantry con **doppia motorizzazione** è progettata per elevare gli standard di precisione e affidabilità nell'esecuzione di tutte le lavorazioni nesting.



La **lubrificazione automatica** è un'opzione che garantisce una continua lubrificazione dei principali organi di movimentazione della macchina senza richiedere l'intervento dell'operatore.



L'impianto di aria condizionata per l'armadio elettrico standard garantisce l'affidabilità di tutti i componenti elettrici nel tempo.



# MASSIMA PULIZIA DEL PRODOTTO E DELLA FABBRICA

Disponibili diverse soluzioni opzionali di pulizia del pannello e dell'ambiente circostante alla macchina che permettono all'operatore di non perdere tempo nelle operazioni di pulizia.



**Cuffia di aspirazione** regolabile su 6 posizioni.



Lo **Sweeper arm**, con aspirazione integrata, consente contemporaneamente lo scarico pezzi e la pulizia del pannello martire, evitando l'intervento manuale e aumentando così la produttività.



**Sistema di aspirazione** trucioli disposto tra la macchina e il tappeto di scarico, garantisce la massima pulizia dei pezzi.

**Collettore di aspirazione** posizionato alla fine del tappeto di scarico. Il nuovo design garantisce la massima pulizia anche nelle lavorazioni di pannelli sovrapposti.

# SOLUZIONI DI CARICO E SCARICO

Soluzioni  
di carico/scarico  
automatico permettono  
un aumento notevole  
della produttività



Sistemi di carico pannelli con sollevatore a forbice e allineamento manuale o automatico del pannello. La semplicità del sistema garantisce l'affidabilità nel tempo.



## SOLUZIONI DEDICATE PER LA GESTIONE DI MATERIALI POROSI E SOTTILI

Il nuovo **sistema di distacco** permette di gestire l'allineamento e il carico di pannelli traspiranti, sottili fino a 3 mm di spessore o fortemente incollati.



Il **gruppo di carico con ventose** permette il carico e posizionamento automatico del pannello sul piano di lavoro.



**Sweeping arm** con lama regolabile e dispositivo copiatore. Consente lo scarico automatico di pannelli fino a 3 mm di spessore.

# INCREMENTO DELLA CAPACITÀ DI PRODUZIONE

Il **nuovo pressore a rulli** consente di lavorare più pannelli sovrapposti di materiale traspirante o ad elevato attrito. Il design compatto permette il posizionamento automatico del dispositivo all'interno della carena senza nessuna limitazione nell'utilizzo dei gruppi operatori.



Il **pressatore ad anello** permette la lavorazione di pannelli imbarcati e sovrapposti di materiale traspirante o ad elevato attrito esercitando una pressione sulla faccia superiore del pannello.



**Biesse vanta una lunga esperienza nella lavorazione del materiale traspirante disposto a lastre sovrapposte.**

## INTEGRABILITÀ NEI FLUSSI DI PRODUZIONE

Rover K FT può essere facilmente adattata al flusso di lavoro in base alle esigenze del cliente

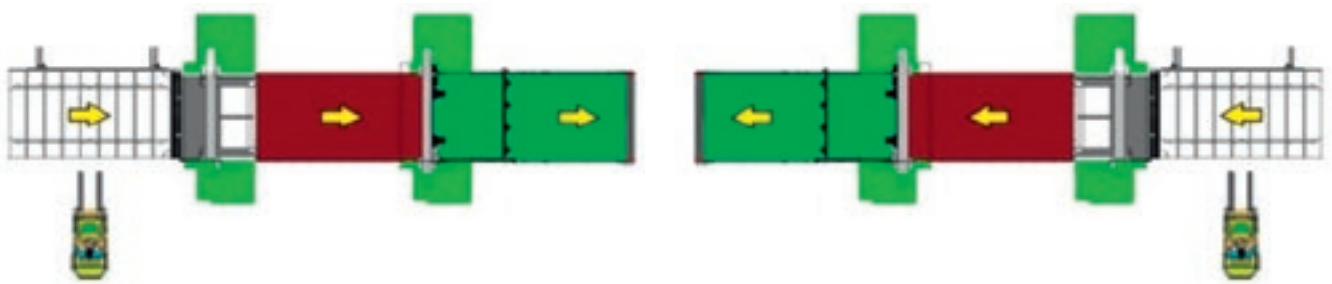

Soluzioni di carico/scarico automatico in contemporanea, permettendo un aumento notevole della produttività.

Identificazione e tracciabilità del pannello nel flusso di produzione grazie all'etichettatura manuale.



## INCREMENTARE LA CAPACITÀ DI PRODUZIONE

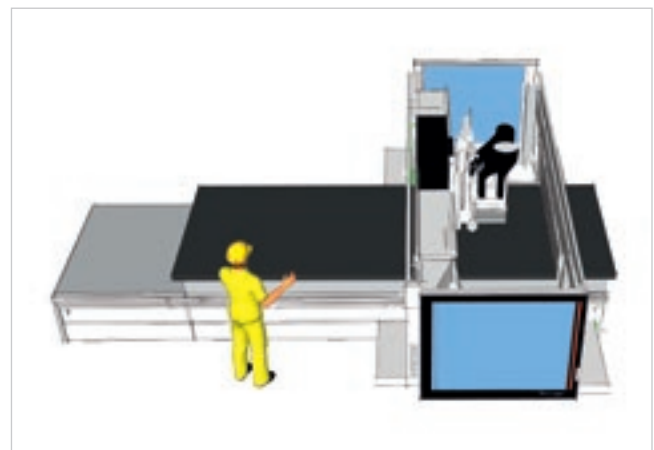

È possibile configurare la macchina con la funzionalità pendolare per poter lavorare pannelli sulle origini opposte in maniera alternata ed effettuare quindi le operazioni di carico e scarico in tempo mascherato.

# INTE GRA TION

## EVOLUZIONE CONTINUA

**Linee integrate e celle robotizzate ridisegnano costantemente il modo di produrre del futuro.**

Biesse offre tecnologie sempre più sofisticate ma contemporaneamente user-friendly, capaci di massimizzare la competitività dei clienti che necessitano di incrementare la propria produttività in tempi e costi ridotti.

Rover K FT si integra perfettamente con l'intera gamma di magazzini automatici Biesse Winstore, garantendo alta flessibilità, massime prestazioni e semplicità d'uso per soddisfare ogni tipo di esigenza.





# MASSIMA ERGONOMIA E SICUREZZA PER L'OPERATORE

Le macchine Biesse sono progettate per garantire all'operatore di lavorare in totale sicurezza.

Protezione integrale del gruppo operatore. L'ampio sportello apribile garantisce la massima visibilità di lavorazione e facilità di accesso ai gruppi operatori.

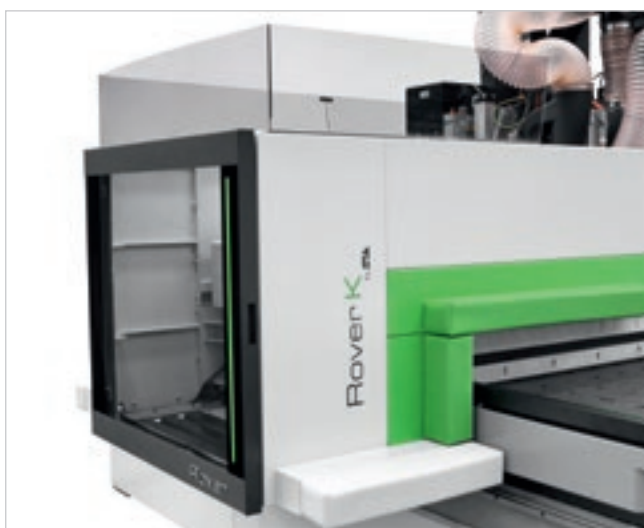

La nuova soluzione **full bumper** permette di accedere al piano di lavoro in totale sicurezza in ogni momento, su tutti i lati.



Strati sovrapposti di bandelle laterali a protezione del gruppo operatore.

## LA TECNOLOGIA A SERVIZIO DELL'UTILIZZATORE



**Nuova console** con sistema operativo Windows realtime e interfaccia software B\_SOLID comprensiva di sistema anti-collisione.

## MASSIMA VISIBILITÀ DEI GRUPPO OPERATORE DA QUALSIASI POSIZIONE

**Banda LED a 5 colori** indicanti lo stato della macchina in tempo reale permette il controllo dello stato macchina da parte dell'operatore in qualsiasi momento.

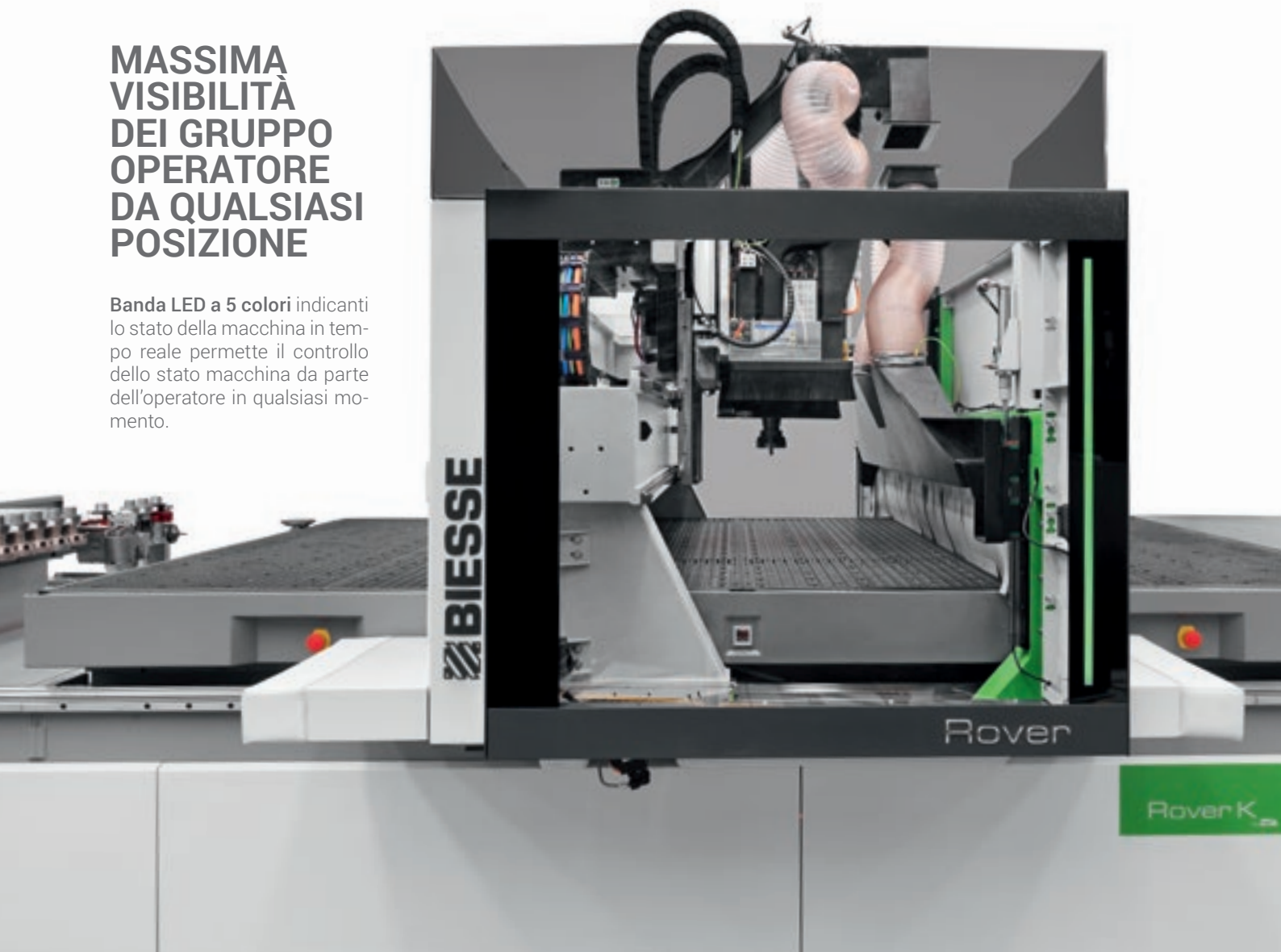

# LA TECNOLOGIA PIÙ EVOLUTA A PORTATA DI MANO

bTouch è un opzionale che può essere acquistato anche in post-vendita per migliorare le funzionalità e l'utilizzo della tecnologia a disposizione.



**bTouch è il nuovo schermo tattile da 21,5" che permette di eseguire tutte le funzioni svolte dal mouse e dalla tastiera garantendo un'interattività diretta tra utente e dispositivo.**

Perfettamente integrato con l'interfaccia della bSuite 3.0 (e successive), ottimizzata per un utilizzo touch, sfrutta al meglio e con la massima semplicità le funzioni dei software Biesse installati in macchina.

Lo schermo ha una risoluzione massima di 1920 x 1080 (Full HD) a 60 Hz.

In particolare può:

- ✔ Creare un qualsiasi programma CAD (anche parametrico) comprensivo di geometrie e lavorazioni
- ✔ Ingrandire, muovere e ruotare gli oggetti (pezzo, CNC, utensili ecc) presenti nell'area CAD/CAM
- ✔ Attrezzare i magazzini semplicemente trascinando gli utensili nell'alloggio designato
- ✔ Preparare la macchina per il corretto posizionamento del pezzo (Set-up macchina) spostando piani e carrelli nella posizione desiderata
- ✔ Inviare un programma in distinta, modificarne i parametri e inviarlo al CNC per la successiva lavorazione
- ✔ Gestire tutti i comandi presenti in soft-console



# INDUSTRY 4.0 READY



**Industry 4.0 è la nuova frontiera dell'industria basata sulle tecnologie digitali, sulle macchine che parlano alle aziende. I prodotti sono in grado di comunicare e interagire tra loro autonomamente in processi produttivi collegati da reti intelligenti.**

L'impegno di Biesse è quello di trasformare le fabbriche dei nostri clienti in real-time factories pronte a garantire le opportunità della digital manufacturing. Macchine intelligenti e software diventano strumenti imprescindibili che facilitano il lavoro quotidiano di chi, in tutto il mondo, lavora il legno e non solo.

# L'ALTA TECNOLOGIA DIVENTA ACCESSIBILE E INTUITIVA



**B\_SOLID È UN SOFTWARE CAD CAM 3D CHE PERMETTE, CON UN'UNICA PIATTAFORMA, DI ESEGUIRE TUTTE LE TIPOLOGIE DI LAVORAZIONE GRAZIE A MODULI VERTICALI REALIZZATI PER PRODUZIONI SPECIFICHE.**

- Progettazione in pochi click.
- Simulazione della lavorazione per vedere in anteprima il pezzo ed essere guidato nella sua progettazione.
- Realizzazione del pezzo in anteprima in una macchina virtuale, prevenendo collisioni e attrezzando la macchina al meglio.
- Simulazione della lavorazione con calcolo del tempo di esecuzione.



# RIDUZIONE DEI TEMPI E DEGLI SPRECHI



**B\_NEST È IL PLUGIN DI B\_SUITE DEDICATO ALLA LAVORAZIONE NESTING. PERMETTE DI ORGANIZZARE SEMPLICEMENTE I PROPRI PROGETTI DI NESTING RIDUCENDO IL CONSUMO DI MATERIALE ED I TEMPI DI LAVORAZIONE.**

- Flessibilità e riduzione tempi e costi di produzione.
- Ottimizzazione per ogni tipologia di prodotto.
- Gestione articoli, lastre ed etichette.
- Integrazione con i software aziendali.



# GESTIRE LA PRODUZIONE IN MODO SEMPLICE E IMMEDIATO



SmartConnection è una soluzione web based utilizzabile da qualsiasi dispositivo.



**SMARTCONNECTION È UN SOFTWARE PER LA GESTIONE IN AZIENDA DELLE COMMESSE, A PARTIRE DALLA LORO GENERAZIONE FINO ALLA PIANIFICAZIONE A CALENDARIO E ALL'EFFETTIVA MESSA IN PRODUZIONE IN POCHI SEMPLICI ED INTUITIVI PASSAGGI.**

**GRAZIE A SMARTCONNECTION È POSSIBILE COLLEGARE I MACCHINARI DEL SITO PRODUTTIVO TRASFORMANDO L'AZIENDA IN CHIAVE 4.0.**

**GESTISCI LA COMMESSA**



**PROGRAMMA**

# SMART CONNECTION

Powered by Retuner



**METTI A CALENDARIO**

**LAVORA**



Biesse sta estendendo SmartConnection in tutte le aree geografiche.  
Per verificare la disponibilità nel tuo Paese, contatta il tuo riferimento commerciale.

# DATI TECNICI

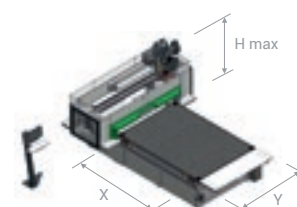

## CAMPI DI LAVORO

		X	Y	Z	
				SENZA / CON SWEEPER ARM	CON DISPOSITIVO PRESSATORE A RULLI
ROVER K FT 1224	mm	2465	1260	170	90
ROVER K FT 1236	mm	3765	1260	170	90
ROVER K FT 1531	mm	3100	1560	170	90
ROVER K FT 1536	mm	3765	1560	170	90
ROVER K FT 1836	mm	3765	1875	170	90
ROVER K FT 2231	mm	3100	2205	170	90
ROVER K FT 2243	mm	4300	2205	170	90

## VELOCITÀ

	X	Y	Z	
m/min	25	60	25	bassa velocità
m/min	60	60	25	alta velocità

## VELOCITÀ VETTORIALE

m/min	65	bassa velocità
m/min	85	alta velocità

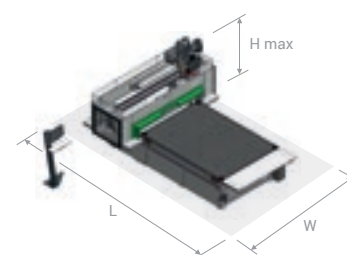

## MACCHINA STAND ALONE ACCESSO SU TRE LATI BASSA VELOCITÀ

		L	W	H	H max
		NCE / CE	NCE / CE		
ROVER K FT 1224	mm	6183	3955	985	2570
ROVER K FT 1236	mm	7508	3955	985	2570
ROVER K FT 1531	mm	6538	4256	985	2570
ROVER K FT 1536	mm	7508	4256	985	2570
ROVER K FT 1836	mm	7508	4581	985	2570
ROVER K FT 2231	mm	6538	4911	985	2570
ROVER K FT 2243	mm	7743	4911	985	2570



## MACCHINA STAND ALONE ACCESSO SU TRE LATI ALTA VELOCITÀ

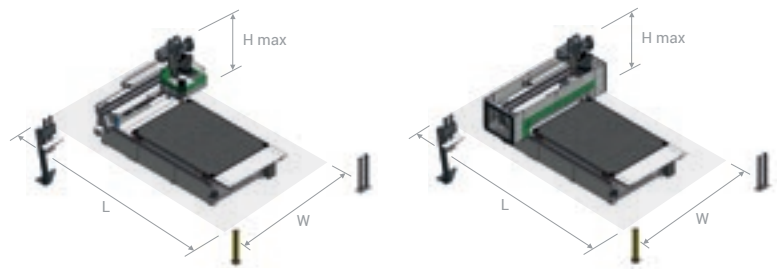

		L		W		H	H max
		NCE	CE	NCE	CE		
ROVER K FT 1224	mm	6294	6310	4037	4255	985	2570
ROVER K FT 1236	mm	7629	7638	4037	4255	985	2570
ROVER K FT 1531	mm	6444	6590	4337	4660	985	2570
ROVER K FT 1536	mm	7629	7638	4337	4660	985	2570
ROVER K FT 1836	mm	7629	7638	4668	4910	985	2570
ROVER K FT 2231	mm	6444	6590	4982	5210	985	2570
ROVER K FT 2243	mm	7649	7794	4982	5210	985	2570

## MACCHINA CON TAPPETO DI SCARICO ALTA VELOCITÀ\*

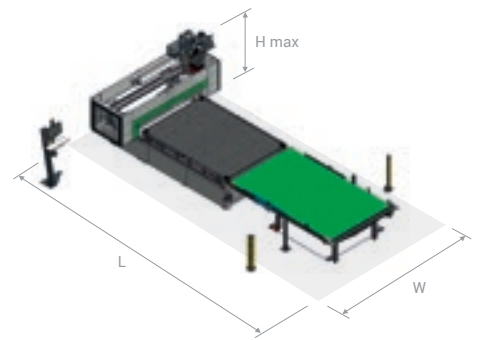

		L		W*		H	H max
		NCE	CE	NCE	CE		
ROVER K FT 1224	mm	8800	8800	4055	4255	985	2570
ROVER K FT 1236	mm	11310	11310	4055	4255	985	2570
ROVER K FT 1531	mm	9458	9458	4556	4756	985	2570
ROVER K FT 1536	mm	11310	11310	4556	4756	985	2570
ROVER K FT 1836	mm	11310	11310	4481	4681	985	2570
ROVER K FT 2231	mm	9458	9458	5011	5211	985	2570
ROVER K FT 2243	mm	11840	11840	5011	5211	985	2570

\* in caso di versione a bassa velocità (NCE o CE), la larghezza W totale è 560 mm inferiore al valore CE riportato.

## MACCHINA CON CELLA NESTING COMPLETA ALTA VELOCITÀ

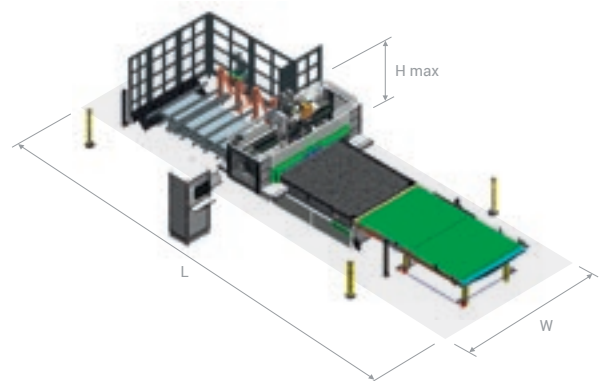

		L		W		H	H max
		NCE	CE	NCE	CE		
ROVER K FT 1224	mm	10453	10453	5909	6109	985	2570
ROVER K FT 1236	mm	14420	14420	5909	6109	985	2570
ROVER K FT 1531	mm	12343	12343	6260	6460	985	2570
ROVER K FT 1536	mm	14420	14420	6260	6460	985	2570
ROVER K FT 1836	mm	14420	14420	6540	6740	985	2570
ROVER K FT 2231	mm	12343	12343	6760	6960	985	2570
ROVER K FT 2243	mm	16490	16490	6760	6960	985	2570

# CONFIGURABILITÀ

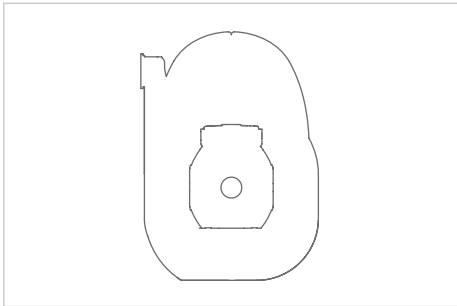

Unità di fresatura per tutte le applicazioni fino a 19,2 kW.

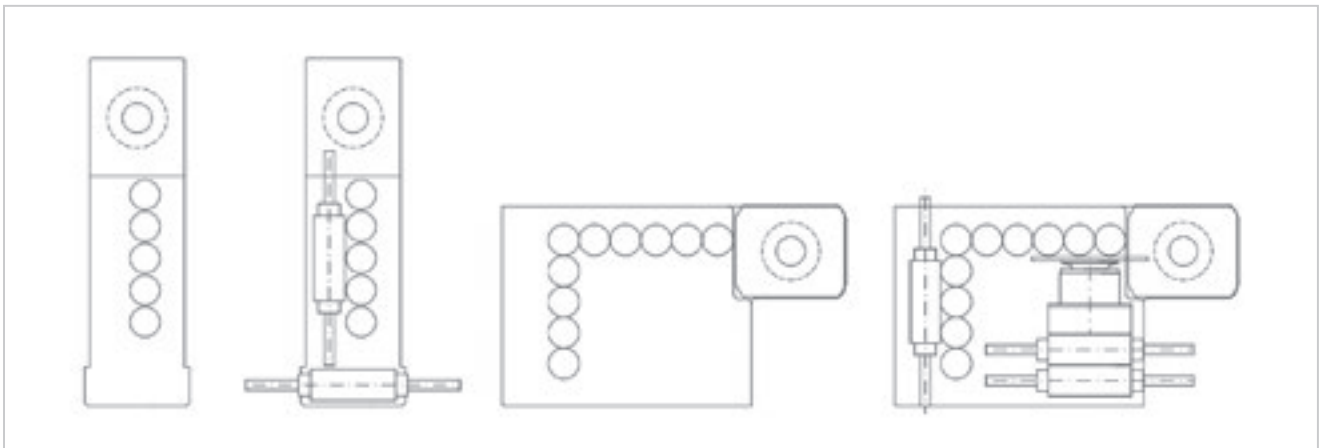

Teste a forare disponibili da 5 A 17 posizioni: BHZ 5 - BHZ 9 - BHZ 10 - BHZ 17 L.

**Dati tecnici ed illustrazioni non sono impegnativi. Alcune foto possono riprodurre macchine complete di opzionali. Biesse Spa si riserva il diritto di apportare eventuali modifiche senza preavviso.**

Livello di pressione sonora ponderato A in: Postazione operatore Lp<sub>fA</sub> 76 dB (A). Postazione di carico/scarico Lp<sub>fA</sub> 72 dB (A). Condizioni operative: alesatura o fresatura alla velocità di 20 m / min, 20000 giri / min. LWA = 93.5 dB durante la foratura. LWA = 95.5 dB durante la fresatura. Incertezza di misura K = 4 dB.

Il rilevamento è stato eseguito rispettando la norma EN ISO 3746 - EN ISO 11202. I valori di rumorosità indicati sono livelli di emissione e non rappresentano necessariamente dei livelli operativi sicuri. Nonostante esista una relazione fra livelli di emissione e livelli di esposizione, questa non può essere utilizzata in modo affidabile per stabilire se siano necessarie o meno ulteriori precauzioni. I fattori che determinano il livello di esposizione a cui è soggetta la forza lavoro comprendono la durata di esposizione, le caratteristiche del locale di lavoro, altre fonti di polvere e rumore ecc., cioè il numero di macchine ed altri processi adiacenti. In ogni caso, queste informazioni consentiranno all'utente della macchina di effettuare una migliore valutazione del pericolo e del rischio.

# SOPHIA

PIÙ VALORE DALLE MACCHINE

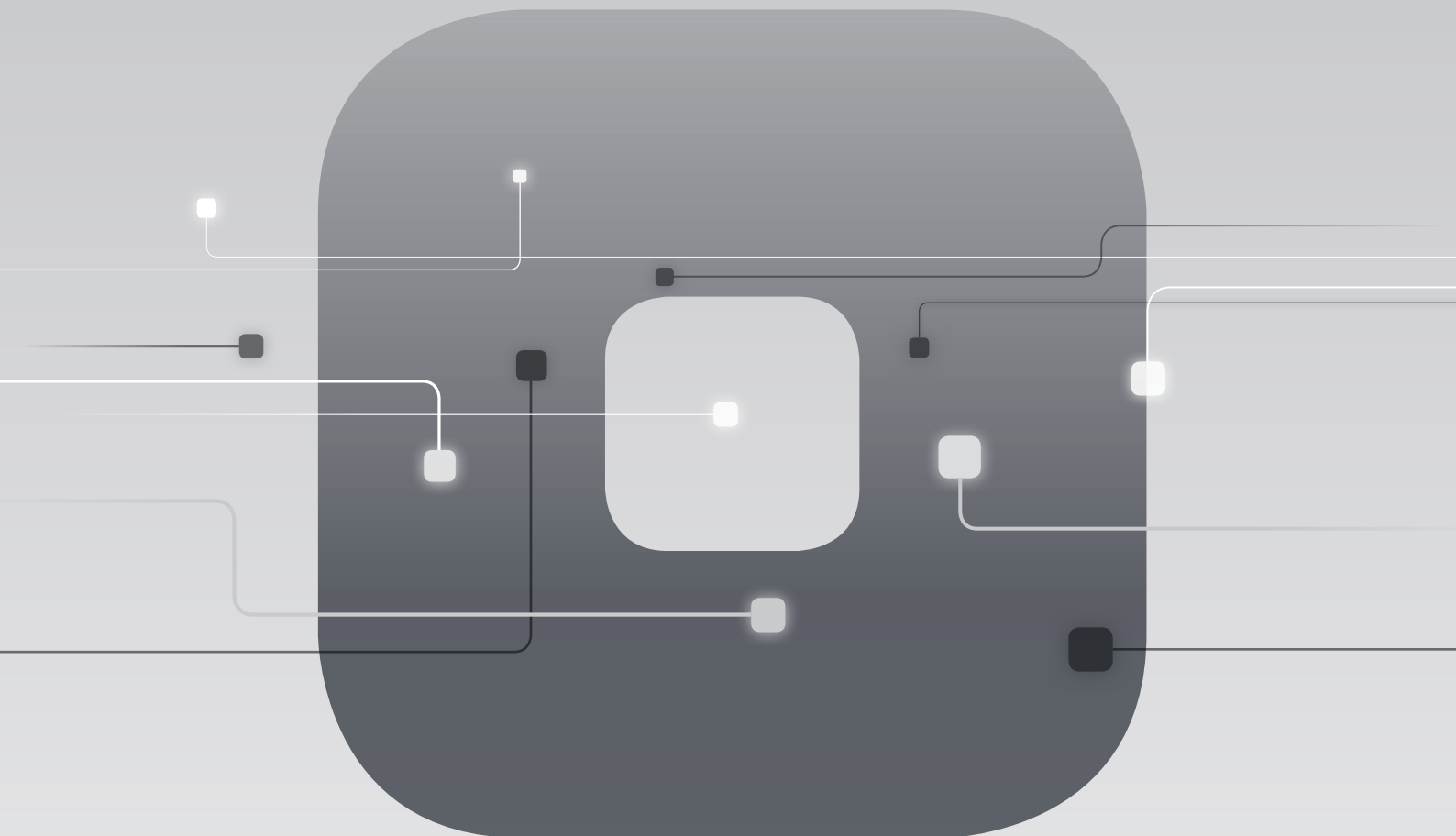

La piattaforma IoT di Biesse che abilita i propri clienti a una vasta gamma di servizi per semplificare e razionalizzare la gestione del lavoro.

□ SERVIZI

□ PROATTIVITÀ

□ ANALISI



in collaborazione con **accenture**

# CUSTOMER CARE È IL NOSTRO MODO DI ESSERE

SERVICES è una nuova esperienza per i nostri clienti, per offrire un nuovo valore composto non solo dall'eccellente tecnologia ma da una connessione sempre più diretta con l'azienda, le professionalità che la compongono e l'esperienza che la caratterizza.



## DIAGNOSTICA AVANZATA

Canali digitali per interazione da remoto on line 24/7. Sempre pronti ad intervenire on site 7/7.



## RETE WORLDWIDE

39 filiali, più di 300 agenti e rivenditori certificati in 120 paesi e magazzini ricambi in America, Europa e Far East.



## RICAMBI SUBITO DISPONIBILI

Identificazione, spedizione e consegna di parti di ricambio per ogni esigenza.



## OFFERTA FORMATIVA EVOLUTA

Tanti moduli formativi on site, on line e in aula per percorsi di crescita personalizzati.



## SERVIZI DI VALORE

Un'ampia gamma di servizi e software per il miglioramento continuo delle performance dei nostri clienti.

## ECCELLENZA NEL LIVELLO DI SERVIZIO

**+550**

TECNICI NEL MONDO  
ALTAMENTE SPECIALIZZATI,  
PRONTI AD ASSISTERE  
I CLIENTI IN OGNI ESIGENZA

**90%**

DI CASE PER MACCHINA  
FERMA, CON TEMPO  
DI RISPOSTA ENTRO 1 ORA

**+100**

ESPERTI IN CONTATTO  
DIRETTO DA REMOTO  
E TELESERVICE

**92%**

DI ORDINI RICAMBI  
PER MACCHINA FERMA  
EVASI IN 24 ORE

**+50.000**

ARTICOLI IN STOCK  
NEI MAGAZZINI RICAMBI

**+5.000**

VISITE DI MANUTENZIONE  
PREVENTIVA

**80%**

DI RICHIESTE SUPPORTO  
RISOLTE ON-LINE

**96%**

DI ORDINI RICAMBI EVASI  
ENTRO LA DATA PROMESSA

**88%**

DI CASE RISOLTI  
CON IL PRIMO INTERVENTO  
ON SITE

# MADE WITH BIESSE

## MATON E BIESSE FANNO MUSICA INSIEME

Con più di 1200 modelli di chitarre prodotti per migliaia di musicisti professionisti, Maton Guitars si afferma nel mondo divenendo un vero grande successo australiano. "La migliore chitarra è quella che vuole il mercato" afferma Patrick Evans, Responsabile dello sviluppo prodotto di Maton. L'evoluzione continua nelle tecniche produttive e nella ricerca dei software più adatti hanno spinto Maton alla ricerca di nuove soluzioni che rispondessero maggiormente alle nuove esigenze. Dopo aver preso in esame molti produttori, Maton, nel 2008, ha scelto Biesse. Maton richiede un mix di esigenze produttive di tecnologia e abilità artigianali per raggiungere i massimi livelli di qualità e prestazioni. Una grande chitarra è sia un'opera d'arte che un ottimo strumento musicale. Per ottenere questi due risultati è necessario avere gli strumenti adatti sia per lavorazioni pesanti che delicate, per effettuare sagomature 3D e lavorare con le minime tolleranze. Biesse ha fornito a Maton soluzioni avanzate per processi di lavorazione che aggiungono qualità ai prodotti, ma ancora di più, permettono di dedicare maggior tempo alle finiture manuali, a garanzia dell'unicità del prodotto. Nel 1995 hanno installato la prima macchina CNC. Ora

possiedono due centri di lavoro nesting che lavorano in tandem. La Rover C è la macchina ideale ad altissima precisione per le lavorazioni nesting, ma anche per la realizzazione di sagome complesse come quelle delle inimitabili chitarre Maton. La cabina della macchina di nuova progettazione offre un'eccellente visibilità di tutte le unità operative. Biesse non è solo un produttore di macchinari per produrre cucine. La loro impressionante gamma di macchine è in grado di lavorare una vastissima gamma di materiali e di prodotti. "In mani creative", afferma Patrick Evans, "Biesse diventa lo strumento dell'artigiano. L'importante è identificare la macchina giusta per farlo. Abbiamo scoperto che su una macchina Biesse si può realizzare molto di più di quanto pensassimo". Maton utilizza le due macchine Biesse anche per realizzare i prototipi dei nuovi prodotti; le sagome più complesse e per produrre quasi ogni singola parte che compone una chitarra Maton. Patrick afferma di far lavorare i CNC Biesse ad alte velocità anche sulle parti più complesse, come ad esempio la magnifica tastiera. "Abbiamo bisogno di una flessibilità tale, da poter passare da un modello ad un altro rapidamente e Biesse ci permette di fare questo in

maniera molto efficace." Biesse dona all'utilizzatore la libertà creativa di produrre praticamente qualsiasi concetto in maniera rapida ed efficiente. "Con i CNC Biesse", dice Patrick, "si possono realizzare le idee molto più velocemente. Grazie alla flessibilità offerta dalle macchine Biesse è possibile produrre due prototipi di tastiere in sette minuti! Se fossero realizzate a mano, ci vorrebbe un giorno intero. Grazie all'utilizzo dei macchinari Biesse quest'anno è stato possibile realizzare otto nuovi modelli di chitarra". L'introduzione delle macchine Biesse ha permesso a Maton di dedicare più tempo alla finitura di qualità e meno tempo alla lavorazione dei singoli pezzi. Ogni chitarra Maton è rifinita a mano da un team dedicato e qualificato di liutai. Maton ha dimostrato che è possibile produrre in Australia una chitarra di altissima qualità conosciuta a livello mondiale, utilizzando legnami australiani e tecnologie all'avanguardia. Maton sa esattamente come progettare e costruire un prodotto unico nel suo genere, una chitarra ben fatta, e con Biesse come partner di valore, le migliori chitarre al mondo prendono vita.

*Tratto da un'intervista a Patrick Evans, responsabile di sviluppo prodotto Maton Guitars - Australia*

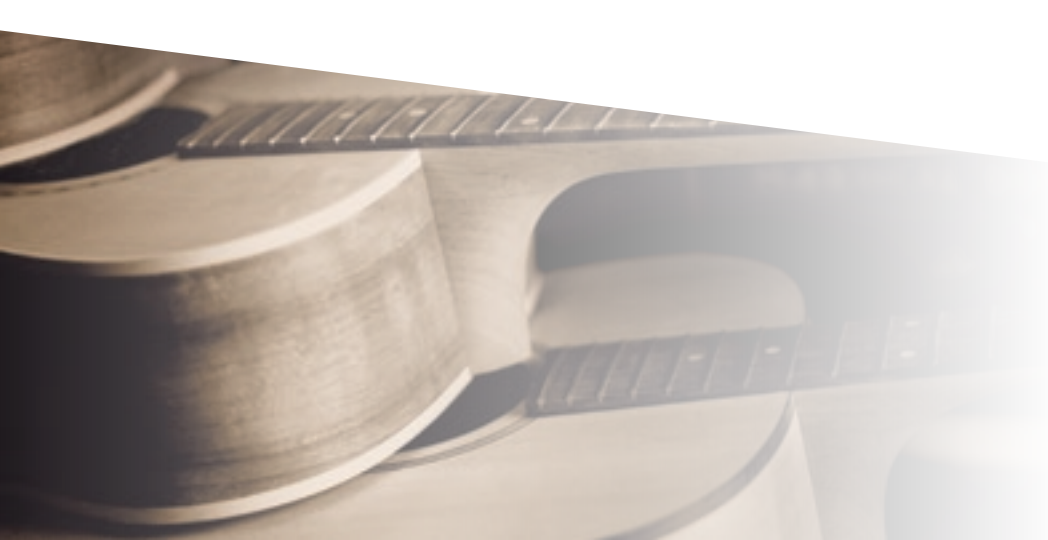

Origini italiane,  
vocazione  
internazionale.

Siamo un'azienda internazionale  
che produce linee integrate e  
macchine per la lavorazione di  
legno, vetro, pietra, materiali  
plastici e compositi e i materiali che  
verranno in futuro.

Grazie alle nostre competenze  
alimentate da una rete mondiale  
in continua crescita, supportiamo  
l'evoluzione del tuo business,  
potenziando la tua immaginazione.

Master of materials, dal 1969.

Semplifichiamo  
i processi  
produttivi per  
esaltare il  
potenziale di ogni  
materiale.



