

FELDER[®]

Perfekte Holzbearbeitung

Kreissäge-Fräsmaschinen





In der Familie Felder sind der Maschinenbau und die Metallbearbeitung seit Generationen Tradition

1956 gründete Johann Felder das heutige Unternehmen. Die Werkstätte, in der schon damals die ersten Holzbearbeitungsmaschinen gefertigt wurden, befand sich im Felder-Elternhaus in Absam.

Der Erfolg der Felder-Produkte am Weltmarkt ließ das Unternehmen konstant wachsen. 1981 übersiedelten wir an den heutigen Unternehmensstandort, nach Hall in Tirol.

Heute, mehr als 50 Jahre nach der Unternehmensgründung, beschäftigen wir am Standort Hall ca. 400 Mitarbeiter.

Felder ist ein sehr innovatives Unternehmen, das ständig größer wird. Mit vielen Patenten und technisch hoch entwickelten Produkten und Produktionslösungen sind wir weltweit der führende Anbieter im Standardmaschinenbereich für die Holzbearbeitung.

Tausende zufriedene Kunden und zahlreiche Auszeichnungen wie z. B. der Bayerische Staatspreis, der IF-Design-Award oder der Adolf-Loos-Preis bestätigen unsere Leidenschaft, die besten Holzbearbeitungsmaschinen zu bauen.

 Qualität und Präzision aus Österreich

Unsere Philosophie:
Ihnen genau die Maschine anzubieten, die Sie brauchen!



SERIE 700

Die klassische FELDER-Linie

Die „goldene Mitte“ für die professionelle Holzbearbeitung. Felder-Serie-700-Holzbearbeitungsmaschinen verbinden einfachste Bedienbarkeit mit maximaler Präzision zum Bestpreis. Erstklassige Maschinenkonzepte und Detaillösungen in erstklassiger Verarbeitung bewältigen jede Herausforderung im täglichen professionellen Einsatz.



SERIE 500

Die preiswerte FELDER-Linie

Wenn Sie gediegene Felder-Qualität und Felder-Präzision zum kleinstmöglichen Preis suchen, sind Sie bei der Felder-Serie-500 genau richtig! Hervorragende Arbeitsergebnisse in gewohnter Felder-Qualität sind auch mit der „preiswerten“ Felder-Linie selbstverständlich.

Maschinenausstattung und Zubehör passend für Maschinenmodell:

■ Serie 700 ■ Serie 500

Preise im Internet unter www.felder.at Mit dem Katalog 2011 wird die Gültigkeit aller Kataloge, Prospekte und Preislisten älteren Datums aufgehoben. Die Maschinenabbildungen enthalten teilweise Sonderausstattungen. Die jeweilige Maschinenausstattung entnehmen Sie bitte Ihrem Angebot.

Die Highlights der Kreissäge-Fräsmaschinen

Was macht die Felder Holzbearbeitungsmaschinen zu etwas Besonderem?

Die technischen Besonderheiten heben die Felder Maschinen hervor. Entwicklungen unserer eigenen Forschungsabteilung und weltweit patentierte Lösungen und Innovationen garantieren eine Qualität und komfortable Handhabung die ihresgleichen sucht.

Auf den folgenden Seiten stellen wir Ihnen diese Highlights vor. Freuen Sie sich auf die Entdeckung des Besonderen!

FELDER®

Perfekte Holzbearbeitung

Formatschiebetisch

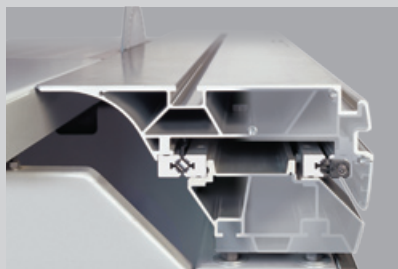

Auslegertisch



Gradraster-Index-System

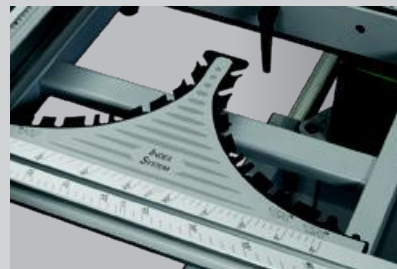

Ablänganschlag



Zapfen und Schlitzen



Parallelanschlag

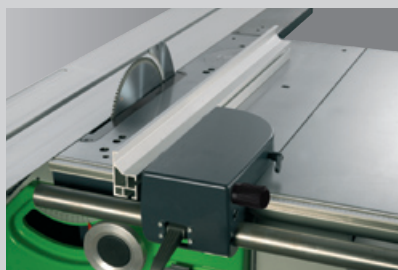

Felder-Vorschubapparat mit Abklappvorrichtung



Frässpindelschwenkung, Frässpindel-Schnellwechselsystem



Präzisions-Fräsanschlag, MULTI-Einstellsystem



Zwei in Einer

Schnelles Umrüsten von Formatkreissäge zur Fräse durch einzigartige Felder-Bedientechnik!



Formatkreissäge mit großem Auslegertisch



Fräsmaschine mit extremer Auflagefläche

6 JAHRE
FELDER
Garantie
auf „X-Roll“, dem
Felder-Formattisch-
Führungssystem!

Meisterstück Schiebetisch. Unerreichte Präzision und Laufruhe!

Groß dimensioniert und auf höchste Belastungen konzipiert, „schwebt“ der Alu-Formatschiebetisch auf „X-Roll“, einer hochentwickelten, modernen Führungstechnologie für Felder-Formatschiebetische. Durch die x-förmige („X-Roll“) Anordnung der Laufrollen verteilt sich die auftretende Druckbelastung optimal nach allen Seiten. Die lineare Auflage der Stahlrollen auf den gehärteten und geschliffenen Führungsflächen garantiert unerreichte Präzision und Laufruhe. „X-Roll“ sichert Ihnen die Qualität und Präzision, die Sie von Ihrer neuen Formatkreissäge erwarten. Und hier noch ein weiterer Grund, sich für Felder zu entscheiden: Sechs Jahre Werksgarantie unterstreichen die Zuverlässigkeit von „X-Roll“.

**Auf die Zuverlässigkeit und
Präzision des Formattisch-
Führungssystems „X-Roll“
geben wir 6 Jahre Garantie!**



Die Langlebigkeit:

Langlebige Führungen mit dem Felder-Linearführungssystem, durch diese Rollen-Zwangsführung keine Punktbelastung!

Darauf kommt's an:

- Extrem leichtgängiges, langlebige Führungssystem! Durch Rollenführung keine Punktbelastung!
- „Staubabweisende“ Konstruktion des Führungssystems, daher staubfreie, saubere Führungen.
- Führungsflächen gehärtet und geschliffen.

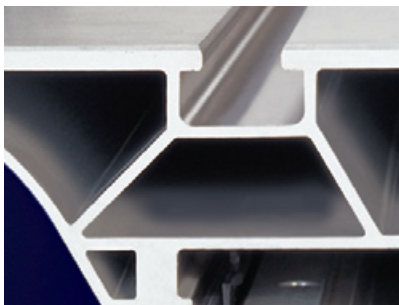

Die Stabilität:

Absolut verwindungssteif durch den massiven Profilbau.

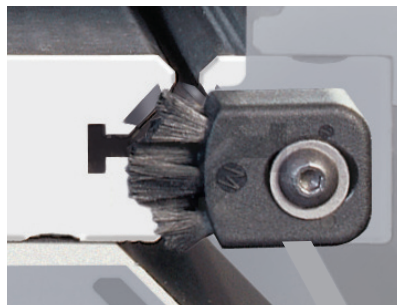

Schutz vor Verschmutzung:

Staubgeschützt durch das spezielle Abstreifersystem „12-fach“

- 4 Abstreifbürsten
- 8 Silikonabstreifer



Wartungsfrei:

Wartungsfrei und staubgeschützt durch die verdeckten und seitlich innenliegenden Führungsbahnen.



Auf Wunsch statten wir Ihre „700er“ mit den Einschalttasten für Haupt- und Vorritzsägeblatt direkt am Formattisch aus - genießen Sie diesen Vorteil!

■ Serie 700

FELDER® Highlight: Auslegertisch

Die Auslegertische „1300“ und „1500“

(Standard bei KF 700 S-Professional)

Der Auslegertisch „1300“ ist Standard bei S-Professional-Modellen. Die Werkstückrolle am Ende garantiert das leichte Zuführen von Werkstücken. Der Teleskopanschlag lässt sich stufenlos von 90° nach 45° schwenken. Für alle, die noch mehr Auflagefläche benötigen, steht anstelle des Auslegertisches „1300“ der Auslegertisch „1500“ ohne Aufpreis zur Verfügung.

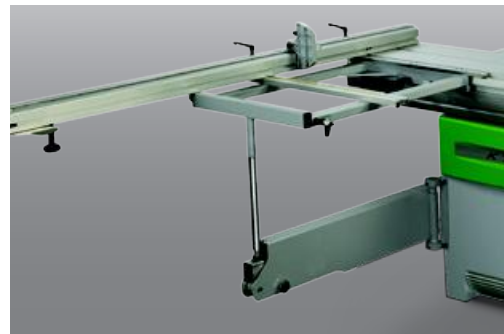
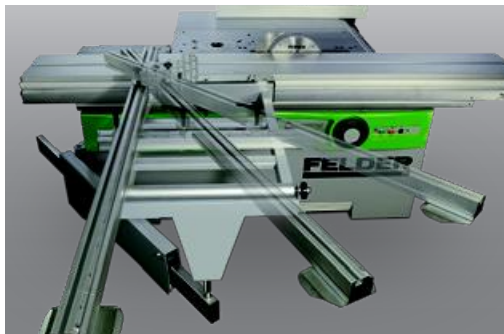
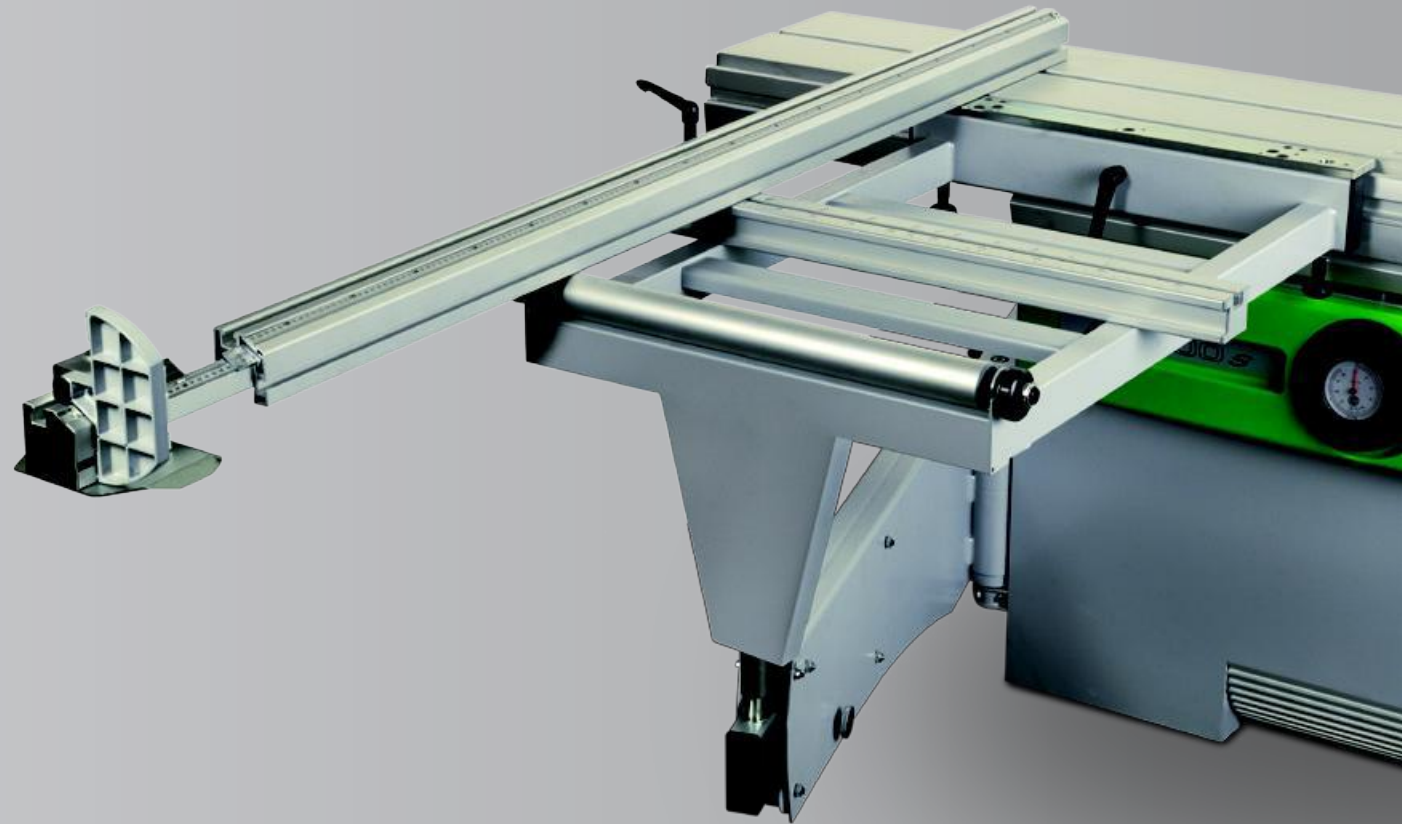

Der Teleskopanschlag, Einstelllänge 2600 mm, kann für Gehrungsschnitte stufenlos zwischen 90° und 45° eingestellt werden. Auf Wunsch steht Ihnen ein Gradraster-Index-System mit Rastpunkten in 5°-Schritten zur Verfügung.

■ Serie 700

Der Auslegertisch „1100“

(Standard bei Professional-Modellen)

Der Auslegertisch ermöglicht die Bearbeitung großer, schwerer Werkstücke mit dem Formatschiebetisch. Für höchste Präzision und Laufruhe sorgen vier kugelgelagerte Führungsrollen im Ausleger-Teleskoparm.



Mit dem Gradraster-Index-System am Auslegertisch stehen Ihnen in 5°-Schritten, aber auch bei 22,5° Rasterbohrungen zur Verfügung, die Sie mit Hilfe des Index-Rasterbolzens am Teleskopanschlag frei zwischen +45° und -45° wählen können.

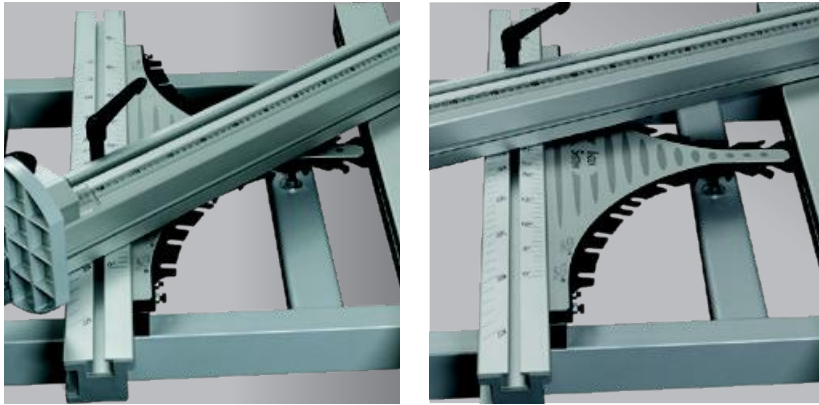

Punktgenaue Winkeleinstellung mit dem Gradraster-Index-System mit Anschlag-Längenkompensation

(Option für Auslegertisch „1300“ und „1500“)

Keine Ablesefehler durch Skalen und Nonius. Kein Zeitverlust durch mühevolleres Herantasten an den Winkelwert. Hundertprozentig genaues Justieren und Fixieren ohne Zeitverlust und Ablesefehler sind die Vorteile des Gradraster-Index-Systems.

Hochpräzise Rastpunkte erlauben so die maßgenaue Anfertigung von Vielecken wie z. B. 5,625° (32eck), 11,25° (16eck), 22,5° (8eck). Zusätzliche Rastpunkte bei 15°, 20°, 25°, 30°, 35°, 40° und 45° können sowohl auf Schub als auch auf Stoß gewählt werden. Jeder Rastpunkt ist mit einer Längenkompensation ausgestattet. Das hochpräzise Gradraster-Index-System ist werkseitig eingestellt. Jeder Rastpunkt kann zudem einzeln feinjustiert werden. Das Gradraster-Index-System steigert Ihre Produktivität zu einem einzigartigen Preis-Leistungs-Verhältnis.

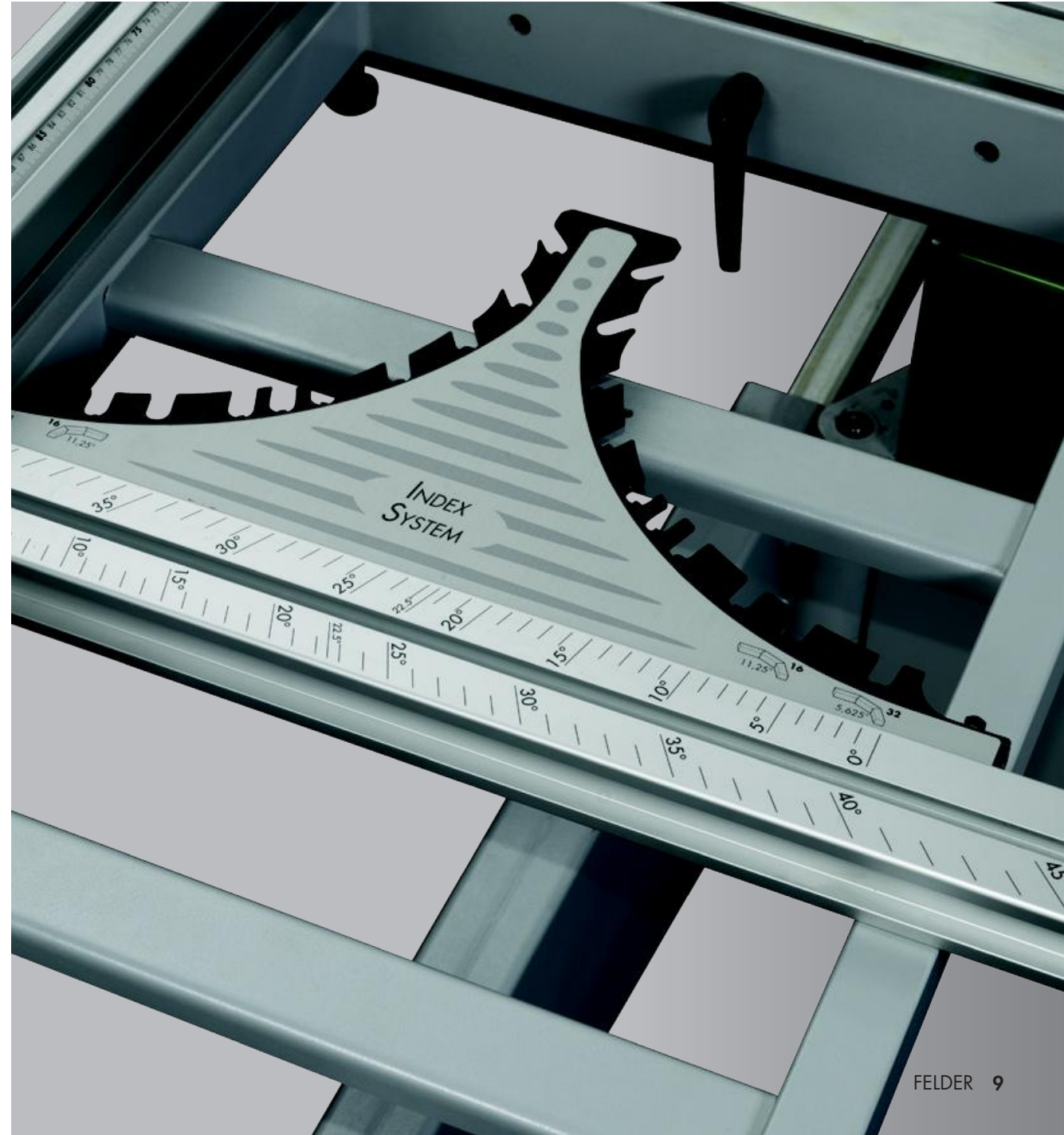

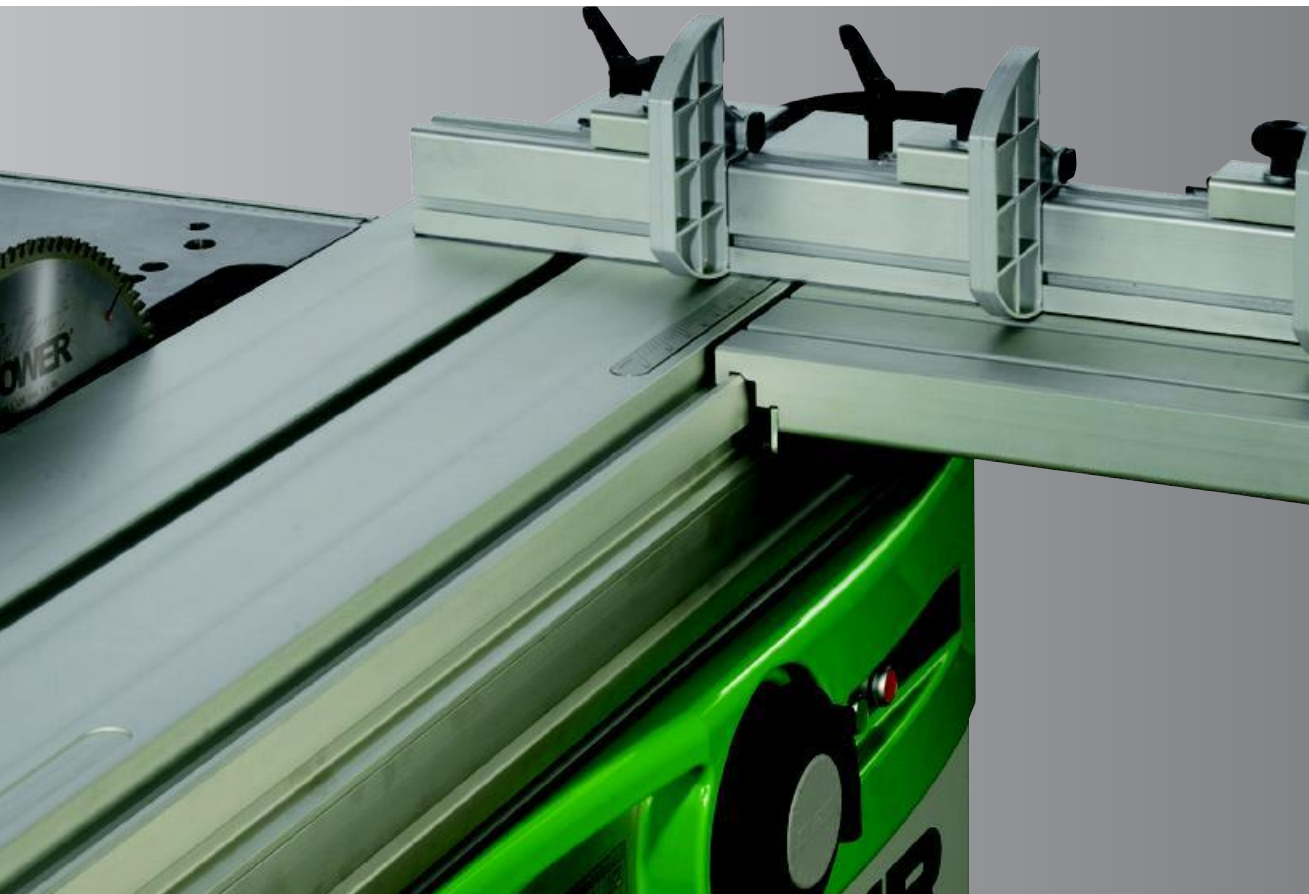

**Der Ablänganschlag 1100 mm:
perfekte Konstruktion - perfekte Funktion!**

Der Ablänganschlag 1100 für Gehrungsschnitte zwischen +45° und -45° wird werkzeuglos am Alu-Formattisch montiert. Ein Endanschlag sorgt für die exakte 90°-Position.

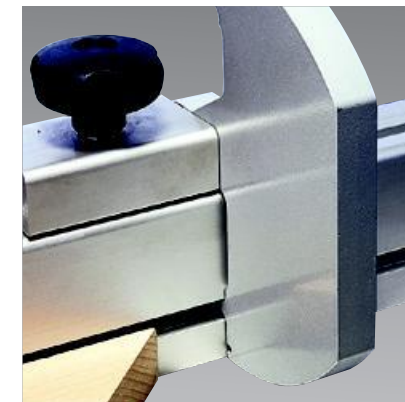
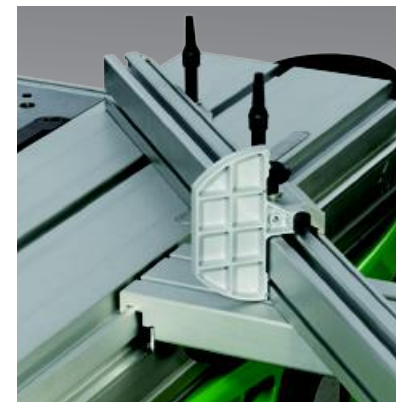
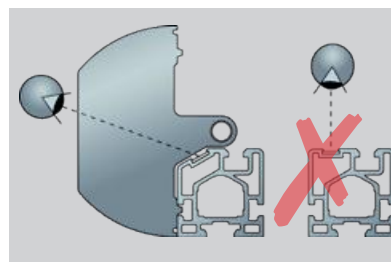

Der Ablänganschlagbacken wurde so konstruiert, dass eine kleine „Nase“ in die dafür vorgesehene Nut am Ablänganschlaglineal eingreift. Daher lassen sich schon auf Gehrung geschnittene spitze Winkel exakt am Anschlagbacken anlegen.

Die Skala der Ablänganschlätze ist zur Bedienseite hin geneigt und ermöglicht so bequem das exakte Ablesen des gewünschten Einstellwertes.

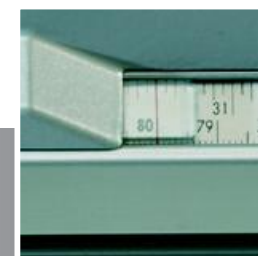

■ Serie 700

■ Serie 500

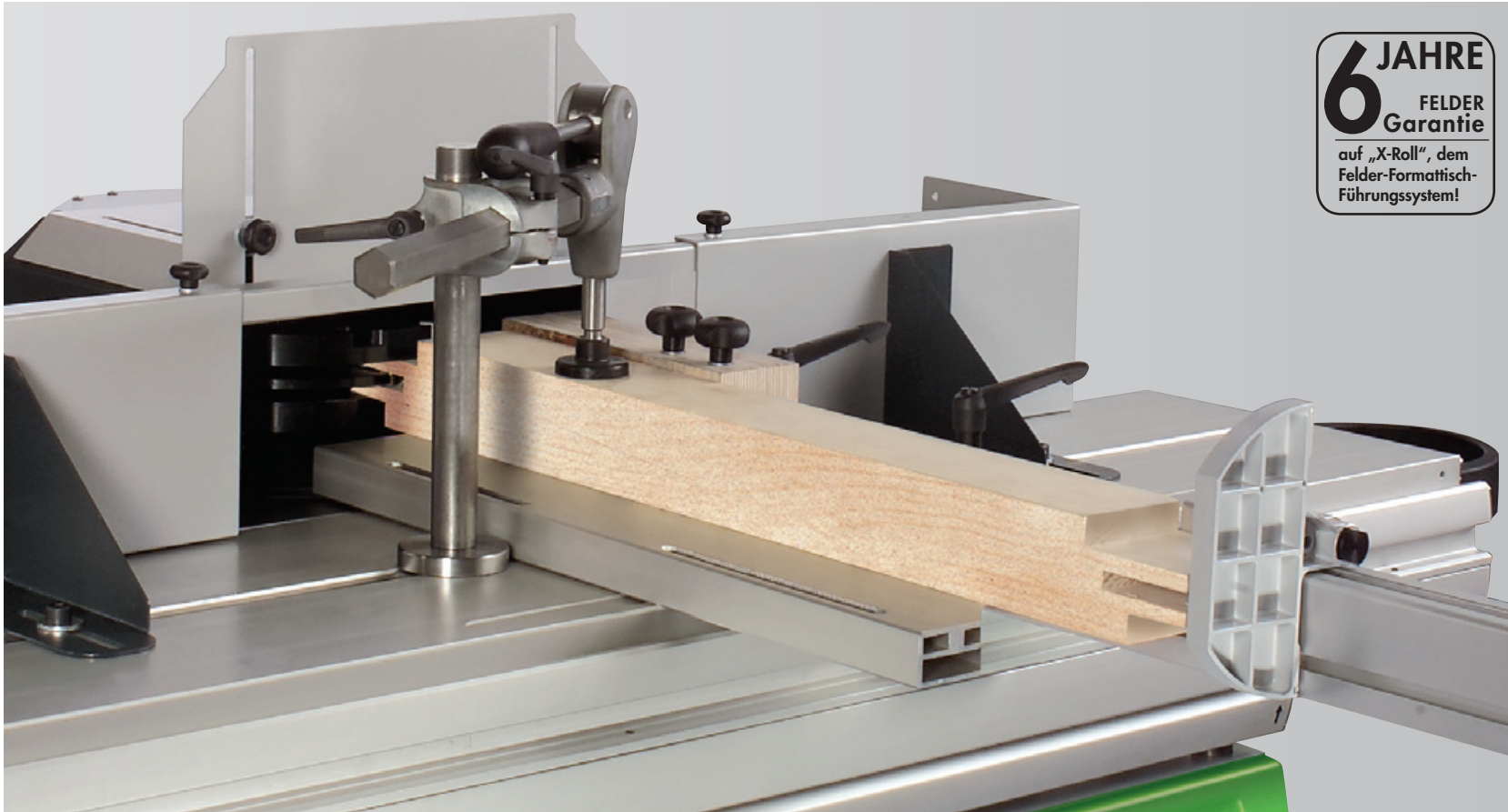

6 JAHRE
FELDER
Garantie
auf „X-Roll“, dem
Felder-Formattisch-
Führungssystem!

Darauf kommt's an:

- Extrem leichtgängiges, langlebiges Führungssystem! Durch Rollenführung keine Punktbelastung!
- „Staubabweisende“ Konstruktion des Führungssystems, daher staubfreie, saubere Führungen.
- Führungsflächen gehärtet und geschliffen.

Auf die Zuverlässigkeit und Präzision des Formattisch-Führungssystems „X-Roll“ geben wir 6 Jahre Garantie!

Meisterlich Zapfen und Schlitzen

Groß dimensioniert und auf höchste Belastungen konzipiert, „schwebt“ der Zapf- und Schlitztisch auf „X-Roll“, einer hochentwickelten, modernen Führungstechnologie. Durch die x-förmige Anordnung der Laufrollen („X-Roll“) verteilt sich die auftretende Druckbelastung optimal nach allen Seiten. Die lineare Auflage der Stahlrollen auf den gehärteten und geschliffenen Führungsflächen

garantiert unerreichte Präzision und Laufruhe. „X-Roll“ sichert Ihnen die Qualität und Präzision, die Sie von Ihrer neuen Schwenkspindel-Fräsmaschine erwarten. Und hier noch ein weiterer Grund, sich für Felder zu entscheiden: 6 Jahre Werksgarantie unterstreichen die Zuverlässigkeit von „X-Roll“.

Der Parallelanschlag

Die Parallelschnittbreite beträgt Standard 800 mm, auf Wunsch 1250 mm. Leichtgängig und präzise verstellen Sie den Parallelanschlag per Einhand-Schnellklemmung; beim präzisen Justieren hilft die integrierte Feineinstellung. Die Parallelschnittskala ist groß dimensioniert und perfekt im Kreissägetisch integriert. Das Alu-Kreissägelineal lässt sich für Absetzarbeiten oder zum besseren Zuführen von Werkstücken nach hinten verschieben. Für die Bearbeitung von besonders schmalen Werkstücken bei geschwenktem Kreissägeblatt kann das Alu-Kreissägelineal in die liegende Position gebracht werden.



Ihr Wunsch: Parallelanschlag mit elektronischer Digitalanzeige

Perfekt am Parallelanschlag integriert, zeigt Ihnen die elektronische Digitalanzeige die Schnittbreite zehntelmillimetergenau an. Das Display kann je nach Arbeitsposition um 90° gedreht werden. Zusätzliche Funktionen wie z. B. das Einstellen von Kettenmaßen erleichtern Ihnen zusätzlich die tägliche Arbeit.

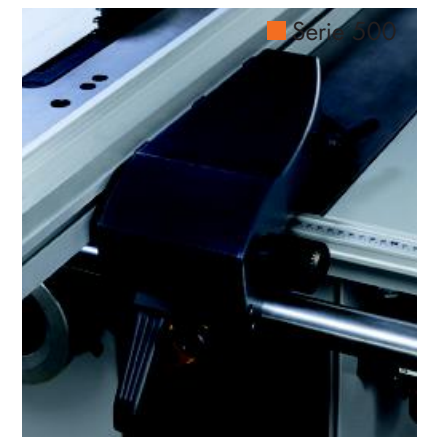

Vorschubapparat- Abklappvorrichtung

Lästiges Auf- und Abbauen von
Vorschubapparaten?

Nein!
Mit der Felder-Abklappvorrichtung
bleibt der Vorschubapparat immer
an der Maschine und ist jederzeit
problemlos einsetzbar.



■ Serie 700
■ Serie 500

FELDER® Highlight: Frässpindelschwenkung

FELDER-Frässpindelschwenkung nach hinten: Ihr großer Bedienvorteil beim Bearbeiten jedes Werkstückes!

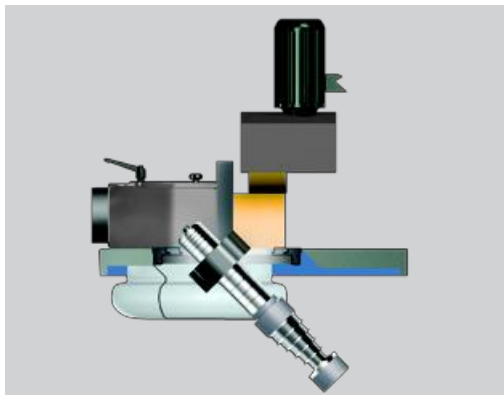

Richtige Frässpindelschwenkung bei Felder „nach hinten“ mit großem Bedienungskomfort:

- sicheres Arbeiten
- jede Werkstückgröße möglich
- Vorschubapparateinsatz problemlos
- präzises Fräsbild
- beste Späneabfuhr



Gefährliche Frässpindelschwenkung „nach vorne“ mit schweren Bediennachteilen:

- erhöhte Unfallgefahr
- begrenzte Werkstückhöhe
- Vorschubapparateinsatz nicht möglich
- schlechtes Fräsbild
- Späneabfuhr schlecht oder gar nicht möglich

Frässpindel-Schnellwechselsystem

Der unbegrenzte Einsatz Ihrer neuen Maschine wird zusätzlich mit dem Felder-Frässpindel-Schnellwechselsystem unterstützt. Sie können Frässpindeln mit fest vormontierten Fräs Werkzeugen für Serienfräsarbeiten, aber auch Frässpindeln mit unterschiedlichen Frässpindel-Durchmessern sekundenschnell einsetzen.

Ein Highlight der besonderen Art ist die Felder-Hochgeschwindigkeits-Frässpindel für Schafffräser mit 15.000 U/min.

Die Vorteile:

- Einfaches, schnelles Wechseln verschiedener Frässpindelarten
- Einsatz von verschiedenen Frässpindel-durchmessern 25, 30, 35, 40 und 50 mm, ¾", 1 ¼"
- Einsatz der Felder-Hochgeschwindigkeits-Frässpindeln für Schafffräser oder Hochgeschwindigkeitswerkzeuge mit 15.000 U/min.
- Automatische Wiederholeinstellung für Serienfräsarbeiten

■ Serie 700

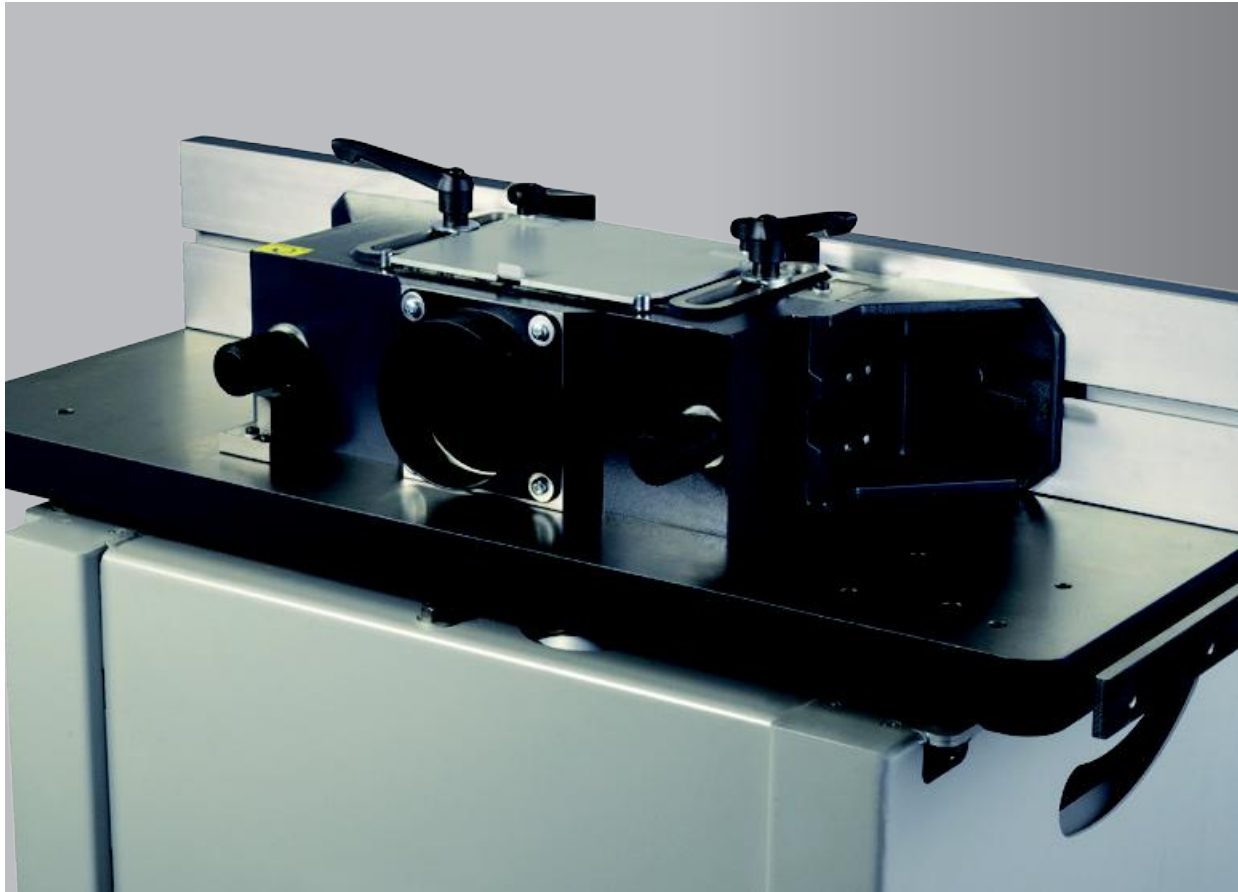

Der Präzisions-Fräsansschlag „240“

Der Anschlag nimmt Fräswerkzeuge bis max. Ø 230 mm auf. Die Feineinstellung der abnehmenden Anschlagsschiene kann von -5 bis +25 mm eingestellt werden.

Die Absaugung der Späne erfolgt über den integrierten Absauganschluss. Die Frästischöffnung beträgt 230 mm (180 mm bei Serie 500), das ist Ihr Vorteil bei Abplattfräsarbeiten: Das Fräswerkzeug kann unter die Frästischfläche versenkt werden.

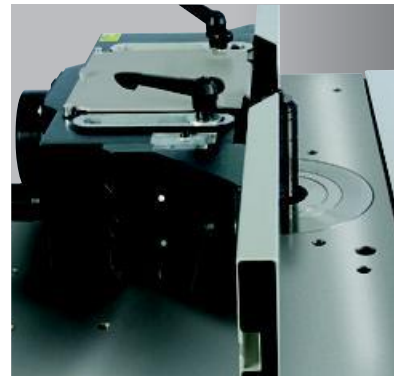

Die duale Fräsabsaugung aus dem Fräsansschlag und dem Spänefangbehälter unter dem Frästisch sorgt für eine saubere Maschine und gute Arbeitsergebnisse.

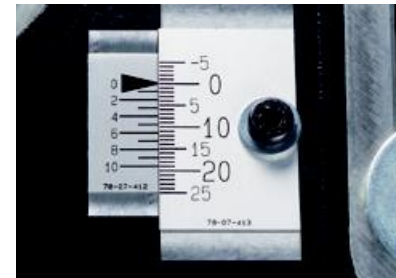

Harteloxierte Alu-Fräsanschlagschienen sind Standard. Die abnehmende Anschlagsschiene lässt sich nach Skala von -5 bis +25 mm exakt feineinstellen.



Sicherheitslineale für durchgehende Werkstückführung am Fräsansschlag (Wunschausstattung).



Fräsansschlag „220“

Fräsansschlag „220“ für Fräswerkzeuge bis max. Ø 220 mm. Eloxierte Fräsansschlaglineale, abnehmende Anschlagsschiene von -5 bis +25 mm einstellbar.

■ Serie 500

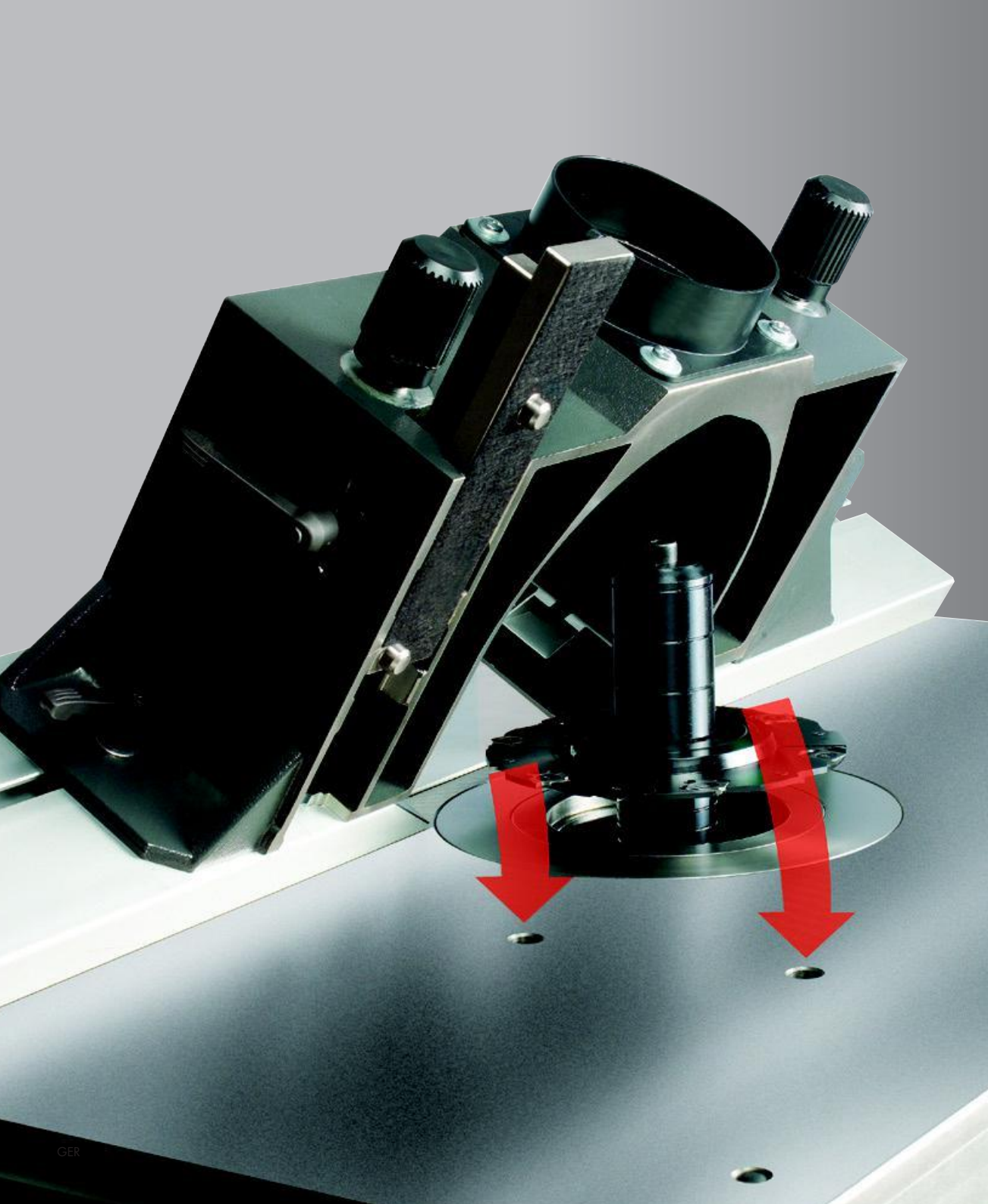

Highlight: MULTI-Einstellsystem **FELDER**[®]

Schneller mit dem MULTI-Einstellsystem!

Das MULTI-Einstellsystem ermöglicht neben der Parallelführung des Fräsanschlages vor allem die Schnelleinstellung auf den Werkzeugdurchmesser.

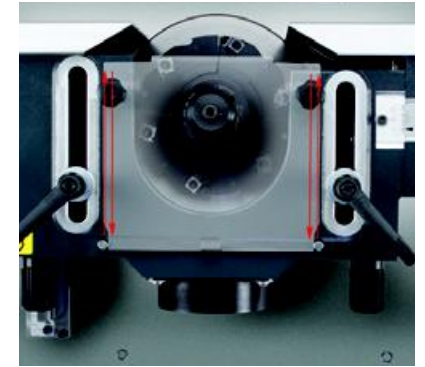

Die Vorteile:

- Automatische Wiederholeinstellung nach Anschlagabnahme
- Parallelführung des Fräsanschlages
- Schnell- und Feineinstellung
- Einstellskala für Spanabnahme



Frätschöffnung 230 mm

Die große Frätschöffnung ermöglicht Ihnen hohe Arbeitssicherheit: groß dimensionierte Abplattfräswerkzeuge, Zapf- und Schlitzwerkzeuge können „Unter-Tisch“ eingesetzt werden. Serie 500: 180 mm

KF 700 SERIE 700

Die Kreissäge-Fräsmaschine mit Formatschnittlänge bis zu 3200 mm

Bei Felder sind schnellste Umrüstzeiten ebenso selbstverständlich wie die Möglichkeiten der maßgenauen Wiederholeinstellung bei Serienarbeiten mit dem Frässpindel-Schnellwechsel-System und dem Multi-Einstellsystem des Fräsanschlages.

Dass die Kombination einer vollwertigen Formatkreissäge und einer Schwenkspindel-Fräsmaschine perfekt sein kann, beweisen die Felder-Kreissäge-Fräsmaschinen-„S“-Modelle.

Ergänzend zur großzügigen Standard-Ausstattung stehen Ihnen zahlreiche individuelle Wunschausstattungs-möglichkeiten zur Verfügung.



FELDER[®]

Perfekte Holzbearbeitung

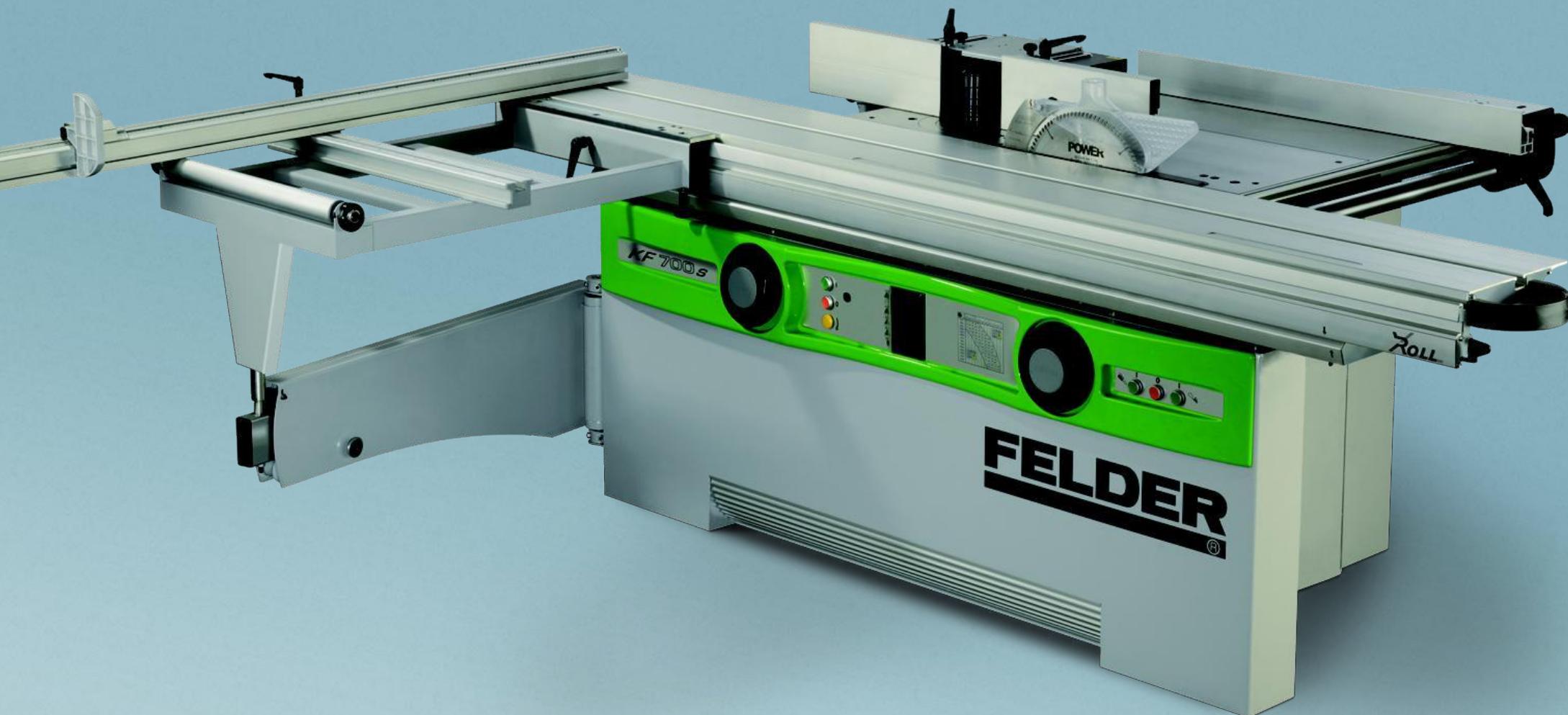

KF 700 SERIE 700

Das FELDER-Kreissägeaggregat „104“

Komplett aus Grauguss gefertigt, verfügt das neue Felder-Serie-700-Kreissägeaggregat über eine neue Dimension der Laufruhe und Effizienz:

- Schnitthöhe 104 mm bei Sägeblatt-Durchmesser 315 mm
- Elektrische Höhenverstellung mit digitaler LED-Anzeige (Option)
- Zwangsgeführte Höhenverstellung durch Präzisionslinearführungen
- Optimales Absaugergebnis durch ein „unter Tisch“ vollkommen umschlossenes Kreissägeaggregat
- Groß dimensionierte, doppelt gelagerte Kreissägewelle

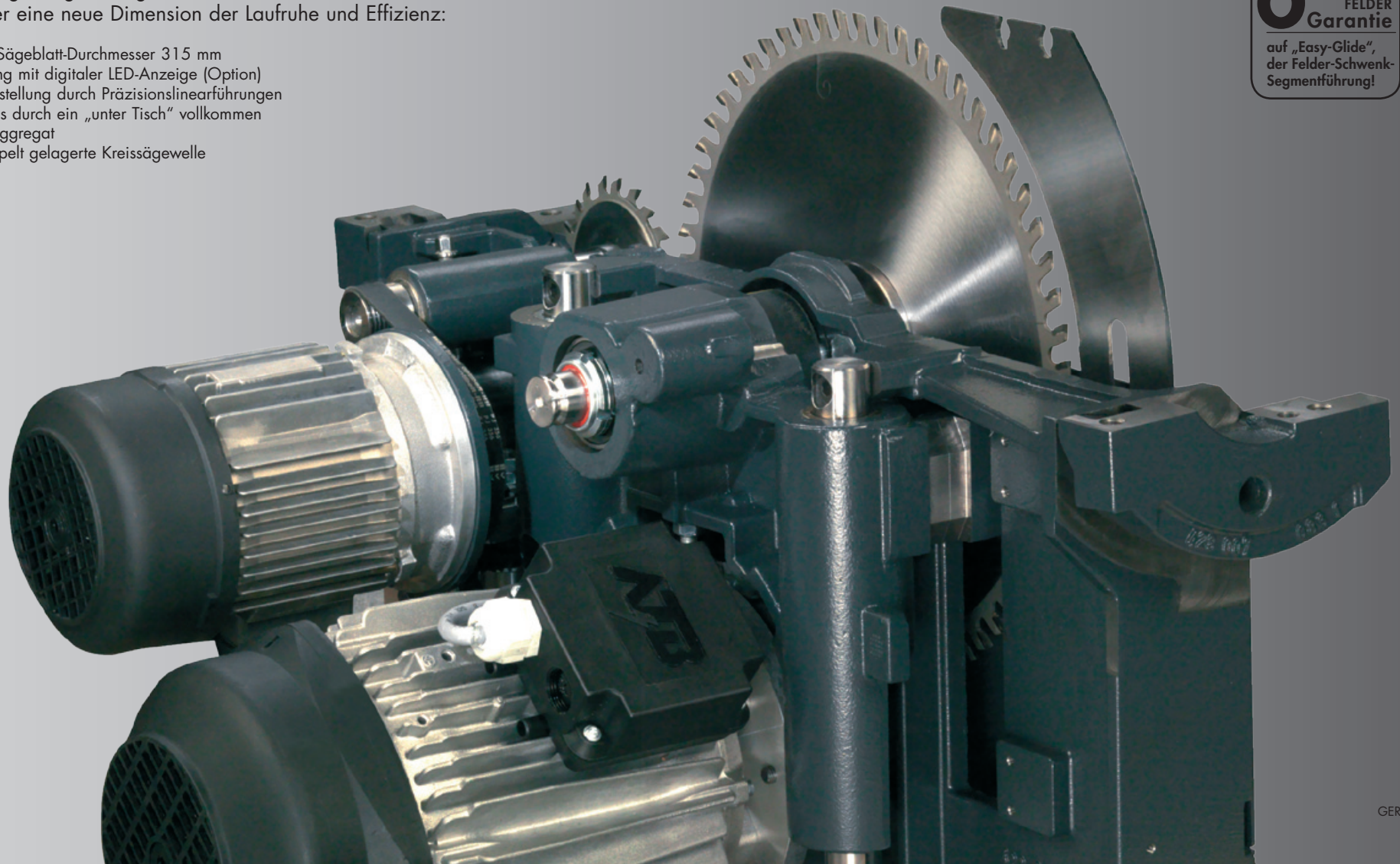

6 JAHRE
FELDER
Garantie
auf „Easy-Glide“,
der Felder-Schwenk-
Segmentführung!

Wichtige Argumente für längste Lebensdauer und Präzision!

FELDER[®]

Perfekte Holzbearbeitung

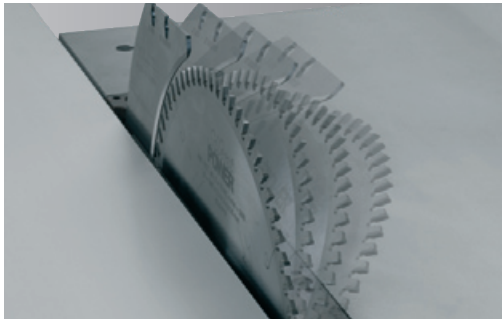

Null-Punkt-Schwenkung 90°–45° für maßgenaue Gehrungsschnitte

- 104 mm Schnitthöhe
- 73 mm Schnitthöhe bei 45°



Vorritzsägeaggregat

Ausrissfreie Schnitte in Plattenmaterial mit Kunststoffbeschichtung garantiert das Vorritzaggregat. Das Vorritzsägeblatt ist bequem höhen- und seiten-einstellbar; Antriebsleistung des Vorritzaggregates „Industrie“: 1,0 PS.



Option: Nuten mit der Kreissäge

- Abnehmbarem Kreissägeflansch
- Herausnehmbarer Tischeinlage
- Einsatz von Nutwerkzeugen bis 19,5 mm

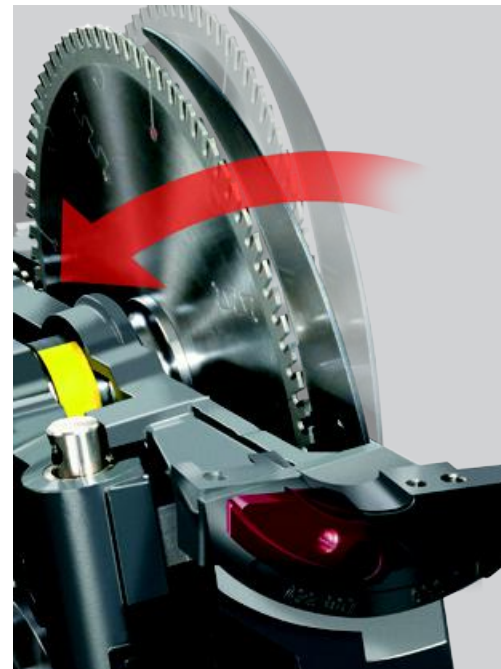

Schwenksegmentführung „Easy-Glide“:

In den Führungen der Schwenksegmente sorgt ein spezieller, höchstbelastbarer synthetischer Werkstoff für extreme Leichtgängigkeit und langlebige Präzision. Das Schwenkführungssystem arbeitet ohne Zugabe von Schmierstoffen absolut wartungsfrei und ist staubunempfindlich.

- Präzise, zwangsgeführte Doppelaufhängung
- Höchste Belastbarkeit
- Spielfreie Schwenkung
- Unempfindlich gegen Staub
- Absolut wartungsfrei
- Absolut schmierstofffrei



Maximale Kraftübertragung

durch großflächige Poly-V-Riemen-Auflagefläche

- Die elektronisch gewuchtete, doppelt gelagerte Kreissägewelle wird über Poly-V-Riemen angetrieben. Dabei wird die größtmögliche, verlustfreie Übertragung der Motorleistung zum Kreissägeblatt erreicht.

Das neue FELDER-Frässaggregat „700“

Komplett neu entwickelt, setzt das Felder-Serie-700-Frässaggregat Maßstäbe, die ihresgleichen suchen!

- Frässpindel-Nutzhöhe über Tisch 115 mm (Option 140/160 mm)
- Frässpindel-Schnellwechselsystem
- Einfacher Drehzahlwechsel von vorne
- Spannanzengfutterspindel für Oberfräser mit 15.000 U/min (Option)
- Elektrische Höhenverstellung mit digitaler LED-Anzeige (Option)
- Schwenkung nach „hinten“ 0° bis 45°
- Präzise, zwangsgeführte Doppelaufhängung
- Zwangsgeführte Höhenverstellung durch Schwalbenschwanzführung
- Optimale Vibrationsdämmung durch schweres Graugussaggregat

6 JAHRE
FELDER
Garantie
auf „Easy-Glide“,
der Felder-Schwenk-
Segmentführung!

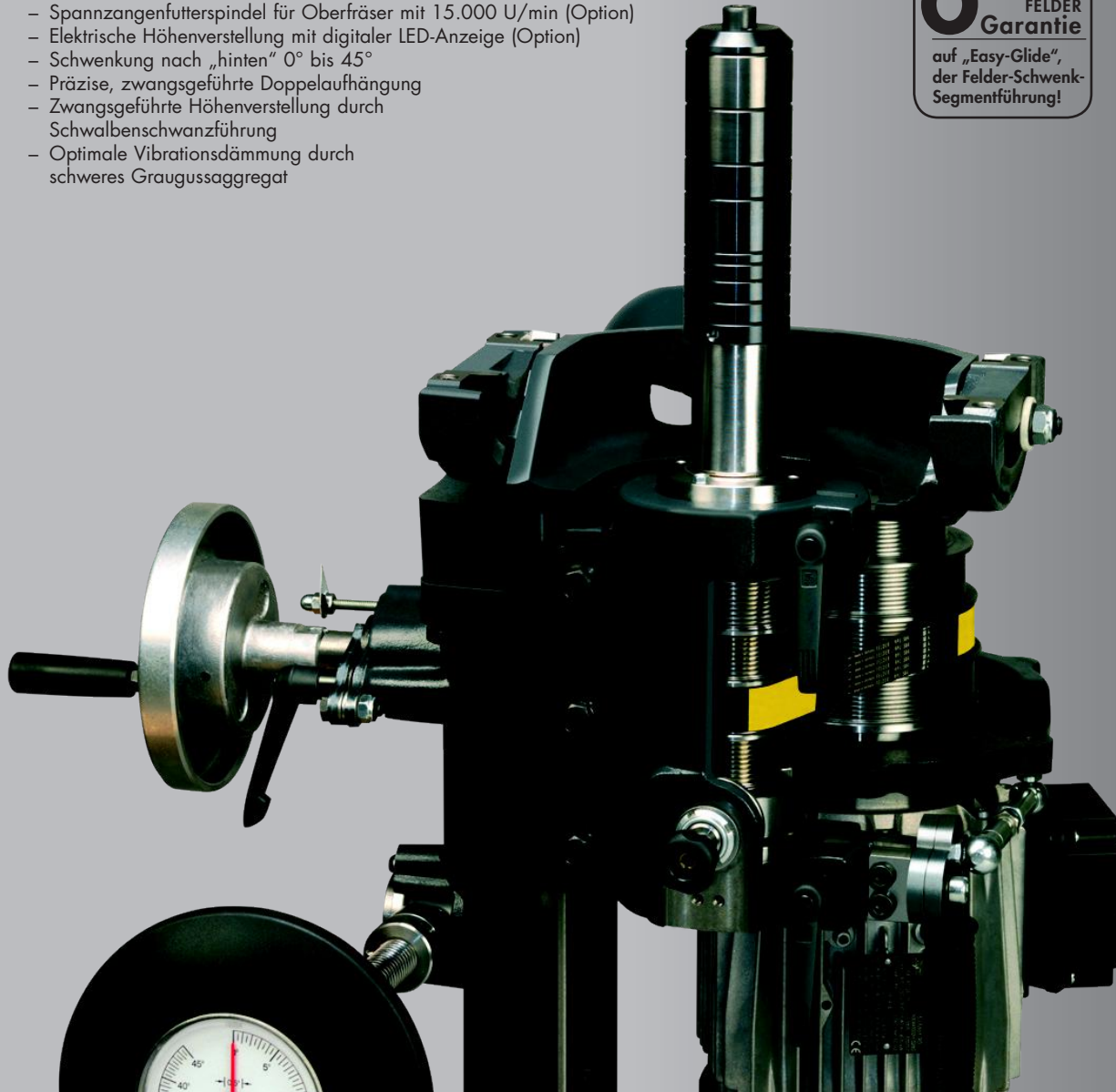

KF 700 SERIE 700



Frästischöffnung: 230 mm

Die große Frästischöffnung ermöglicht Ihnen hohe Arbeitssicherheit: groß dimensionierte Abplattfräswerkzeuge, Zapf- und Schlitzwerkzeuge können „Unter-Tisch“ eingesetzt werden.



Hochgeschwindigkeitsspindel

Einsatz der Felder-Hochgeschwindigkeits-Frässpindeln für Schaftfräser oder Hochgeschwindigkeitswerkzeuge mit 15.000 U/min.



Schwenksegmentführung „Easy-Glide“:

- Präzise, zwangsgeführte Doppelaufhängung
- Höchste Belastbarkeit
- Spielfreie Schwenkung
- Unempfindlich gegen Staub
- Absolut wartungsfrei
- Absolut schmierstofffrei



Maximale Kraftübertragung

durch großflächige Poly-V-Riemen-Auflagefläche

- 4 Drehzahlen 3500, 6500, 8000, 10.000 U/min



Ausstattungspaket „Power-Drive“ Kreissäge

- + Elektrische Sägeblatt-Höhenverstellung
- + LED-Anzeige am Bedienpult für Sägeblatthöhe
- + Gradanzeige der Kreissägeschwenkung im Handrad



Ausstattungspaket „Power-Drive“ Fräse

- + Elektrische Frässpindel-Höhenverstellung
- + LED-Anzeige am Bedienpult für Frässpindel-Höhe
- + Gradanzeige für Frässpindelschwenkung im Schwenkhandrad

KF 500 SERIE 500

KF 500 – Zwei in einem – sägen und fräsen

Außergewöhnlich in dieser Preisklasse – die Kreissäge-Fräsmaschine KF 500!

Präzise, professionelle Sägearbeiten und perfekte Fräsarbeiten in einem!

Zu den Highlights der KF 500 zählen der Alu-Formatschiebetisch mit „X-Roll“-Führungssystem, der Profi-Kreissägeanschlag auf Rundwellenführung und das Professional-Ausstattungspaket.



FELDER[®]

Perfekte Holzbearbeitung



KF 500 SERIE 500

FELDER = langlebige Präzision!

Das bewährte FELDER-Kreissägeaggregat „102“

Stabiles und kompaktes Kreissägeaggregat für langjährige Zufriedenheit:

- nahe dem Sägeblatt beidseitig gelagert
- stabiles Doppelwiegen-Aggregat aus Grauguss

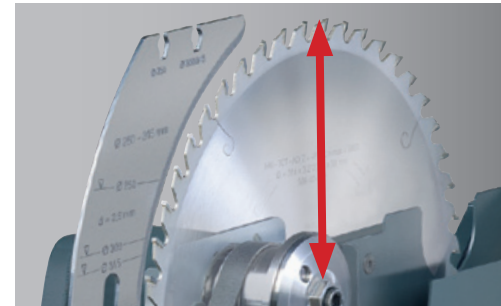
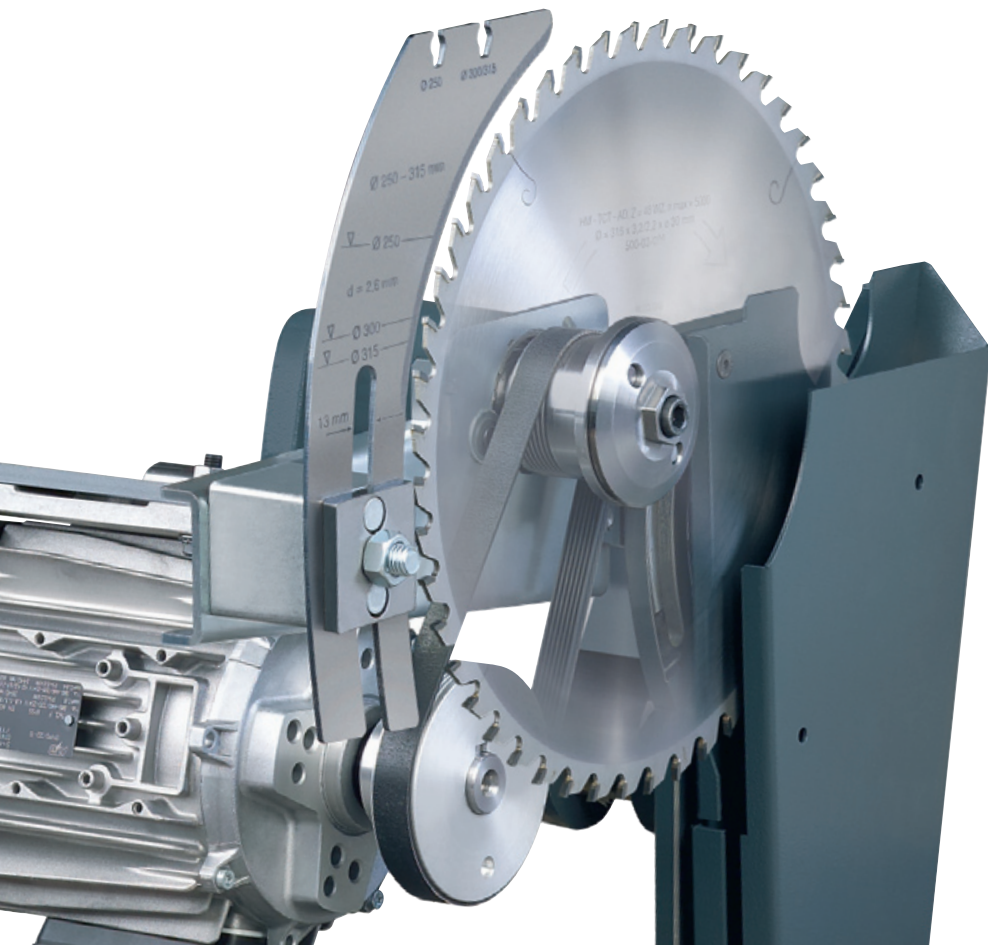

Schnitthöhe 102 mm bei Sägeblattdurchmesser 315 mm

- Leichtgängige Schwenkung 0°–45°



Vorritzsägeaggregat

Für die professionelle Bearbeitung beschichteter Werkstoffe sorgt das „spelfrei“ höhen- und seiten-einstellbare Vorritzaggregat.

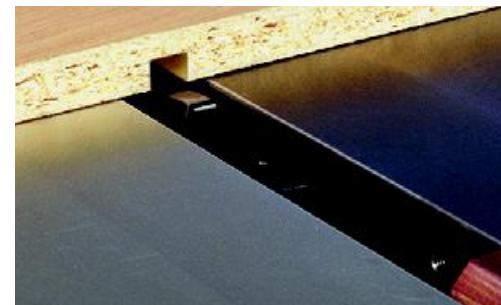

Option: Nuten mit der Kreissäge

- Abnehmbarem Kreissägeflansch
- Herausnehmbare Tischeinlage
- Einsatz von Nutwerkzeugen bis 19,5 mm



Maximale Kraftübertragung

durch großflächige Poly-V Riemen-Auflagefläche

- Doppelaufhängung



Leichtgängige Schwenkung nach „hinten“ 0° bis 45°



Maximale Kraftübertragung
durch großflächige Poly-V Riemen-Auflagefläche

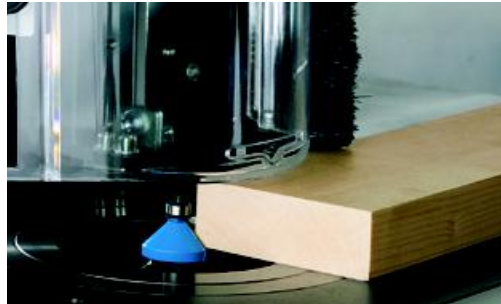

Frässpindel

Der Standard: Frässpindel-Ø 30 mm für Standard-Fräswerkzeuge für alle „klassischen“ Fräsarbeiten.
Ihr Wunsch – anstelle Frässpindel-Ø 30 mm:
Hochgeschwindigkeits-Frässpindel für Schauffräser mit 14.000 U/min (nur bei Erstausrüstung möglich).

FELDER[®]

Perfekte Holzbearbeitung

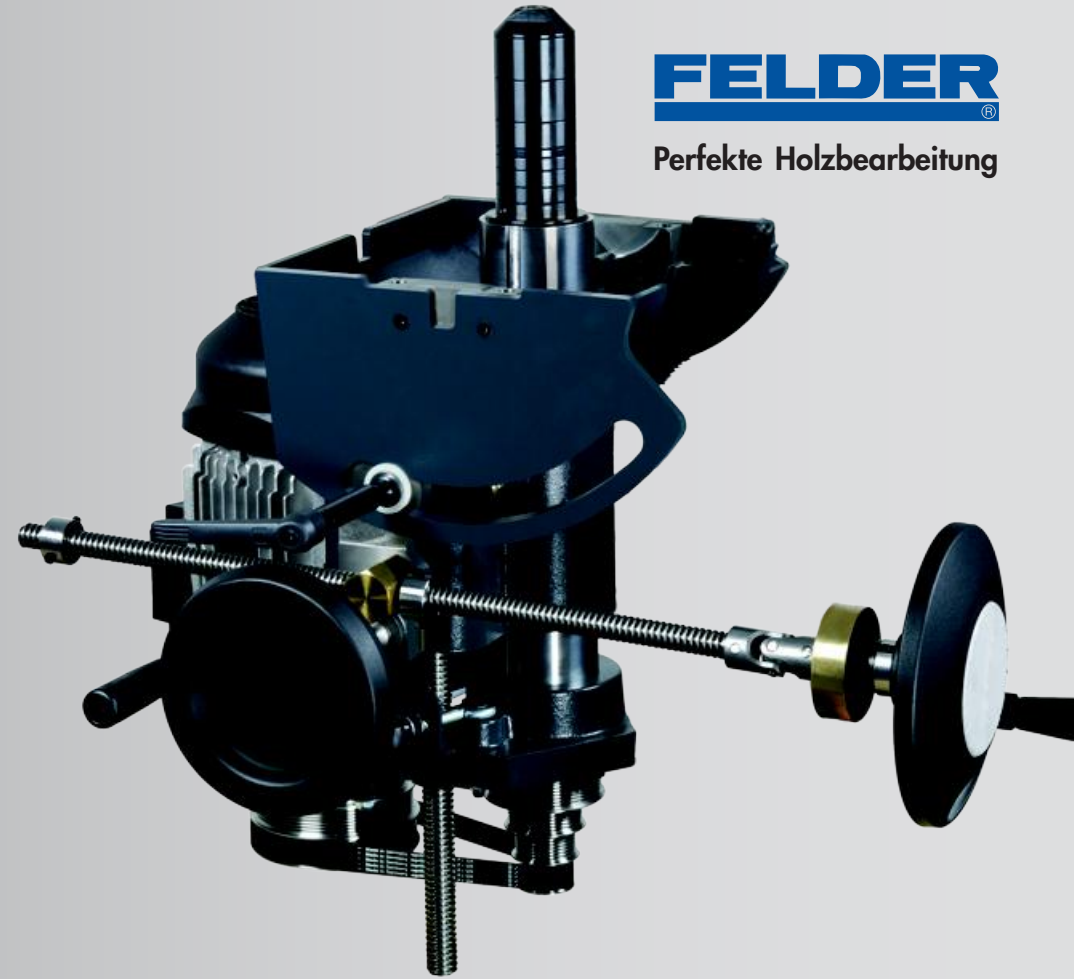

Das bewährte FELDER-Frässaggregat „500“

Stabiles und kompaktes Frässaggregat für langjährige Zufriedenheit:

- Frässpindel-Nutzhöhe über Tisch 100 mm
- Frästischöffnung 180 mm
- Spannzangenfutterspindel für Oberfräser mit 14.000 U/min (Option)
- Präzise, zwangsgeführte Doppelaufhängung
- Zwangsgeführte Höhenverstellung in Graugussbüchse
- Optimale Vibrationsdämmung durch schweres Graugussaggregat
- 4 Drehzahlen 3000, 6000, 8000, 10.000 U/min

Wählen Sie Ihre Kreissäge-Fräsmaschine:

SERIE 700

KF 700

Kreissäge-Fräsmaschine



- ➔ 2 Motore 4,0 PS (3,0 kW)
- ➔ Schnitthöhe 104 mm
- ➔ Kreissägeschwenkung 90°–45°
- ➔ Fräse 4 Drehzahlen: 3500/6500/8000/10.000 U/min
- ➔ Alu-Formatschiebetisch mit Präzisions-Führungssystem
- ➔ Formatschnittlänge 1300 mm (optionale Schnittlängen 2050 und 2500 mm)
- ➔ Schnittbreite 800 mm (optionale Schnittbreite 1250 mm)
- ➔ Vorritzaggregat (Option)
- ➔ Doppel-Gehrungsanschlag 1100
- ➔ Fräse schwenkbar 90°–45°
- ➔ Fräse Rechts-, Linkslauf
- ➔ Fräsanschlag „240“ für Werkzeug Ø max. 230 mm
- ➔ Fräsanschlaglineale Alu
- ➔ Vorritzaggregat (Option)

KF 700 Professional

Kreissäge-Fräsmaschine

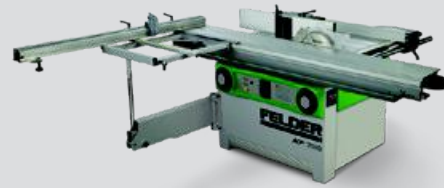

- ➔ 2 Motore 4,0 PS (3,0 kW)
- ➔ Schnitthöhe 104 mm
- ➔ Kreissägeschwenkung 90°–45°
- ➔ Fräse 4 Drehzahlen: 3500/6500/8000/10.000 U/min
- ➔ Schnittbreite 800 mm (optionale Schnittbreite 1250 mm)
- ➔ Vorritzaggregat (Option)
- ➔ Fräse schwenkbar 90°–45°
- ➔ Fräse Rechts-, Linkslauf
- ➔ Fräsanschlag „240“ für Werkzeug Ø max. 230 mm
- ➔ Alu-Formatschiebetisch eloxiert mit Präzisions-Führungssystem „X-Roll“

Professional-Ausstattung

- + Formatschnittlänge 2050 mm (optionale Schnittlänge 2500 mm)
- + Auslegertisch 1100 am Formatschiebetisch mit Teleskoparm
- + Doppel-Gehrungsanschlag 2600 mm
- + Fräsanschlaglineale Alu eloxiert
- + Fräsanschlag-Multi-Einstellsystem

KF 700 S

Kreissäge-Fräsmaschine



- ➔ 2 Motore 4,0 PS (3,0 kW)
- ➔ Schnitthöhe 104 mm
- ➔ Kreissägeschwenkung 90°–45°
- ➔ Fräse 4 Drehzahlen: 3500/6500/8000/10.000 U/min
- ➔ Formatschnittlänge 2500 mm (optionale Schnittlängen 2800 und 3200 mm)
- ➔ Schnittbreite 800 mm (optionale Schnittbreite 1250 mm)
- ➔ Vorritzaggregat (Option)
- ➔ Doppel-Gehrungsanschlag 1100
- ➔ Fräse schwenkbar 90°–45°
- ➔ Fräse Rechts-, Linkslauf
- ➔ Fräsanschlag „240“ für Werkzeug Ø max. 230 mm
- ➔ Fräsanschlaglineale Alu
- ➔ Vorritzaggregat (Option)

KF 700 S Professional

Kreissäge-Fräsmaschine



- ➔ 2 Motore 5,5 PS (4,0 kW)
- ➔ Schnitthöhe 104 mm
- ➔ Kreissägeschwenkung 90°–45°
- ➔ Fräse 4 Drehzahlen: 3500/6500/8000/10.000 U/min
- ➔ Alu-Formatschiebetisch eloxiert mit Präzisions-Führungssystem „X-Roll“
- ➔ Formatschnittlänge 2500 mm (optionale Schnittlängen 2800 und 3200 mm)
- ➔ Schnittbreite 800 mm (optionale Schnittbreite 1250 mm)
- ➔ Vorritzaggregat (Option)
- ➔ Fräse Rechts-, Linkslauf
- ➔ Vorritzaggregat (Option)

Professional-Ausstattung

- + Auslegertisch 1300 am Formatschiebetisch mit Teleskoparm
- + Doppel-Gehrungsanschlag 2600
- + Fräsanschlaglineale Alu eloxiert
- + Fräsanschlag-Multi-Einstellsystem

SERIE **500**
KF 500

Kreissäge-Fräsmaschine



- ➔ 2 Motore 4,0 PS (3,0 kW)
- ➔ Fräse schwenkbar 90°–45°
- ➔ Fräse 4 Drehzahlen:
3000/6000/8000/10.000 U/min
- ➔ Fräse Rechts-, Linkslauf
- ➔ Fräsanschlag „220“ für
Werkzeug Ø max. 220 mm
- ➔ Fräsanschlaglineale Alu eloxiert
- ➔ Säge schwenkbar 90°–45°
- ➔ Alu-Formatschiebetisch mit Präzisions-
Führungssystem
- ➔ Formatschnittlänge 1000 mm
(optionale Schnittlängen 1300 und 2050 mm)
- ➔ Doppel-Gehrungsanschlag 1300
- ➔ Schnittbreite 800 mm
(optionale Schnittbreite 1250 mm)
- ➔ Vorritzaggregat (Option)

KF 500 Professional

Kreissäge-Fräsmaschine



- ➔ 2 Motore 4,0 PS (3,0 kW)
- ➔ Fräse schwenkbar 90°–45°
- ➔ Fräse 4 Drehzahlen:
3000/6000/8000/10.000 U/min
- ➔ Fräse Rechts-, Linkslauf
- ➔ Fräsanschlaglineale Alu eloxiert
- ➔ Säge schwenkbar 90°–45°
- ➔ Schnittbreite 800 mm
(optionale Schnittbreite 1250 mm)
- ➔ Vorritzaggregat (Option)
- ➔ Alu-Formatschiebetisch eloxiert mit Präzisions-
Führungssystem „X-Roll“

Professional-Ausstattung

- + Fräsanschlag „240“ für
Werkzeug Ø max. 230 mm
- + MULTI-Einstellsystem für Fräsanschlag „240“ zur
Parallelführung und Schnelleinstellung
- + Formatschnittlänge 2050 mm
- + Auslegertisch 1100 am Formatschiebetisch
mit Teleskoparm
- + Ausleger-Ablänganschlag 2600 mm

Auf Wunsch: KF 700, KF 700 Professional, KF 700 S, KF 700 S Professional
mit „Power-Drive“ Ausstattung!

Ausstattungspaket „Power-Drive“ für Kreissägen

- + Elektrische Sägeblatt-Höhenverstellung
- + LED-Anzeige am Bedienpult für Sägeblatthöhe
- + Gradanzeige der Kreissägeschwenkung im
Handrad

Ausstattungspaket „Power-Drive“ für Fräsen

- + Elektrische Frässpindel-Höhenverstellung
- + LED-Anzeige am Bedienpult für Frässpindel-Höhe
- + Gradanzeige für Frässpindelschwenkung im
Schwenkhandrad

Technische Daten, individuelle Ausstattungsmöglichkeiten:	KF 500	KF 500 Professional	KF 700	KF 700 Professional	KF 700 S	KF 700 S Professional
Elektrik						
3x 400 V Motorspannung	S	S	S	S	S	S
1x 230 V, 4,0 PS (3,0 kW)*	O	O	O	O	O	O
1x 230 V, 5,0 PS (3,6 kW)* mit stufenloser Drehzahlregelung	-	-	O	O	O	O
Stufenlose Drehzahlregelung aller Hauptantriebe mit Softstart (ersetzt Stern-Dreieck-Anlauf), für 3x 230 V oder 3x 400 V; nur für 7,5 PS (5,5 kW)	-	-	O	O	O	O
50 Hz Motorfrequenz	S	S	S	S	S	S
4,0 PS (3,0 kW)*	S	S	S	S	S	-
5,5 PS (4,0 kW)*	O	O	O	O	O	S
7,5 PS (5,5 kW)*	-	-	O	O	O	O
10,0 PS (7,35 kW)*	-	-	O	O	O	O
Stern-Dreieck-Start ab 7,5 PS notwendig!	-	-	O	O	O	O
Drehrichtungsschalter	S	S	S	S	S	S
Betriebsstundenzähler	-	-	O	O	O	O
3-Phasen-CEE-Kupplung für Zusatzgeräte mit zeitverzögerter Zuschaltung	-	-	O	O	O	O
3-Phasen-CEE-Kupplung mit Hauptschalter geschalten	-	-	O	O	O	O
NOT-AUS bei Fräse anstatt Austaster	-	-	O	O	O	O
Kreissägeeinheit und Vorritzer						
Kreissäge mit Sägeblattschwenkung 90°–45°, Schnitthöhe max. 104 mm bei Blattdurchmesser 315 mm, Drehzahl 4800 U/min	-	-	S	S	S	S
Kreissäge mit Sägeblattschwenkung 90°–45°, Schnitthöhe max. 102 mm	S	S	-	-	-	-
Elektrische Höhenverstellung Kreissäge	-	-	O	O	O	O
Digitalanzeige Kreissäge Höhe	-	-	O	O	O	O
Gradanzeige der Kreissägeschwenkung im Handrad	-	-	O	O	O	O
Vorbereitung für Verstell Schlitzwerkzeuge bis 19,5 mm Breite	O	O	O	O	O	O
Kreissägeanschlag feineinstellbar	O	O	O	O	O	O
Mechanisch angetriebener Vorritzer Ø 80 mm mit Hauptkreissägeblatt-Ø 250 mm	O	O	-	-	-	-
Vorritzaggregat mechanisch angetrieben, Ø 100 mm mit Hauptkreissägeblatt-Ø 300 mm	-	-	O	O	O	O
Vorritzaggregat elektrisch angetrieben, Ø 100 mm mit Hauptkreissägeblatt-Ø 300 mm	-	-	O	O	O	O
Schnittbreite 800 mm, min. Transportbreite 800 mm	S	S	S	S	-	-
Schnittbreite 800 mm mit voller Tischbreite, min. Transportbreite 800 mm	O	O	-	-	-	-
Schnittbreite 800 mm mit voller Tischlänge, min. Transportbreite 1000 mm	-	-	O	O	S	S
Schnittbreite 1250 mm, min. Transportbreite 800 mm	O	O	-	-	-	-
Schnittbreite 1250 mm, min. Transportbreite 1000 mm	-	-	O	O	O	O
Elektronische Digitalanzeige am Kreissägeanschlag inkl. Feineinstellung	-	-	O	O	O	O
Absaugrohrführung für Schnittbreite 800/1250 mm	-	-	O	O	O	O
Kreissägeschutz EURO II Standard	S	S	S	S	S	S
Kreissägeoberschutz	-	-	O	O	O	O
Komfortverstellung für Kreissägeoberschutz	-	-	O	O	O	O

	KF 500	KF 500 Professional	KF 700	KF 700 Professional	KF 700 S	KF 700 S Professional
Fräseinheit und Fräsanschlag						
Frässpindelschwenkung 90°–45°, Drehzahlen 3500/6500/8000/10.000 U/min	-	-	S	S	S	S
Frässpindelschwenkung 90°–45°, Skalenanzeige, Drehzahl 3000/6000/8000/10.000 U/min	S	S	-	-	-	-
Frästischöffnung in mm	180	180	230	230	230	230
Elektrische Frässpindel-Höhenverstellung	-	-	O	O	O	O
Elektronische Digitalanzeige für Frässpindelhöhe („Power-Drive“ F1)	-	-	O	O	O	O
Gradanzeige für Frässpindelschwenkung im Schwenkhandrad	-	-	O	O	O	O
Frässpindel-Ø 30 mm, 100 mm Nutzhöhe über Tisch	S	S	-	-	-	-
Frässpindel-Ø 1¼", 100 mm Nutzhöhe über Tisch – anstatt Ø 30 mm	O	O	-	-	-	-
Schafffräserspindel 14.000 U/min anstatt Frässpindel-Ø 30 mm	O	O	-	-	-	-
Frässpindel-Ø 30 mm, 115 mm Nutzhöhe über Tisch	-	-	S	S	S	S
Frässpindel-Ø 35 mm, 115 mm Nutzhöhe über Tisch	-	-	O	O	O	O
Frässpindel-Ø 50 mm, 115 mm Nutzhöhe über Tisch	-	-	O	O	O	O
Frässpindel-Ø 1¼", 115 mm Nutzhöhe über Tisch	-	-	O	O	O	O
Frässpindel-Ø 30 mm, 140 mm Nutzhöhe über Tisch	-	-	O	O	O	O
Frässpindel-Ø 40 mm, 160 mm Nutzhöhe über Tisch	-	-	O	O	O	O
Frässpindel-Ø 50 mm, 160 mm Nutzhöhe über Tisch	-	-	O	O	O	O
Hochgeschwindigkeitsspindel 15.000 U/min anstatt Ø 30 mm	-	-	O	O	O	O
Fräsanschlag 220 für Werkzeug-Ø max. 220 mm, Anschlaglineale 350 mm	S	-	-	-	-	-
Fräsanschlag 240 für Werkzeug-Ø max. 230 mm, Anschlaglineale 400 mm	O	S	S	S	S	S
EURO-Fräserschutz	S	S	S	S	S	S
MULTI-Einstellsystem für Fräsanschlag „240“	O	S	O	S	O	S
Anschlaglineale ALU	-	-	S	-	S	-
Anschlaglineale ALU eloxiert	S	S	O	S	O	S
Anschlaglineale ALU eloxiert und Sicherheitslineale	O	O	O	O	O	O
Sicherheitslineale „Integral“ 500 mm	-	-	O	O	O	O
Formatschiebetisch, Zapf- und Schlitztische						
Formatschiebetisch K, Schnittlänge 1000 mm**	S	-	-	-	-	-
Formatschiebetisch M, Schnittlänge 1300 mm**	O	-	S	-	-	-
Formatschiebetisch L, Schnittlänge 2050 mm**	O	S	O	S	-	-
Formatschiebetisch F, Schnittlänge 2500 mm, eloxiert**	-	-	O	O	S	S
Formatschiebetisch X, Schnittlänge 2800 mm, eloxiert**	-	-	-	-	O	O
Formatschiebetisch XL, Schnittlänge 3200 mm, eloxiert**	-	-	-	-	O	O
Formatschiebetisch eloxiert	O	S	O	S	S	S
Schaltstelle am Schiebetisch	-	-	O	O	O	O

* Leistungsangabe mit S6/40 %, ** Schnittlänge mit Auslegertisch bei max. Schnitthöhe, S ... Standardausstattung, W ... Wahlmöglichkeit ohne Aufpreis, - ... nicht lieferbar, O ... Option

	KF 500	KF 500 Professional	KF 700	KF 700 Professional	KF 700 S	KF 700 S Professional
Auslegertisch und Längsanschläge						
Auslegertisch 1100 für Schiebetisch 1000–2050, Serie 500	○	S	-	-	-	-
Auslegertisch 1300 für Schiebetisch 1300–3200, Serie 500	○	○	-	-	-	-
Auslegertisch 1100 für Schiebetisch 1300–2050 mm	-	-	○	S	-	-
Auslegertisch 1300 für Schiebetisch 1300–2500 mm	-	-	○	○	○	S
Auslegertisch 1500 für Schiebetisch 2500–3700 mm	-	-	-	-	○	W
Ablänganschlag 1100 mm für alle Schiebetische	-	-	S	○	S	○
Ablänganschlag 1300 mm für alle Schiebetische	S	○	-	-	-	-
Teleskopanschlagverlängerung für Ablänganschlag von 1100 mm auf 2000 mm	-	-	○	○	○	○
Teleskopanschlagverlängerung für Ablänganschlag von 1300 mm auf 2050 mm	○	○	-	-	-	-
Ausleger-Ablänganschlag 2600 mm, Serie 500	○	S	-	-	-	-
Ausleger-Ablänganschlag 2600 mm, System „X-Roll“	-	-	○	S	○	S
Ausleger-Ablänganschlag 2600 mm statt Ablänganschlag 1300 mm	○	-	-	-	-	-
Ausleger-Ablänganschlag 2600 mm statt Ablänganschlag 1100 mm	-	-	○	-	○	-
Ausleger-Ablänganschlag 3200 mm mit 2 Queranschlagbacken statt 2600 mm	-	-	○	○	○	○
Gradraster-INDEX-System für Ausleger-Ablänganschlag	○	○	○	○	○	○
Gradraster-INDEX-System mit Längenkompensation für Ausleger 1300/1500	-	-	○	○	○	○
Ablänganschlag Digital 1900 mm mit Teleskopverlängerung auf 3200 mm für Ausleger 1500	-	-	-	-	○	○
Ablänganschlag Digital 3200 mm mit Teleskopverlängerung auf 3200 mm für Ausleger 1500	-	-	-	-	○	○
Wichtiges Zubehör						
Fahreinrichtung	○	○	○	○	○	○
Abklappvorrichtung für Vorschubapparat (nicht in Kombination mit Ausleger 1300 möglich)	○	○	○	○	○	○
Allgemeines						
Arbeitshöhe in mm	890	890	890	890	890	890
Min. Transportbreite in mm (ohne Option 012)	800	800	800 (1000)	800 (1000)	1000	1000
Vorbereitung für minimale Transportbreite 800 mm	-	-	○	○	○	○
Absauganschluss-Ø in mm Kreissäge/Kreissägeschutz (Oberschutz)	120/50	120/50	120/50 (80)	120/50 (80)	120/50 (80)	120/50 (80)
Absauganschluss-Ø in mm Fräsanschlag/Fräse Untertisch	120	120	120/80	120/80	120/80	120/80
Gewicht kg (bei durchschnittlicher Ausstattung)	410	480	570	640	670	780

* Leistungsangabe mit S6/40 %, ** Schnittlänge mit Auslegertisch bei max. Schnitthöhe, S ... Standardausstattung, W ... Wahlmöglichkeit ohne Aufpreis, - ... nicht lieferbar, ○ ... Option



Abmessungen: Serie 700

Formatschiebetisch mm	1300	2050	2500	2800	3200
A mm	890	890	890	890	890
B ¹ mm	2255	2255	2255	2255	2255
B ² mm	2755	2755	2755	2755	2755
B ³ mm	3700	3700	3700	3700	3700
B ⁴ mm	4200	4200	4200	4200	4200
C mm	2980	4480	5380	5980	6780



Serie 500

Formatschiebetisch mm	1000	1300	2050
A mm	890	890	890
B mm	2160	2160	2160
C mm	2182	2783	4361

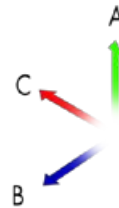

A = Arbeitshöhe, B¹ = ohne Ausleger (Schnittbreite 800 mm), B² = ohne Ausleger (Schnittbreite 1250 mm),
B³ = Schnittbreite 800 mm, B⁴ = Schnittbreite 1250 mm, C = mm

Mehr Details finden Sie im Internet!

Aufnahmesystem für Ablänganschlag 1300
auf Schiebetisch „X-Roll“

440-103

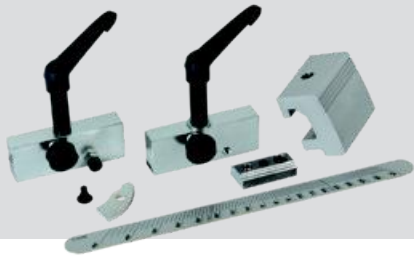

Ablänganschlag 1300 mm
ohne Aufnahmeset

503-170



Ablänganschlagbacken für Anschlag 1300 (503-170)

503-144

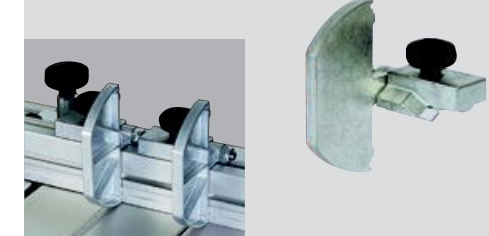

Ablänganschlagverlängerung für Anschlag 503-170
auf 2050 mm

503-111



Doppelgehrungs-Schnellklemmsystem

für Ablänganschlag an Alu-Formatschiebetischen. Gehrungsschnitte zwischen +45° und -45° sind für Profis eine absolute Notwendigkeit. Mit dem Doppelgehrungs-Schnellklemmsystem können Sie leichtgängig und präzise den Ablänganschlag stufenlos in jeder beliebigen Gradeinstellung justieren und klemmen. Die mitgelieferte Gradskala ist in 1°-Schritte unterteilt.

430-132

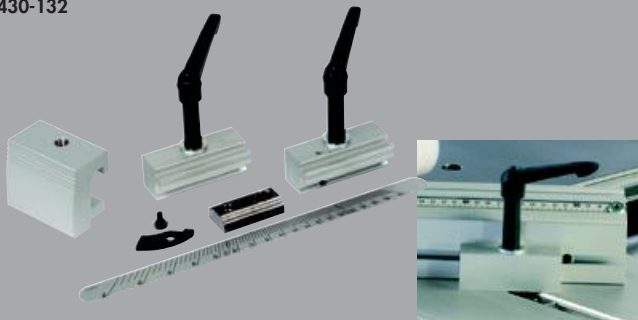

Ablänganschlagbacken

430-135+1

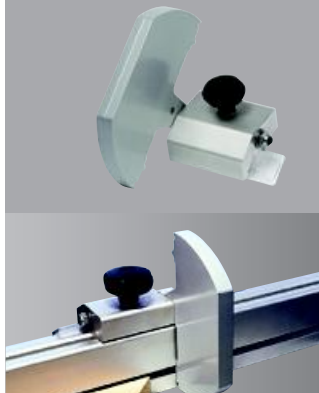

Nutenstein M10

für alle Alu-Formatschiebetische

400-220

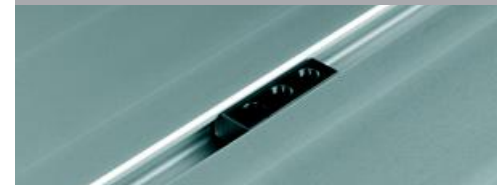

Auslegerverlängerung mit Werkstückrolle

440-102

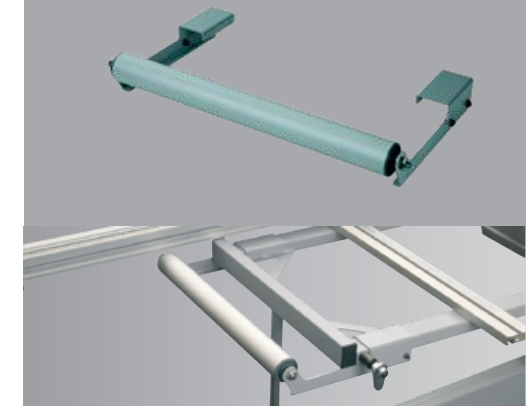

Ablänganschläge

Mit Längsanschlagbacken und integrierter Ableseoptik. Der ausziehbare Teleskopanschlagbacken hat eine zusätzliche Werkstückauflage und kann an jeder gewünschten Position geklemmt werden und ermöglicht präzise Ablängschnitte.

430-048+1 2600 mm

430-049 3200 mm + 2 Backen

430-130+1 1100 mm

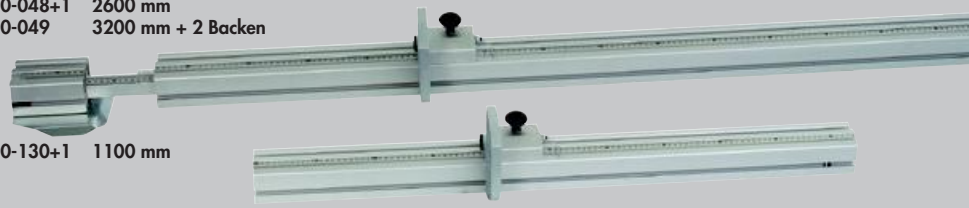

Die Ablänganschlagverlängerung für Anschlag 430-130+1

Sie lässt sich in den Standard-Ablänganschlag 1100 stirnseitig in das Aluminiumprofil einschieben. Die Skala und der schwere Gussanschlagbacken ermöglichen präzise Ablängschnitte bis 2000 mm.

430-134



Ablänganschlagbacken Digital

Zusätzlicher Ablänganschlagbacken Digital mit Klappe links für kurze Werkstücke; für Ablänganschlag 3200 mm

604-118



Parallelanschlag für Formatschiebetische

Das ideale Zubehör für Parallelschnitte am Formatschiebetisch! Sie nutzen die Auflagefläche Ihres Format- und Auslegertisches in Verbindung mit dem Parallelanschlag und garantieren so ein exaktes Aufliegen des zu bearbeitenden Werkstückes. Der Parallelanschlag wird am Schiebetisch angekoppelt, die integrierte Skala 25–1000 mm lässt sich über Lupe exakt ablesen.

430-149

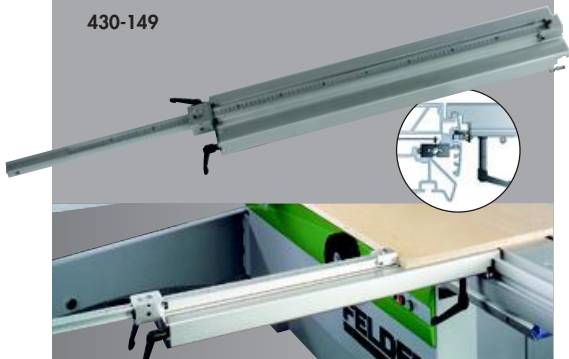

Tischverlängerung mit F-Koppelung

(F = „flach“) aus massivem Maschinenguss hat ein „Einhebel“-Klemmsystem. Sie können daher schnell und ohne Werkzeug die Tischverlängerung an Ihrer Maschine an- und abbauen. Die stirnseitig am Koppelteil angebrachten Justierschrauben ermöglichen die optimale Einstellung der Tischverlängerung flächenbündig und flächenfluchtend zum verlängerten Maschinentisch. Breite 150 mm, Länge 500 mm

01.1.001

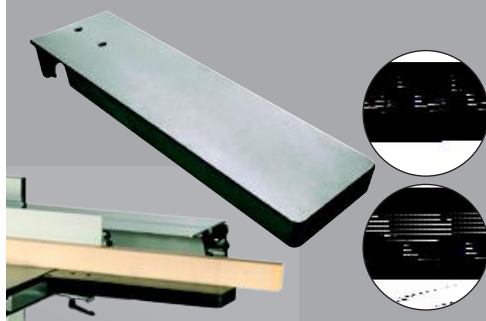

Alu-Tischverlängerung mit P-Koppelung

(P = „Prisma“) aus eloxiertem Aluminium ist stark verrippt und kann an allen Felder-Formattischen „X-Roll“ verwendet werden. Das Einhebel-Klemmsystem garantiert das schnelle Auf- und Abbauen der Tischverlängerung in Sekunden. Die stirnseitig am Koppelteil angebrachten Justierschrauben ermöglichen die optimale Einstellung der Tischverlängerung flächenbündig und flächenfluchtend zum Formattisch. Breite 150 mm, Länge 400 mm

430-104

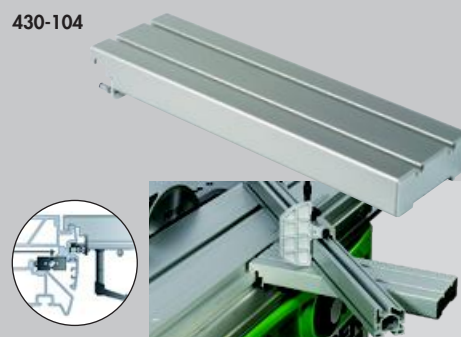

Alu-Tischverlängerung mit F-Koppelung

(F = „flach“) aus eloxiertem Aluminium hat durch ihr Zweikammersystem eine enorm hohe Stabilität. Ein „Zweihebel“-Klemmsystem garantiert das schnelle Auf- und Abbauen der Tischverlängerung in Sekunden ohne Werkzeug. Breite 300 mm, Länge 500 mm

01.2.140

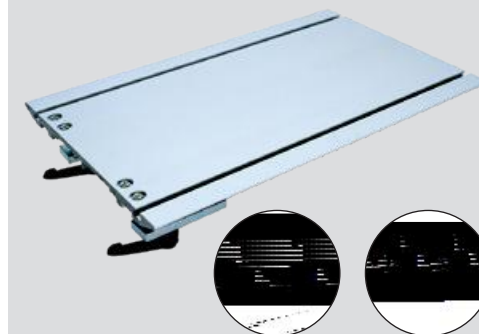

Zusätzlicher Ausleger mit Bodenstützrolle für Schiebetisch „X-Roll“

601-128

Einstellbare Bodenschiene für Ausleger mit Bodenstützrolle
Gesamtlänge 4,5 m – bestehend aus 3 Segmenten

601-129



Tischverlängerung mit Abstützfuß, Länge 1000 mm

Ohne Hilfe und ohne Kraftaufwand ist es nun möglich, lange und schwere Werkstücke zu bearbeiten! Das groß dimensionierte, dickwandige, 1000 mm lange und eloxierte Aluminiumprofil erlaubt höchste Belastungen. Der Abstützfuß ist auf verschiedenste Arbeitshöhen von 450 bis 1000 mm sekundenschnell einstellbar. Breite 150 mm, Länge 1000 mm

400-104

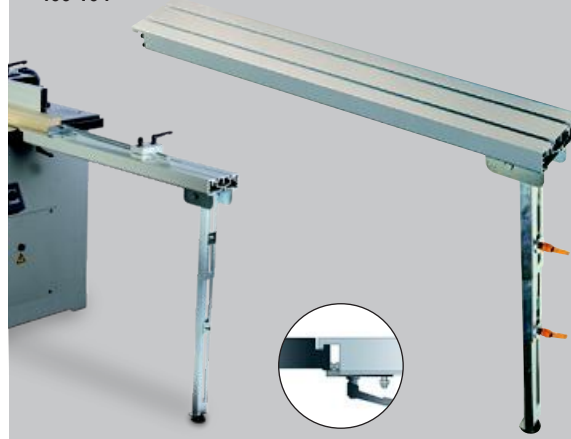

Tischverlängerung für Rundwelle

Tischverlängerung mit Abstützfuß für Aufnahme auf allen Maschinen mit Rundwellenführung. (Ø min = 40 mm, Ø max = 50 mm) Höheneinstellung über Teleskopabstützfuß von 510 bis 930 mm. Breite 150 mm, Länge 800 mm

503-156

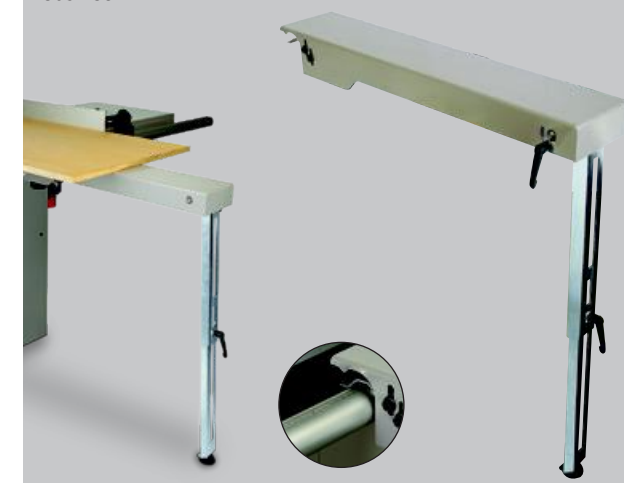

Exzenterniederhalter

Der Exzenterniederhalter lässt sich individuell horizontal und vertikal auf die beliebige Werkstückgröße einstellen. Der hohe Klemmdruck und die einfache Bedienung sichern Ihnen Arbeitskomfort und Arbeitssicherheit. Der Exzenterniederhalter kann in eine Gewindeaufnahme M 20 eingesetzt werden. Beim Einsatz an Alu-Formattischen benötigen Sie das Klemmset für Alu-Formattische. Spannhöhe max.: 140 mm
Spanntiefe max.: 300 mm
Exzenterniederhalter M20 ohne Klemmset

400-108

Klemmset für Felder-Formattische

01.0.036

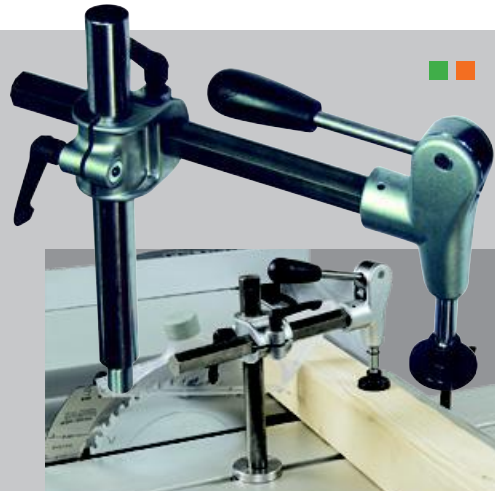
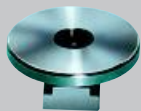

Die Komfort-Fahreinrichtung

Sie setzt sich aus der verzinkten Hebedeichsel mit dem Führungsrad, der vertikal gelagerten Kupplung aus Maschinenguss und den 2 rollengelagerten Rädern zusammen. Ist die Fahreinrichtung nicht im Einsatz, steht Ihre Felder-Maschine fest am Boden. Dafür sorgen zusätzliche „Standfüße“, die an der Maschinenständerunterseite montiert werden.

410-160

410-162

mit Hebedeichsel
ohne Hebedeichsel



Seitenhandhebel für Alu-Formattische „X-Roll“

430-030



EURO-Spaltkeile

für Kreissägeblätter mit Ø 250 bis 315 mm. Die Montagebohrungen am EURO-Spaltkeil ermöglichen die Montage der Felder-EURO-II-Kreissägeschutzhaube. Seitliche Positionsmarkierungen erleichtern die exakte Einstellung der Spaltkeilhöhe zum Kreissägeblatt.

12.3.121 d = 2,0 mm
12.3.122 d = 2,4 mm
12.3.123 d = 2,8 mm



Standard-Spaltkeil

für Kreissägeblätter mit Ø 250 bis 315 mm; wird bei Maschinen mit Kreissägeoverschutz und aufgrund seiner Segmentform bei verdeckten Schnitten eingesetzt.

12.5.121 d = 2,0 mm
12.5.122 d = 2,4 mm
12.5.123 d = 2,8 mm



Pneumatischer Druckbalken

Die beiden Drucksegmente sind getrennt steuerbar. Geeignet für alle Schiebetische mit einer Länge von 3200 mm, die Spannhöhe beträgt 83 mm. Besonders geeignet für lange und dünne Materialien wie z.B. Furniere oder für Schnitte auf Riss, ohne Anschlag z.B. im Treppenbau

604-102



Spaltkeil 350

für Kreissägeblätter mit Ø 350 mm. Achtung: Nicht CE-konform. Daher Verwendung nur für den Export in Länder mit zutreffenden Sicherheitsbestimmungen möglich.

12.6.122 d = 2,4 mm
12.6.123 d = 2,8 mm



Fahrfixierung für Serie 700

Für alle Serie-700-S-Modelle notwendig!

420-161

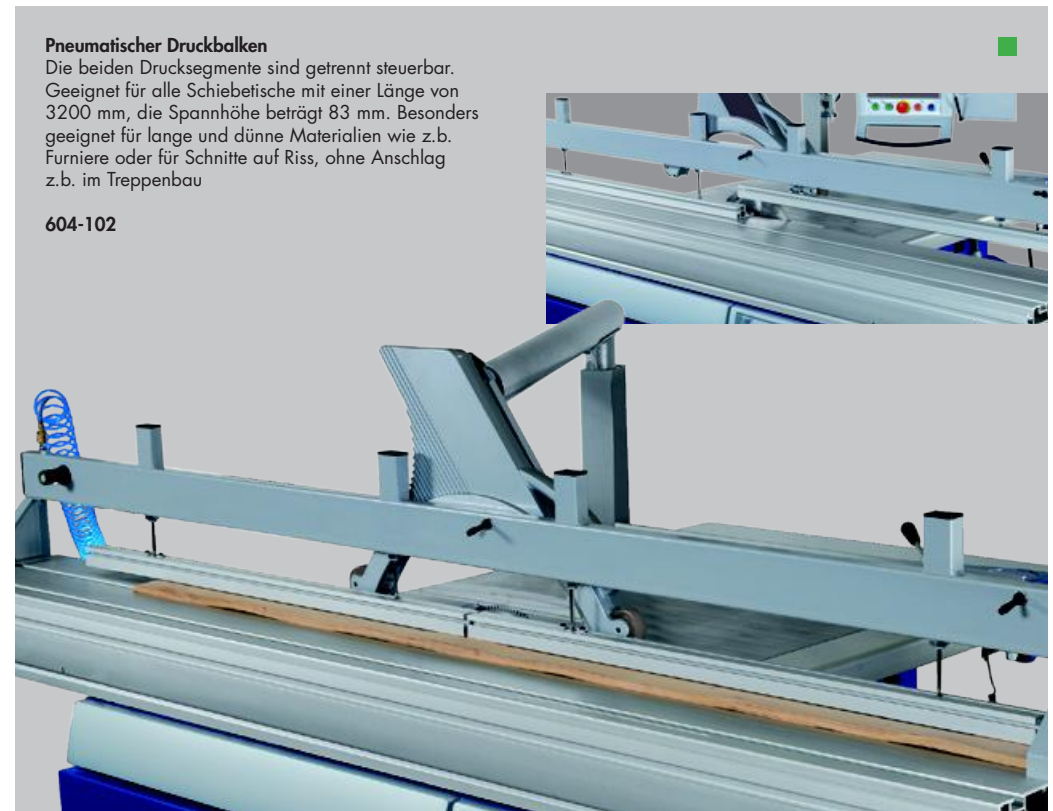

Doppelschnitt-Gehrungslehre DGL 690

Mit der Doppelschnitt-Gehrungslehre DGL 690 werden präzise Gehrungsschnitte ab sofort zum Kinderspiel. Zwei gegenläufig über Lupe ablesbare Gradskalen ermöglichen Ihnen das präzise Einstellen jedes Winkelschnittes zwischen 0°-90°. Rechtwinkelige Rahmen-Eckverbindungen mit unterschiedlichen Rahmenstückbreiten können nach errechneter Winkeleinstellung (mit der Formel $\tan \alpha = B/A$) mit nur einer Einstellung an der Doppelschnitt-Gehrungslehre DGL 690 bearbeitet werden. Die Doppelschnitt-Gehrungslehre kann mit dem jeweilig passenden Aufnahmesystem auf jeden Formattisch montiert werden.

400-155 DGL

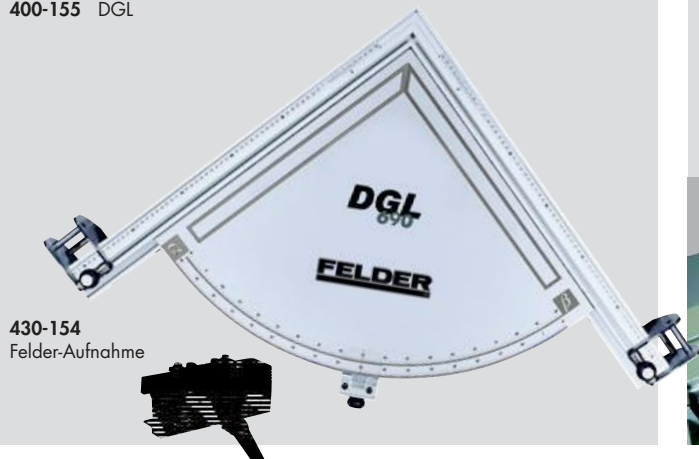

430-154
Felder-Aufnahme

Elektronische Doppelschnitt-Gehrungslehre EGL 1350

Einzigartig! Die patentierte Doppelschnitt-Gehrungslehre von Felder ermöglicht Ihnen Gehrungsschnitte verschieden breiter Werkstücke in jedem beliebigen Winkel! So einfach funktioniert's: Geben Sie per Tastatur am integrierten Computer den gewünschten Gesamt-Winkel g , die Werkstückbreiten A und B ein – Einstellwerte $a + b$ ablesen und die Doppelgehrungslehre einstellen! Die Anschlagbacken an den Anschlaglinealen können bis 1350 mm per Skala eingestellt werden. Je nach eingestelltem Winkel stehen Ihnen zur Längenskompensation Noniuskalen zur Verfügung – damit Sie auch bei Winkelschnitten exakt die Werkstücklänge einstellen können.

401-152 EGL

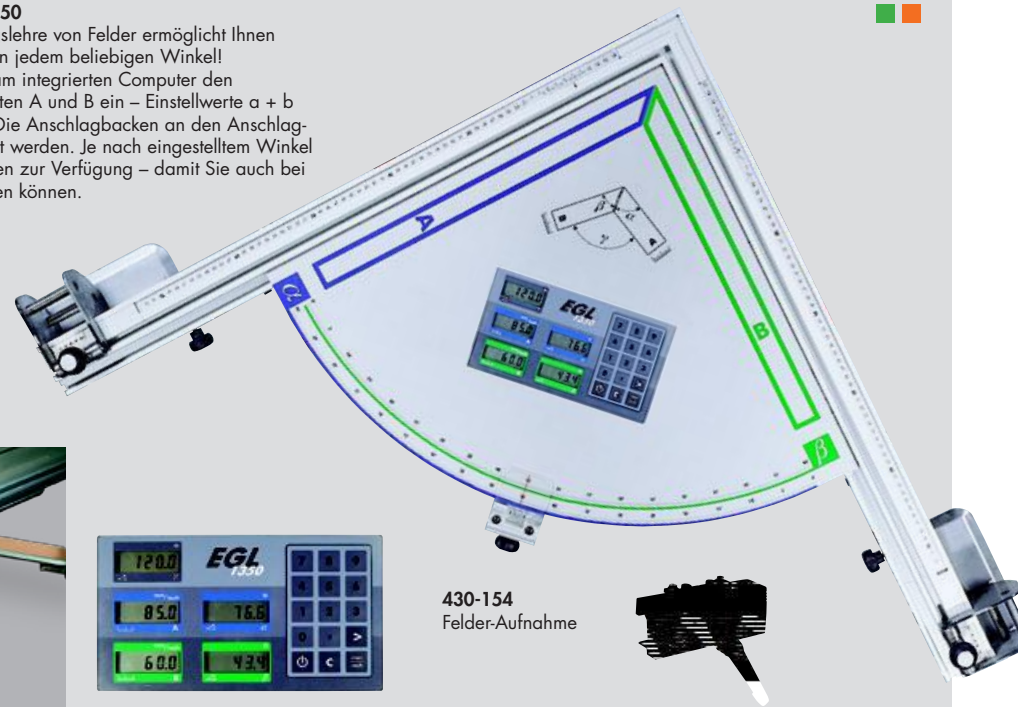
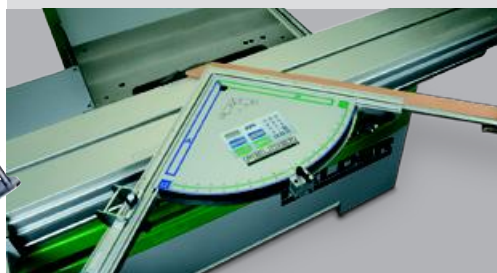

430-154
Felder-Aufnahme

Abstützfuß für Schiebetisch

empfohlen für alle Maschinen mit Fahr-einrichtungen und Schnittlängen ab 2000 mm

440-101



Zweite Auflageschiene am Auslegertisch 1300 + 1500

601-124

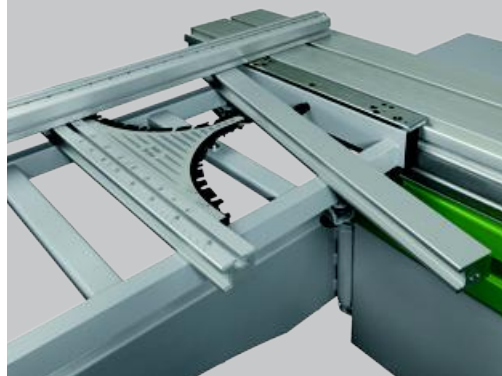

Transport- und Montagewagen für Auslegertisch

Endlich: Schnell, komfortabel und ohne Kraftaufwand können Sie nun mit Hilfe des Transport- und Montagewagens Ihren Auslegertisch ab- und aufbauen. Und noch ein positiver Nebeneffekt: Ihr Auslegertisch ist aufgeräumt! Der Transport- und Montagewagen ist für alle Felder-Holzbearbeitungsmaschinen mit Auslegertisch geeignet.

420-230

**In 12 Sekunden
Ausleger montiert!**



Felder-Systemhandrad

Systemhandrad und Alu-Systemhandrad sind für die Aufnahme von Digitaluhren für die Höhen- und Winkeleinstellung vorbereitet. Der Aufnahmebohrungs-Ø im Handrad beträgt 20 mm für die Bewegungsspindel.

12.1.311

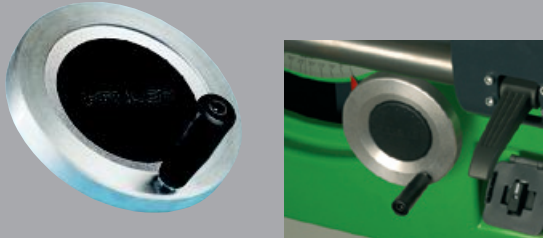

Digitaluhren für Systemhandräder

Die Digitaluhr wird in das Systemhandrad eingesetzt und fixiert. Je nach Einsatzgebiet stehen für die Dickenhöhe sowie Fräshöhen, Kreissägehöhe und Bohrhöheinstellung Digitaluhren zur Verfügung. Das Ablesen der jeweiligen Einstellung erfolgt zehntelmillimetergenau. Die Digitaluhren sind auf eine Spindelsteigung von 2 mm pro Umdrehung ausgelegt.

01.1.200 Anzeige mm
01.2.200 Anzeige inch



Gradanzeige für Schwenkung in Handrad Serie 700 ab 04/2007

423-101 Kreissägen
423-102 Fräsen



Absetzlineal für Kreissägeanschlag mit Aufnahmebohrung für Kreissäge-Zusatzanschlag. Ideal für Absetzarbeiten kurzer Werkstücke, passend für Felder-Maschinen. Lineallänge = 500 mm

410-099



Zusätzliches Kreissäge-anschlaglineal 1200 mm

600-101

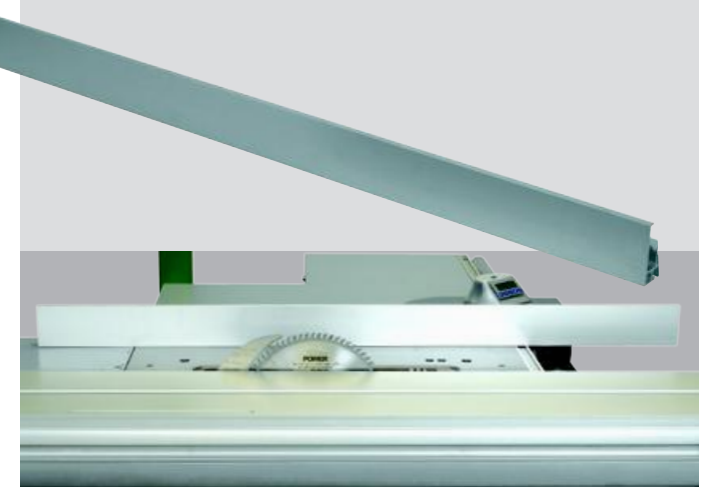

Der Besäumschuh aus massivem Stahlblech lässt sich auf jeden Felder-Formatschiebetisch in den T-Nuten montieren. Der Besäumschuh kann auch als Rückschlagsicherung beim Einsatzfräsen eingesetzt werden.

431-031+1

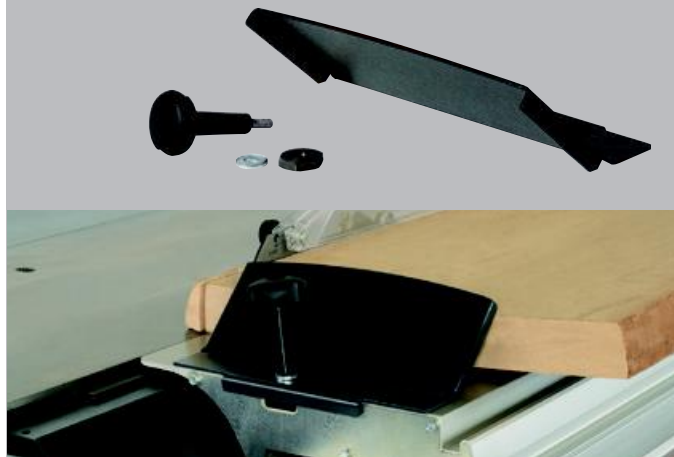

Rückschlagsicherung

Die Rückschlagsicherung für Einsatzfräsen wird in den T-Nuten der Tischverlängerung geführt und geklemmt. Länge 200 mm

400-105

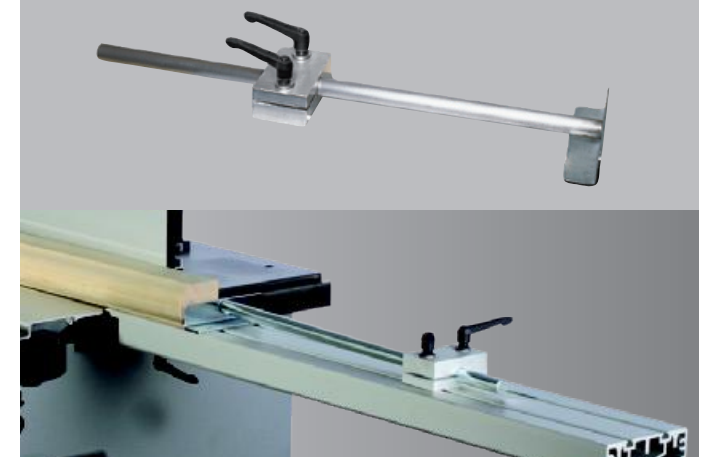

FELDER-Frässspindeln

Wechsel der Frässpindeln mit fest eingestellten Fräs Werkzeugen: Mehrere Frässpindeln mit fest gespannten Fräs Werkzeugen ermöglichen Serienfräsarbeiten mit nur einer Frässpindel-einstellung in Sekunden.

Wechsel der Frässpindeln mit verschiedenen Durchmessern: Verschiedenste Fräsarbeiten werden oft erst mit dem erweiterten Frässpindel-einsatz möglich.

Serie 700 ab 04/2007	Ø	4 Drehzahlen	Nutzhöhe
423-112	30 mm		115 mm
423-113	35 mm		115 mm
423-114	50 mm		115 mm
423-115	25 mm		105 mm
423-116	1 1/4"		115 mm
423-117	3/4"		90 mm
423-118	30 mm		140 mm
423-119	40 mm		160 mm
423-120	50 mm		163 mm
423-121	32 mm		115 mm

Hochgeschwindigkeits-Frässpindel

kann in Felder-Maschinen mit Poly-V-Riemenantrieb statt der Standardfrässpindel eingesetzt werden. Die eingesetzten Schaftfräser werden von den auswechselbaren Spannzangen gehalten. Die Drehzahl von 15/16.000 U/min eignet sich für die Aufnahme von Schaftfräsern jeder Art mit einem Schaftdurchmesser von 6 bis 16 mm.

423-110 Serie 700 ab 04/2007



Klemmhut

vergrößert die Einspannhöhe der Frässpindel auf 120 mm für Felder-Schleif-FIX

500-136 Ø 30 mm



Erweiterungsringätze für Frässpindel

Erweiterungsringe für Frässpindel-durchmesser 1" auf Fräs Werkzeug-Bohrungsdurchmesser 30 mm. Bestehend aus: 1x L = 18 mm mit Bund, 1x L = 10/11,6/16/20/25 mm, 1x Abschlussring

503-171 von Ø 1" auf Ø 30 mm

503-172 Frässpindel-Ringsatz für Ø 1"

500-04-065 von Ø 30 auf Ø 50 mm



EURO-Anlaufrösschutz

Der EURO-Anlaufrösschutz (Best.-Nr. 400-610) entspricht den CE-Sicherheitsvorschriften und ist GS-staubgeprüft! Der Absauganschlussdurchmesser beträgt 120 mm. Neben der zusätzlichen Sicherheit und der guten Späneabsaugung, Absauganschluss-Ø 120 mm, genießen Sie mit dem EURO-Anlaufrösschutz einen hohen Arbeitskomfort. Der transparente Sichtschutz ist in der Höhe auf die jeweilig verschiedene Werkstückhöhe einstellbar. Werkstück-Zufuhrhilfe und Späneabweiser sind sowohl für Rechts- als auch für Linkslauf einstellbar. Werkzeug-Ø 100-160 mm.

400-610



Präzisions-Spannzangen

Diese Spannzangen werden mit einem Ring in der Überwurfmutter zusätzlich geführt. Diese Zusatzführung löst die Spannzange beim Öffnen mit dem Klemmschlüssel automatisch.

Serie 700 + Serie 900

- 01.4.217 Ø 6,00 mm
- 01.4.218 Ø 6,35 mm
- 01.4.219 Ø 8,00 mm
- 01.4.222 Ø 9,53 mm
- 01.4.223 Ø 10,00 mm
- 01.4.225 Ø 12,00 mm
- 01.4.226 Ø 12,70 mm
- 01.4.228 Ø 14,00 mm
- 01.4.229 Ø 16,00 mm



Serie 500

- 500-04-066 Ø 6,00 mm
- 500-04-067 Ø 6,35 mm
- 500-04-068 Ø 8,00 mm
- 500-04-071 Ø 9,53 mm
- 500-04-072 Ø 10,00 mm
- 500-04-073 Ø 11,00 mm
- 500-04-074 Ø 12,00 mm
- 500-04-075 Ø 12,70 mm



Anlaufrille

Anlaufrille für EURO-Anlaufrösschutz (Best.-Nr. 400-610), passend für Werkzeug-Ø 100-160 mm, kleinstmöglicher Werkstück-Innenradius r= 160 mm.

400-611

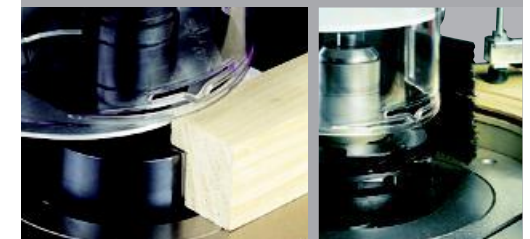

Kreisschneide-, Kreisfräs-Einrichtung

für die Anfertigung exakter Bögen, Segmentbögen oder Kreise mit \varnothing 250–820 mm (1600 mm). Einfach montierbar auf Bandsäge, Fräs- oder Schleifmaschine u. v. a. mehr. Vorbereitet für die Montage auf Felder-Tischverlängerung 400-104 (F-Koppelung) und 430-104 (P-Koppelung); Aufnahme an Bandsäge mit Art.-Nr. 01.0.150.

01.1.300

Kinderleicht schneiden oder fräsen Sie jetzt Kreise und Bögen!

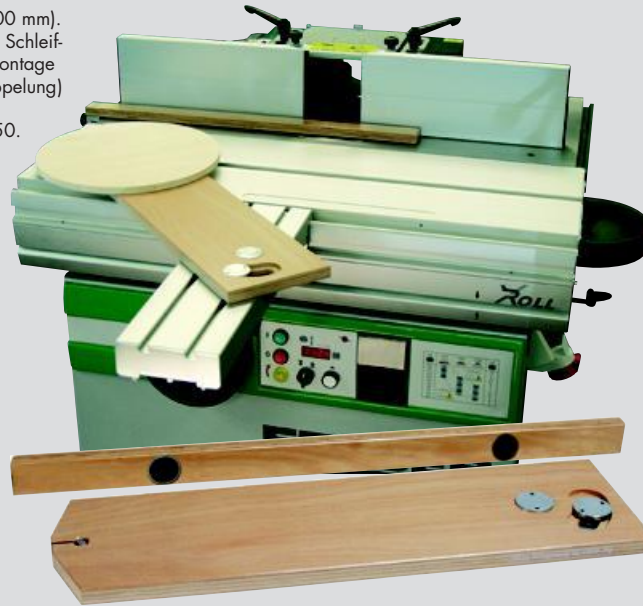

Fränschlag „240“

Der Fränschlag aus Guss nimmt Fräswerkzeuge bis max. \varnothing 230 mm auf. Die Feineinstellung der abnehmenden Anschlagsschiene ist Standard. Die Absaugung der Späne erfolgt über den integrierten Absauganschluss. Max. Werkzeug- \varnothing 230 mm, max. Werkzeughöhe über Tisch 120 mm, \varnothing Absauganschluss 120 mm, staubgeprüft durch Prüfinstitut BG. Die abnehmende Anschlagsschiene kann mittels Handrad nach Skala -5 bis +25 mm eingestellt werden. Fränschlag „240“ Standard Preis ohne Fränschlagschienen.

400-140



Selbst-Bausatz

Speziell für ältere Felder-Maschinentypen und Fremdfabrikate! Wenn die Möglichkeit besteht, an Stelle dieses Selbstbausatzes den Artikel 01.0.250, „Fränschlagschienen mit Sicherheitslinealen“ zu verwenden, empfehlen wir dies aus Präzisionsgründen.

01.0.253

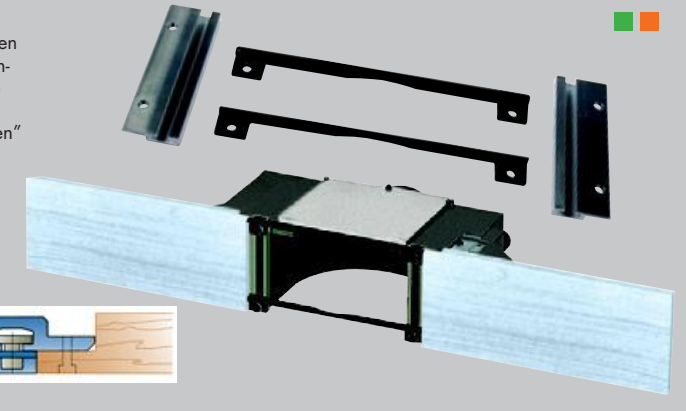

Fränschlagschienenensatz „Integral“

Hart-Coat beschichtet. Passend für Felder-Fränschlag 180 und 240! Leichte Anpassung an Werkzeugdurchmesser und Werkzeughöhe durch stufenlose Verstellbarkeit. Die „unverlierbaren“ integrierten Führungsstege garantieren stets eine durchgehende Werkstückführung. Anschlaglineallänge je 500 mm.

01.0.255

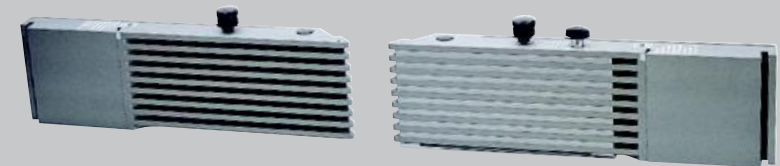

Füllstab

zum sicheren Führen dünner Werkstücke am „Integral“-Fränschlag. Der Füllstab schließt die unterste Aussparung in der linken Kassette. Die Oberfläche ist durch eine Hart-Coat-Schicht vergütet.

01.0.256

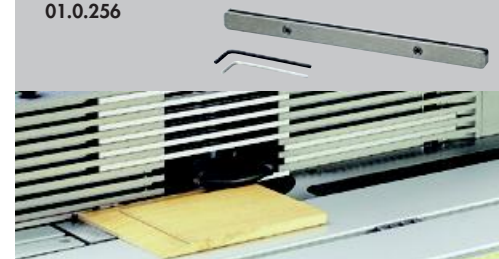

Abstandhalter

Unentbehrlich beim Fräsen von leicht kippenden Werkstücken! Der Abstandhalter wird in der gewünschten Nut am „Integral“-Fränschlag angeklemt. Die gewünschte Profiltiefe lässt sich exakt zwischen 1–40 mm einstellen.

01.0.257



Sicherheitslineale-Selbstbausatz für Alu-Anschlagbacken oder Holzschienen

Bestehend aus:

- 2 Stück Sicherheitslineale 3 mm
- 2 Stück Sicherheitslineale 6 mm
- Montagematerial für Holz- und Aluanschlüge
- Montageanleitung

501-116

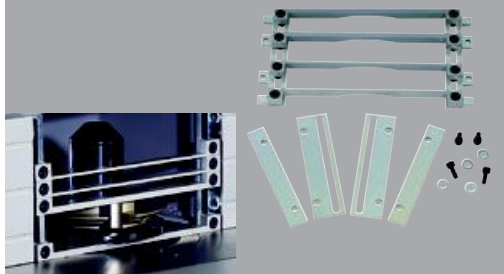

Vorschubapparat-Abklappvorrichtung

Der Vorschubapparat bleibt auf der Maschine und muss nicht mehr abgebaut werden. Mit wenigen Handgriffen klappen Sie die Vorschubeinrichtung mühelos über oder unter die Arbeitsebene.

11.3.014



Schlitzscheibenabdeckung Ø 300 mm und Zugriffsschutz
Maximaler Werkzeug-Ø 270 mm, für alle Felder-Formatschiebetische, Späneabsaug-Anschluss-Ø 120 mm.

430-123

+ Serie 500 + 700



Zapf- und Schlitzzubehör
Überschubplatte

aus Aluminium, beidseitig einsetzbar: für rechtwinkelige und Gehrungs-Zapf- und Schlitzverbindungen.

430-620

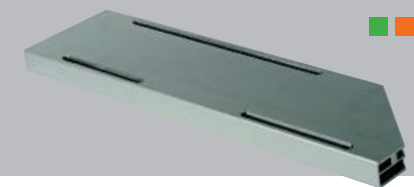

Anschlagschienen Alu eloxiert mit Sicherheitslinealen

Die Sicherheitslineale werden an der T-Profilsschiene aufgenommen und fixiert, die Höheneinstellung mit den Klemmschrauben erfolgt einfach und schnell. Je 2 Stück 3 mm und 6 mm starke Sicherheitslineale sind im Lieferumfang.

01.1.250 550 mm

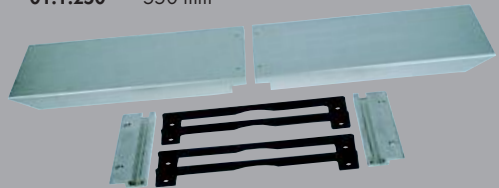

01.0.251 3,0 mm

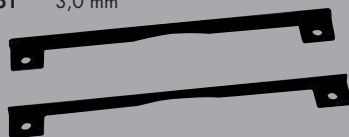

01.0.252 6,0 mm



Rollenandruckapparat

Der Rollenandruckapparat für EURO-Frässchutz wird in die Aufnahmehalterung des EURO-Frässchutzes eingeschoben und fixiert. Die gefederten, schräg angestellten Rollen des Rollenandruckapparates übernehmen die Niederhalte- und Anpressfunktion am Werkstück. Die Höhe und Tiefe des Rollenbalkens zum Anschlag ist stufenlos einstellbar.

423-261

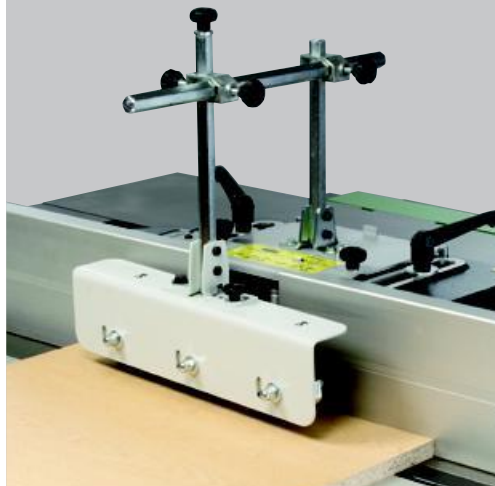

Fräsdrukvorrichtung

mit verstellbarer, federnder Rolle. Verstellbereich 380 mm, Höhenverstellung 80 mm. Lässt sich sekundenschnell ohne Werkzeug an Felder-Formattischen mit P-Koppelung (Zapf- und Schlitztischen) einsetzen. Ideal beim Fräsen von geraden und runden Werkstücken!

01.1.286



MULTI-Einstellsystem

Nachrüstset für Fräsanschlag „240“. Das MULTI-Einstellsystem hat 3 wesentliche Vorteile:

- die automatische Wiederholeinstellung des Fräsanschlages durch die Passbohrungsaufnahme am Tisch
- die Parallelführung des Fräsanschlages und
- die Schnell- und Feineinstellung des Fräsanschlages für den jeweiligen Fräswerkzeugdurchmesser

01.0.241



FELDER Die Vielfalt der Holzbearbeitungsmaschinen

Formatkreissägen/Kreissägen



K 975



K 915 Professional



K 915



K 700 S Professional



K 700 S



K 700 Professional



K 700

Kreissäge-Fräsmaschinen



KF 700 S Professional



KF 700 S



KF 700 Professional



KF 700



KF 500 Professional



KF 500

Fräsmaschinen



F 900



F 700



Kombimaschinen



CF 741 S Professional



CF 741 S



CF 741 Professional



CF 741



CF 531 Professional



CF 531

Bandschleifmaschine



FS 722

Hobelmaschinen



AD 951



AD 741



AD 531



A 951



A 741



D 951

Bohrmaschinen



FD 921



FD 250

Kantenanleimmaschinen



G 580



G 570



G 560



G 500



G 460



G 400



G 300



G 200



P 200

NEU



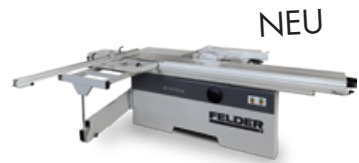

NEU

K 500 S



K 500 Professional



K 500

Handkantenanleimmaschine



NEU

ForKa ECO



Formkantenanleimmaschine



NEU

ForKa 300 S

Kantenschleifmaschinen



F 500 Professional



FS 900 K



FS 900 KF

Eckenrundungsmaschine



ERM 1050



Kantenfräsmaschine



NEU

FK 300

FELDER®

Perfekte Holzbearbeitung

Unser gesamtes
Maschinenprogramm
finden Sie in unseren
neuen Katalogen und auf
unserer Internet Seite!

www.felder.at

 GRATIS-Katalog
jetzt anfordern!

Breitbandschleifmaschinen



FW 1102



FW 1100



FW 952



FW 950



FW 650

Trennbandsägen

NEU



FB 940-RS



FB 740-RS

Bandsägen

NEU



FB 940



FB 840



FB 740



FB 640

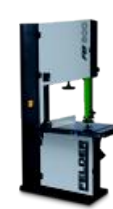

FB 600



FB 500

Absauggeräte



RL 300

RL 250



RL 200



RL 160



RL 125



AF 22 Stationär



AF 22 Fahrbar



AF 22 Stand



AF 14

NEU



FBP 50/60/70

Brikettierpresse



Perfekte Holzbearbeitung

FELDER Maschinenbau

KR-Felder-Straße 1
6060 HALL in Tirol
Austria
Tel. +43 (0) 52 23 58 500
Fax +43 (0) 52 23 56 130
E-Mail: info@felder.at

www.felder.at

Sofort-INFO unter:

- Ⓐ Tel. +43 52 23 58 500
Fax +43 52 23 56 130
www.felder.at
- Ⓓ Tel. +49 89 37 15 90 08
Fax +49 89 37 15 90 09
www.felder-maschinen.de
- ⒸⒽ Tel. +41 44 872 51 00
Fax +41 44 872 51 21
www.felder-suisse.com
- Ⓘ Tel. +39 (0) 472 83 26 28
Fax +39 (0) 472 80 23 01
www.felder-italy.it

Ihre Verkaufs- und Servicestelle