

FORMAT[®]

Eine Klasse für sich.

Holzbearbeitungsmaschinen





Willkommen bei FORMAT-4!



Es fühlt sich an, als wäre es erst gestern gewesen, als wir in der Felder Gruppe die Idee für die Premiummarke Format-4 geboren haben. Seit 2001 setzen wir nun kontinuierlich neue Standards am Markt und sind schnell zu einer fixen Größe im High-End-Segment geworden.

Unter dem Leitsatz „Alles aus einer Hand“ bieten wir mit individuellen Produkten, maßgeschneiderter Maschinenkonfiguration, kompetenter Beratung, lösungsorientiertem Kundendienst, konsequenter Innovation und traditionellen Werten ein perfekt abgestimmtes Komplettpaket der Extraklasse.

A handwritten signature in blue ink that reads "Hansjörg Felder". The signature is fluid and cursive.

Prof. h.c. Ing. Hansjörg Felder

Kompromisslos wie bisher werden wir auch in Zukunft unserem Weg folgen und mit Leidenschaft, Überzeugung und Mut zur Innovation unseren Kunden genau die Maschine anbieten, die sie benötigen.

Unzählige Holzbearbeitungsbetriebe weltweit verlassen sich bereits auf unsere Gewinnbringer und profitieren vom Format-4 Komplettpaket für perfekte Holzbearbeitung.

Besuchen Sie uns im Internet oder im Ausstellungszentrum in Ihrer Nähe. Entdecken Sie die Welt der Felder-Gruppe, testen Sie unsere Maschinen und finden Sie die ideale Lösung für Ihre individuellen Anforderungen an die perfekte Holzbearbeitung.

TRADITION +
INNOVATION =
PERFEKTION

FORMAT[®]



kappa 590 x-motion



kappa 590 e-motion



kappa 550



kappa 550 x-motion



plan 51L



profil 45 Z



c-express 920 classic



creator 950



profit H200/H300



profit H350



profit H500/H500 MT



tempora F400 45.03/L



tempora F600 60.06/L



tempora F800 60.08
x-motion plus/e-motion



tempora F800 60.12
x-motion plus/e-motion



finish 1352 modular



kappa V60



kappa V60 classic

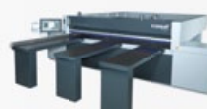

kappa automatic classic



kappa automatic 80/100

Format-4-Holzbearbeitungsmaschinen sind von führenden europäischen Instituten geprüft und werden in der jeweilig vorgeschriebenen Landes-Sicherheitsausstattung mit den entsprechenden Schutzvorrichtungen ausgeliefert. Die Abbildungen enthalten teilweise Sonderausstattungen und Zubehörteile, die nicht im Standard-Lieferumfang beinhaltet sind. Die Änderungen der technischen Daten, Satz- und Druckfehler sind jederzeit vorbehalten. Die jeweilige Standardausstattung und Preise entnehmen Sie bitte der gültigen Preisliste.

FORMAT[®]



FORMAT-4, die richtige Entscheidung!

Individuelle Lösungen für individuelle Ansprüche

Jede Format-4-Holzbearbeitungsmaschine wird nach den spezifischen Wünschen unserer Kunden produziert. Wir passen die Maschine gezielt auf Ihre individuellen Ansprüche an perfekte Holzbearbeitung an.

Auf unsere Holzbearbeitungsmaschinen können Sie sich verlassen

Aufwendige Verarbeitungen und Produktion, innovative Weiterentwicklungen und kompromisslose Qualitätsansprüche zeichnen die Holzbearbeitungsmaschinen von Format-4 aus. Entscheidungskriterien wie Stabilität, Funktionalität und lange Lebensdauer sind bei unseren Maschinen selbstverständlich.

Qualität aus Österreich

Format-4 entwickelt und produziert in Hall in Tirol erstklassige Holzbearbeitungsmaschinen für den weltweiten Vertrieb. Modernste Fertigungstechniken, innovative Produktionsmaschinen und kontinuierliche Qualitätssicherungsprozesse garantieren die Qualität, die Präzision und die Zuverlässigkeit Ihrer Holzbearbeitungsmaschine.

Beratung auf die man zählen kann

Maßgeschneiderte Betreuung beginnt bei Format-4 bereits lange vor der Kaufentscheidung. In den Technologiezentren und Schauräumen erfolgt nach einer gezielten Bedarfsanalyse die Konfiguration individuell auf den Kunden zugeschnittener Produktlösungen. Bei der Simulation des Kundenbetriebs testet der Kunde verschiedene Maschinenkonzepte und findet so die perfekte Lösung für seine individuellen Anforderungen an perfekte Holzbearbeitung.



Immer für Sie im Einsatz: Das FORMAT-4-Serviceteam

Speziell ausgebildete Fachkräfte übernehmen Lieferung, Montage, Inbetriebnahme und die erste Maschinenkonfiguration. So kann die neue Maschine ab dem ersten Einsatztag produktiv genutzt werden.

Im nächsten Glied der Format-4-Servicekette profitieren die Kunden von individuellen Inspektions- und Wartungspaketen und einer kompetenten Service-Hotline für Soforthilfe. Zahlreiche Format-4-Servicestellen sichern die kurzfristige Verfügbarkeit der Format-4-Servicetechniker sowie eine reibungslose Ersatzteilversorgung. Kunden mit computergesteuerten Maschinen haben zudem die Möglichkeit ihre Mitarbeiter in umfassenden Software- und Maschinenschulungen professionell ausbilden zu lassen.



FORMAT-4, unsere Qualität ist Ihr Erfolg!

Die Qualität der Produkte bedingt den Erfolg unserer Kunden. Daher suchen wir die enge Zusammenarbeit und Abstimmung mit Holzbearbeitern aus Handwerk, Gewerbe und Industrie. Dieser kontinuierliche Austausch erlaubt es uns, die Bedürfnisse und Anforderungen der Nutzer zeitnah in die Entwicklung neuer Maschinenkonzepte aufzunehmen und mit optimierten Produkten die Konkurrenzfähigkeit unserer Kunden zu sichern.

Modernste Fertigungstechnologien und strikte Produktionsstandards garantieren exzellente Präzision und beste Verarbeitungsqualität. Die hauseigene Forschungs- und Entwicklungsabteilung, zahlreiche internationale Patente und bahnbrechende Lösungen sichern unseren Entwicklungsvorsprung.





FORMAT-4-Schauräume, entdecken Sie unsere Holzbearbeitungswelt!

Mit zahlreichen Verkaufs- und Servicestellen sind wir immer in Ihrer Nähe. Kompetente Fachberater begleiten Sie gerne durch die Welt von Format-4 und finden mit Ihnen genau die Maschine, die Sie benötigen. Ob Maschinenneuheiten, Werkzeug und Zubehör oder eine geprüfte Gebrauchte - unser umfangreiches Angebot wird Sie überzeugen. In unseren Kompetenz- und Technologiezentren können Sie uns auf Herz und Nieren testen und zahlreiche innovative Neuentwicklungen live erleben.





FORMAT-4-Servicekette, wir sind für Sie da!

Die permanente Verfügbarkeit moderner Holzbearbeitungsmaschinen ist ein maßgeblicher Einflussfaktor für die Produktivität und den Ertrag eines Unternehmens. Die Format-4-Servicekette sichert die Einsatzbereitschaft der Maschinen und gewährleistet konstante Präzision.

Mit der Format-4-Servicekette sichern Sie sich individuellen Rundum-Service für perfekte Holzbearbeitung ab der ersten Minute. Perfekte Beratung, kompetente Soforthilfe und Vor-Ort-Service, permanente Maschinenverfügbarkeit, weniger Stillstandszeiten, optimale Werterhaltung und geringere Folgekosten – unser Service für Ihren Profit.

Seit mehr als 50 Jahren beschäftigen wir uns mit der Entwicklung, der Produktion und dem Vertrieb erstklassiger Holzbearbeitungsmaschinen. Heute zählen Holzbearbeitungsmaschinen aus dem Hause Felder zu den meistgekauften weltweit.

Speziell ausgebildete Servicemitarbeiter sind mit fachkundigem Vor-Ort-Service flächendeckend für Sie im Einsatz. Wenns mal besonders schnell gehen muss bekommen Sie in unserer Hotlinezentrale unkomplizierte Soforthilfe.



FORMAT-4-Kunden aus Überzeugung und Leidenschaft!

Jeden Tag entscheiden sich Holzbearbeiter in der ganzen Welt für Holzbearbeitungsmaschinen aus dem Hause Felder und werden dadurch nicht nur zu unseren Kunden, sondern auch zu Beratern für perfekte Holzbearbeitung.



„Ein wertvoller Partner in jeder Werkstatt! Mit den Tiroler Qualitätsprodukten aus dem Hause Felder spürt man die heimische Wertarbeit bei jedem Arbeitsschritt.“
Adi Egger, Tischlermeister in Tirol

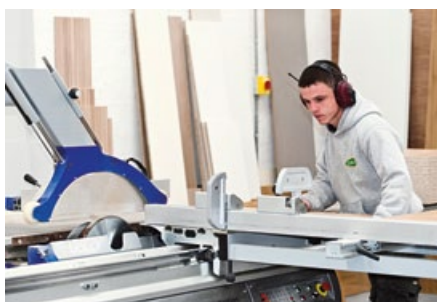

„Die Effizienz der Maschinen und die signifikant gestiegene Produktivität erlaubt es uns, nichts anderes, als das Beste anzubieten. Felder ist großartig, obwohl wir weit weg sind vom Werk in Österreich, gab es nie Probleme und der Service ist fantastisch!“
Duncans of Grantown, Grantown on Spey, England



„Vom ersten Gespräch bis hin zur Maschinenaufstellung und den ersten Arbeitsschritten und sogar bei der Wahl der richtigen Werkzeuge wurden wir von kompetenten Format-4-Fachberatern und -Technikern begleitet. Der Vorteil, wenn Software und Maschine vom selben Anbieter kommen ist, dass es keine Ausreden geben kann: Für optimale Produktivität müssen CNC und Software problemlos zusammenarbeiten!“
Schreinerei Epp, Deutschland

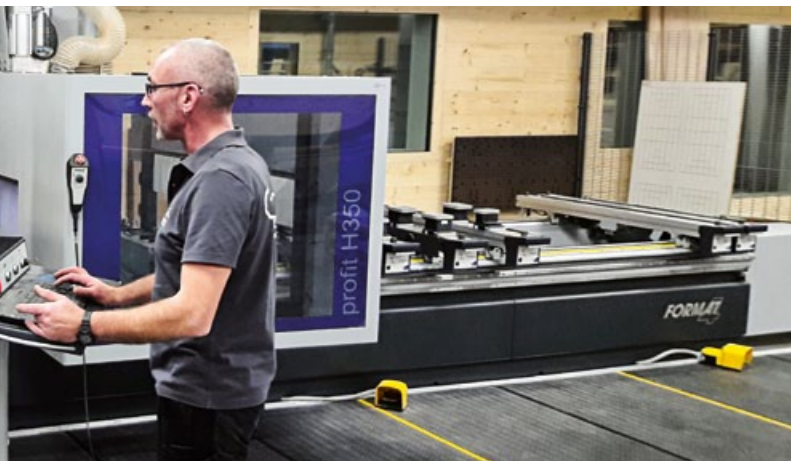



Besuchen Sie uns im Internet

- Maschinen
- Videos
- Sofortangebote
- Werkzeug und Zubehör
- Alle technischen Daten

www.format-4.com

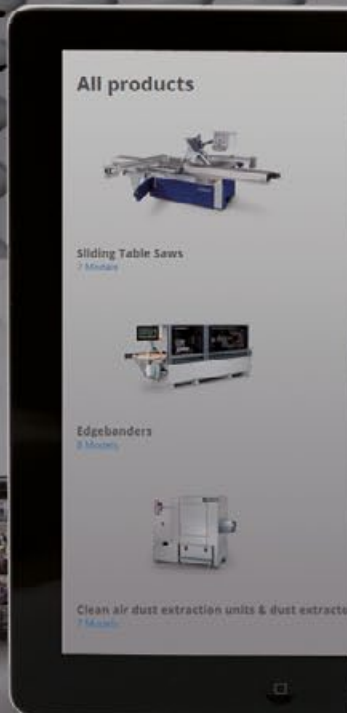

und entdecken Sie:

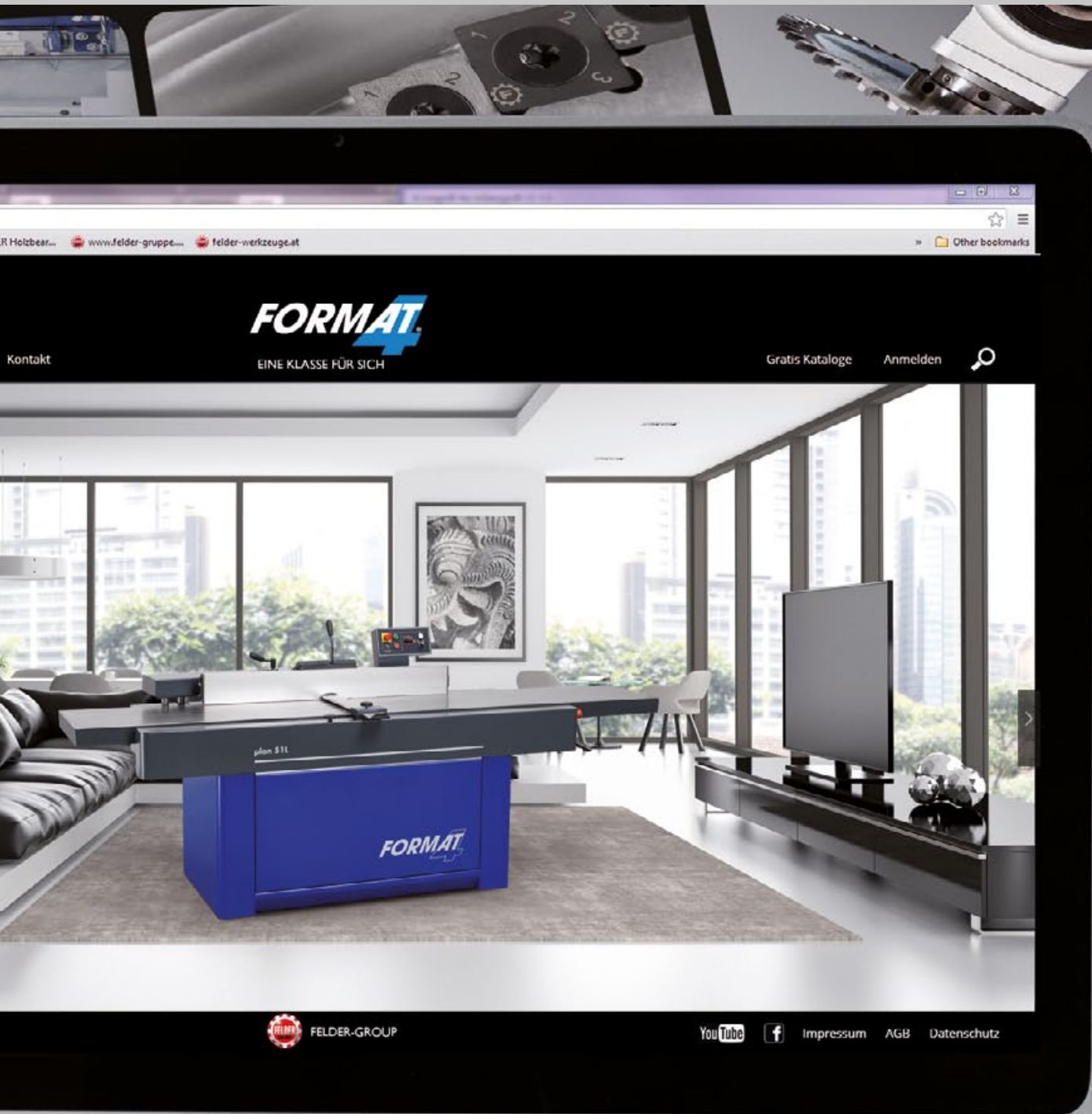

Kraftpakete mit Premiumkomfort

profil 45 Z

profil 45 M



profil 45 Z

FORMAT

Fräskomfort der Extraklasse

Elegant, formvollendet und intelligent - die Format-4 profil 45 Z bietet Perfektion auf Knopfdruck im universellen Einsatz. Die Highlights für professionelle Holzbearbeiter: Höhen- und Winkelverstellung der Frässpindel sowie die Einstellung des Fräsanschlages werden einfach und schnell am Bedienpult gesteuert. Das Frässpindel-Schnellwechselsystem sorgt für extrem schnelle Umrüstzeiten und beste Produktionseffizienz. Premium-Holzbearbeitung auf höchstem Niveau mit Qualität aus Österreich.





„Easy-Glide“
Schwenksegment-
Führungssystem

Frässpindel-
Schnellwechselsystem

Fräsanschlag-
Schnellklemmsystem

Frässpindel-
Schwenkung nach
hinten

Fräsanschlag-
Abklappeinrichtung

„X-Roll“ Zapf- und
Schlittztisch



profil 45 Z

Das Kraftpaket mit Premiumkomfort



Beste österreichische Maschinenbaupräzision mit elegantem Design, Premium-Bedienkomfort und innovativen High-Tech-Lösungen bietet die Schwenkspindel-Tischfräse von Format-4. Stabilität und Höchstleistung bei maximaler Belastung: Der massive, hochpräzise gefertigte Grauguss-Frästisch garantiert ein Maximum an Stabilität und absolut vibrationsfreies Arbeiten bei höchster Belastung. Der 7“-TFT-Monitor im „x-motion“-Steuerungspaket bietet einzigartigen Bedienkomfort der Premiumklasse. Die Touchscreen-Bedieneinheit befindet sich immer auf Augenhöhe und liefert alle wichtigen Informationen auf einen Blick.



profil 45 M



„Easy-Glide“
Schwenksegment-
Führungssystem

Fräsanschlag-
Schnellklemmsystem

Elektrisch verstellbarer
Fräsanschlag



Frässpindel-
Schnellwechselsystem

Frässpindelschwenkung
nach hinten

Fräsanschlag-
Abklappeinrichtung

Das Fräsaggregat

Das profil 45 Frässpindel-Triebwerk lässt keine Wünsche offen!

In jedem Detail des schweren profil 45 Frässpindel-Triebwerkes spiegeln sich jahrzehntelange Maschinenbau-Erfahrung verbunden mit modernsten Produktionstechniken wieder.

Das kraftvolle Frässpindel-Triebwerk der profil 45 wurde speziell für den anspruchsvollen Industrie-Einsatz entwickelt. Mit der Präzisions-Doppelaufhängung für exakte Winkelverstellung und der Schwalbenschwanzführung für präzise lineare Höhenverstellung garantiert das Aggregat jahrelang perfekte Einstellgenauigkeit bei Höchstleistung.

- Frässpindel-Nutzhöhe über Tisch 140 mm Ø 30 mm (160 mm für Ø 40 und 50 mm)
- Frästischöffnung 320 mm
- Frässpindel-Schnellwechselsystem
- Einfacher Drehzahlwechsel von vorne
- Spannzangenfuttersspindel für Oberfräser mit 15.000 U/min (Option)
- Elektrische Höhenverstellung mit digitaler LED-Anzeige
- Elektrische Winkelverstellung mit digitaler LED-Anzeige
- Schwenkung nach hinten 0° bis 45° / 5° nach vorne bei x-motion
- Zwangsgeführte Höhenverstellung mit Schwalbenschwanzführung
- Maximale Kraftübertragung durch großflächige POLY-V-Riemen-Auflagefläche
- Optimale Vibrationsdämmung durch schweres Graugussaggregat
- **6 Jahre Garantie** auf „Easy-Glide“, der Format-4-Schwenksegmentführung!
 - Höchste Belastbarkeit
 - Spielfreie Schwenkung
 - Unempfindlich gegen Staub
 - Absolut wartungsfrei
 - Absolut schmierstofffrei



Schwenksegmentführung
„Easy-Glide“



profil 45 Z/M

Das Frässpindel-Triebwerk mit Präzisions-Doppelaufhängung ist in Schwenksegmenten aus massivem Grauguss geführt. Die so herbeigeführte „Zwangsführung“ garantiert Präzision und Einstellgenauigkeit.

Maximale Kraftübertragung durch großflächige POLY-V-Riemen Auflagefläche.



„Power-Drive“-Steuerung

Mit dem „Power-Drive“-Paket für höchsten Bedienkomfort werden Höhe und Winkel der Frässpindel schnell und präzise elektronisch gesteuert. Am Drehknopf regeln Sie die Schnelleinstellung, die Feineinstellung erfolgt zehntelmillimetergenau per Tastknopf. Rote LED-Ziffern informieren direkt am Bedienfeld und in Echtzeit über den aktuellen Ist-Wert.



Fräsanschlag-Steuerung

Per präziser Schnelleinstellung (abhängig vom Ausstattungspaket direkt am Fräsanschlag oder dem optionalen Überkopf-Touchscreen) wird der Fräsanschlag elektrisch gesteuert und die aktuellen Einstellwerte in Echtzeit angezeigt.



„x-motion“-Steuerung

Bedienkomfort der Premiumklasse

Ein absolutes Highlight im „x-motion“-Steuerungspaket ist der 7" TFT-Farbmonitor für einzigartigen Bedienkomfort der Premiumklasse. Die Touchscreen-Bedieneinheit befindet sich immer auf Augenhöhe und liefert alle wichtigen Informationen auf einen Blick. Neben allen Einstellungen der Frässpindel kann auch der neue Format-4 Fräsanschlag direkt am Touchscreen gesteuert werden. Das Premiumpaket bietet höchste Effizienz durch Programmabruf auf Knopfdruck mit individuell konfigurierbaren Fräsprogrammen und der Werkzeugdatenbank.

- 7" TFT-Farbmonitor im Überkopffpanel
- Touchscreen-Steuerung
- Fräsanschlag präzise steuerbar
- Frässpindelhöhe und -winkel gesteuert
- Spezifisch konfigurierbare Fräsprogramme
- Individuelle Benutzerverwaltung
- Werkzeugdatenbank
- Schnellreferenzierung für Frässpindelhöhe und Fräsanschlag nach Werkzeugwechsel
- Korrektur von Spindelhöhe und Fräsanschlag bei Winkelverstellung
- Umschaltung Absolut- und Referenzwert

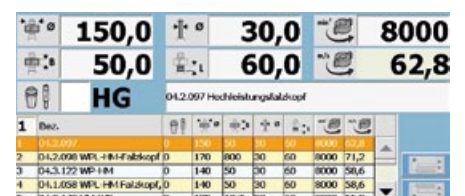
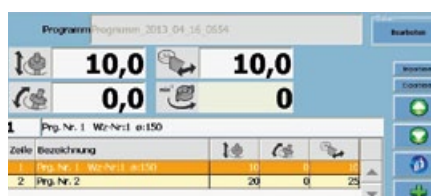
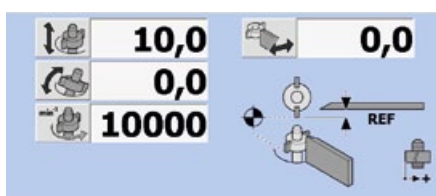
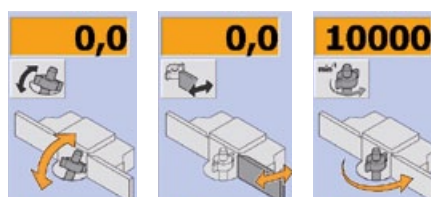



Frässpindel

Sparen Sie wertvolle Produktionszeit mit dem Frässpindel-Schnellwechselsystem und Premium-Bedienkomfort

Der unbegrenzte Einsatz Ihrer neuen Schwenkspindel-Fräse profil 45 wird zusätzlich durch das Frässpindel-Schnellwechselsystem unterstützt. Sie können Frässpindeln mit fest vormontierten Fräsworkzeugen für Serien-Fräsarbeiten, aber auch Frässpindeln mit unterschiedlichen Frässpindel-Durchmessern sekundenschnell einsetzen. Ein Highlight der besonderen Art ist die Hochgeschwindigkeits-Frässpindel für Schaftfräser mit 15.000 U/min.

Vorteile Frässpindel-Schnellwechselsystem:

- Einfaches, schnelles Wechseln verschiedener Frässpindelarten
- Einsatz von verschiedenen Frässpindeldurchmessern
30, 32, 35, 40 und 50 mm, 1¼"
- Die Hochgeschwindigkeits-Frässpindel nimmt alle Schaftfräser mit Schaft-Ø 6–16 mm auf
- Automatische Wiederholeinstellung für Serienfräsarbeiten



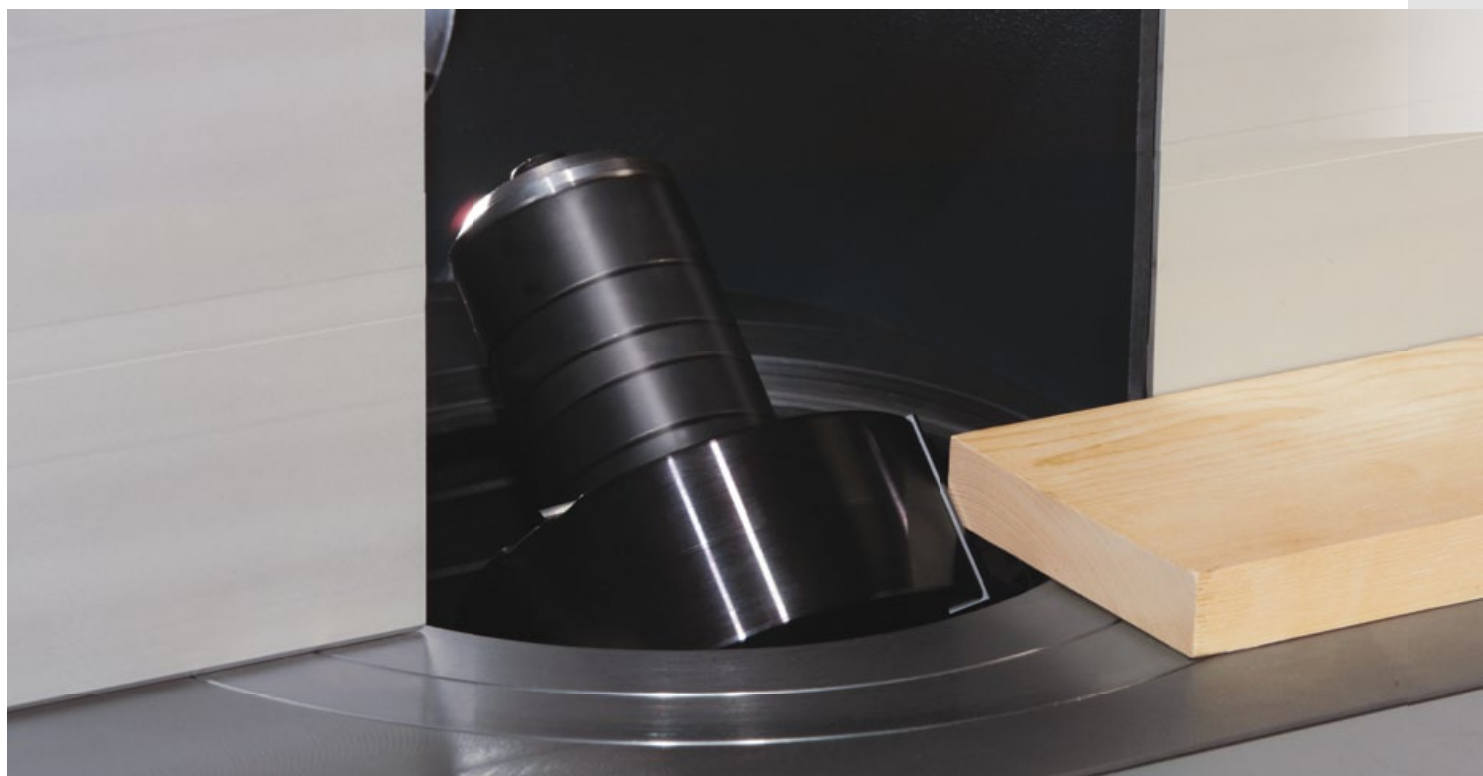

Frässpindelschwenkung nach hinten: Ihr großer Bedienvorteil!

Bei Format-4: Richtige Frässpindelschwenkung nach hinten mit großem Bedienungskomfort

- Sicheres Arbeiten
- Jede Werkstückgröße möglich
- Vorschubapparateinsatz problemlos möglich
- Präzises Fräsbild
- Beste Späneabfuhr

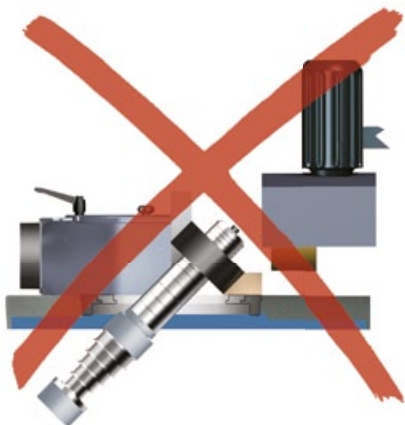
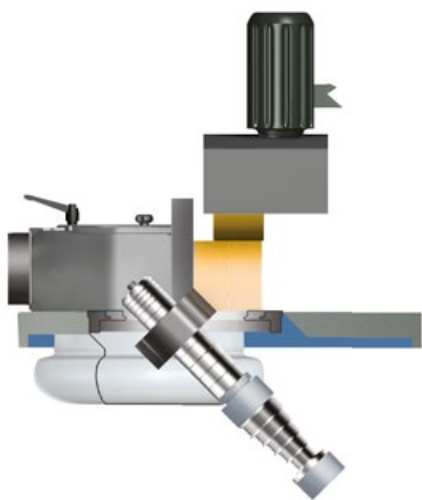

Gefährliche Frässpindelschwenkung nach vorne mit schweren Bediennachteilen

- Erhöhte Unfallgefahr
- Begrenzte Werkstückhöhe
- Vorschubapparateinsatz nicht möglich
- Schlechtes Fräsbild
- Späneabfuhr schlecht oder gar nicht möglich

Fräsanschlag

Noch nie war präzises Einstellen so einfach

Die hohe Standard-Ausstattung garantiert Ihnen höchste Präzision, hervorragenden Bedienkomfort und kürzeste Einstellzeiten:

- Elektrisches, paralleles Einstellen des Fräsanschlages am Drehknopf
- Elektrische Feineinstellung, zehntelmillimetergenau auf Knopfdruck
- Ablesen des Einstellwertes über LED-Display, Reset-Funktion
- Abnehmende Fräsanschlagschiene –10 bis +35 mm einstellbar
- Werkzeuge-Ø bis 250 mm
- Gesamter Fräsanschlag unter die Frästäschenebene abklappbar
- Centrex-Frässchutz
- Duale Absaugung am Fräsanschlag und Untertisch

Harteloxierte Alu-Fräsanschlagschienen sind Standard. Die abnehmbare Anschlagsschiene lässt sich nach Skala von –10 bis +35 mm exakt feineinstellen.

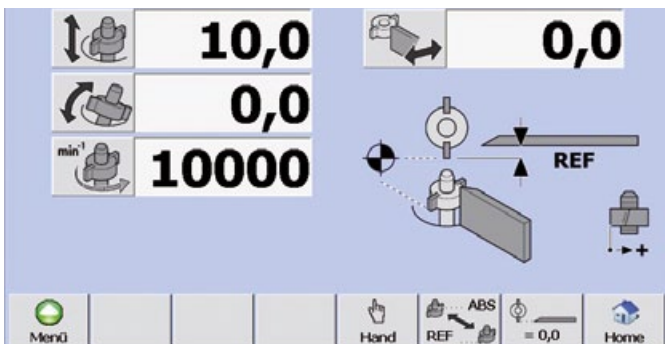

Fräsanschlag-Steuerung per Touchscreen

Mit der profil 45 M x-motion steuern Sie den Fräsanschlag bequem und präzise am zentralen TFT-Farbdisplay mit 7" Touchscreen.

Steigern Sie ihre Effizienz und Produktivität bei Serienfräsarbeiten durch sekundenschnelle Einstellungen und absolute Wiederholgenauigkeit.

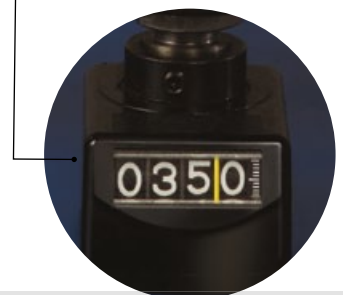



Fräsanschlag-Schnellklemmsystem

Auf Wunsch: Mit einer Handbewegungen Fräsanschlag fixieren und wieder lösen. Durch einfaches Umlenken des Schnellklemmhebels wird der Fräsanschlag im Handumdrehen und völlig ohne Kraftaufwand in der gewünschten Position fixiert und wieder gelöst.

Mit nur einer weiteren Handbewegung kann der Fräsanschlag durch eine 90 Grad-Drehung des Schnellklemmhebels vollständig vom Maschinentisch entkoppelt und abgeschwenkt werden.



„Quick-Lock“ Fräswerkzeuge schnell und sicher wechseln

Das Klemmsystem „Quick-Lock“ ermöglicht ein bequemes Wechseln von Fräsern an der Tischfräse und reduziert die Verletzungsgefahr durch Abrutschen. Passend für Frässpindeln \varnothing 30 mm.



Details, die begeistern!

Standard: Fräsanschlag- Abklappeinrichtung

Wichtig für produktives, schnelles
Wechseln von Fräsworkzeugen und
Frässpindeln sowie beim Bogenfräsen.

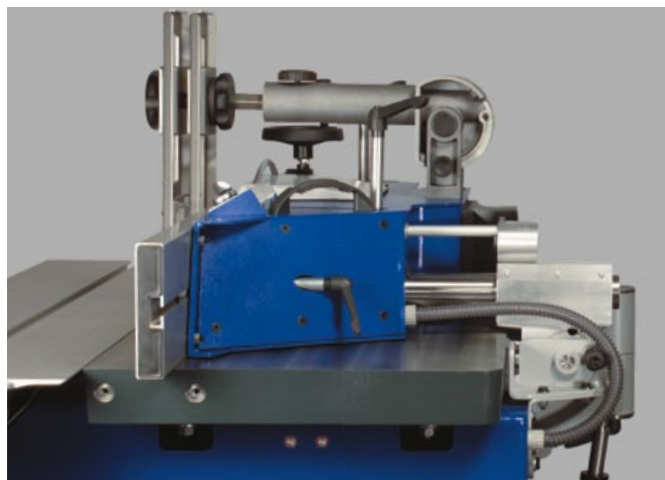

Wegschwenkvorrichtung für Vorschubapparate

Ein Höchstmaß an Bedienkomfort bietet Ihnen die
Wegschwenkvorrichtung für Vorschubapparate.
Der Vorschubapparat bleibt auf der Maschine und
muss nicht mehr abgebaut werden.

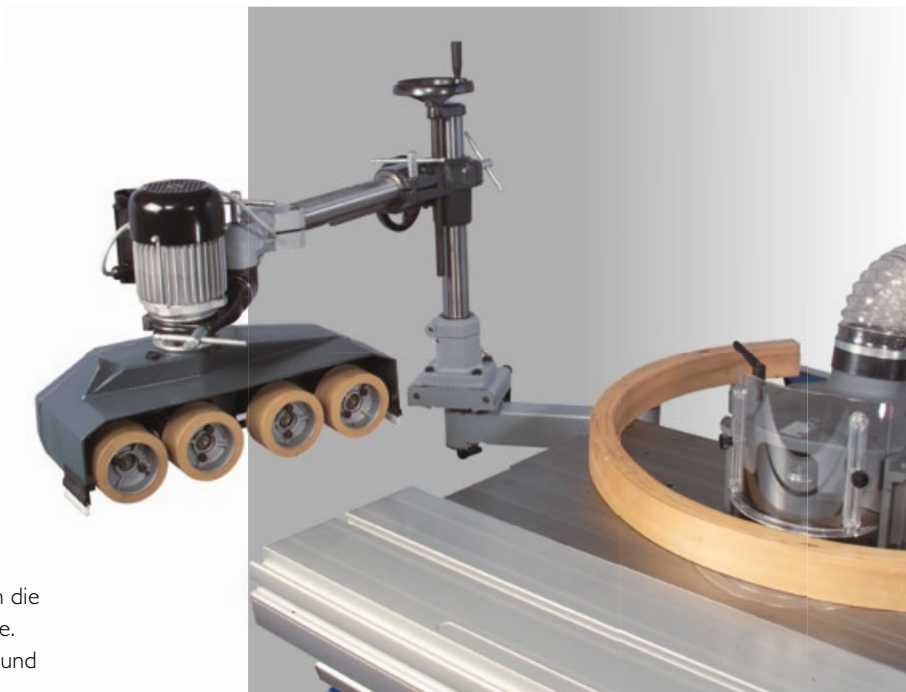

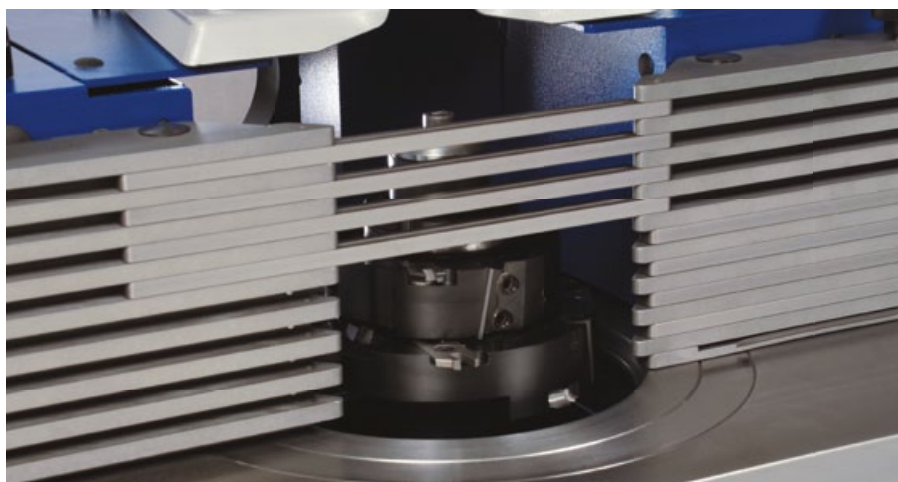

Sicherheitslineale

Sicherheitslineale für durchgehende Werkstückführung am Fräsanschlag (Wunschausstattung).

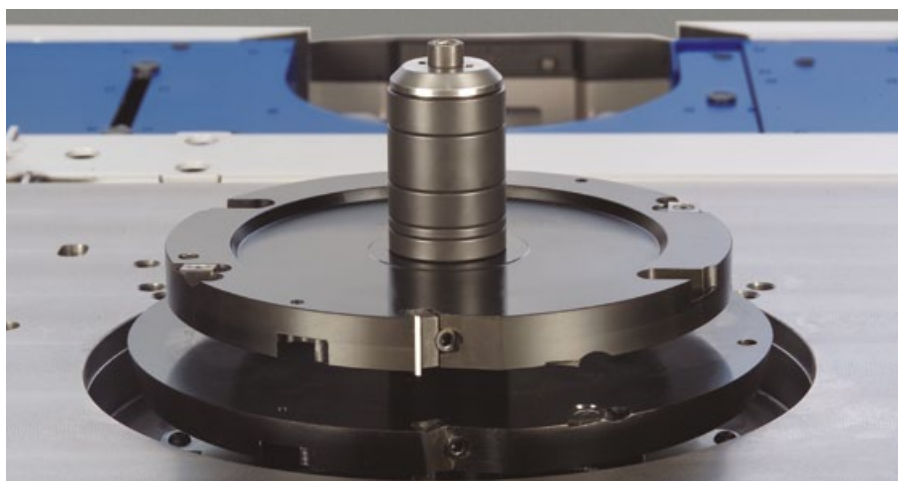

Frästischöffnung: 320 mm

Die große Frästischöffnung bietet Ihnen hohe Arbeitssicherheit: Groß dimensionierte Abplattfräswerkzeuge sowie Zapf- und Schlitzwerkzeuge können „Unter-Tisch“ eingesetzt werden.

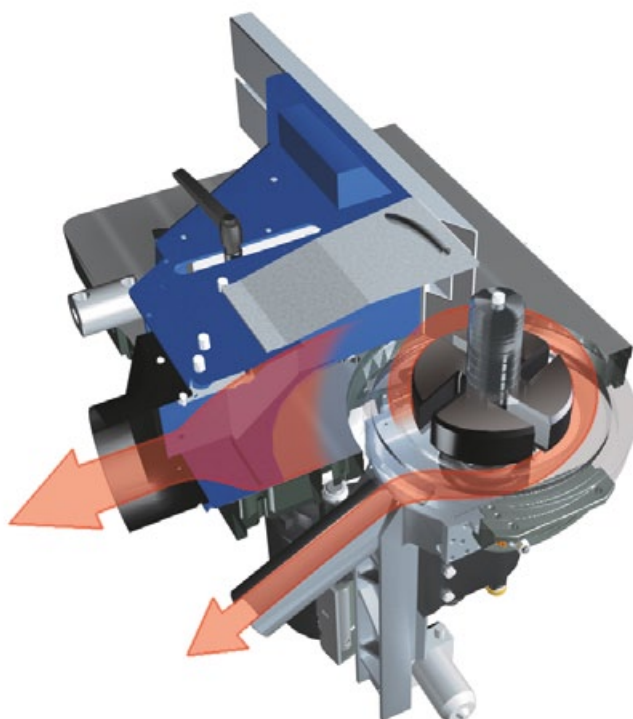

Fräsabsaugung

Die duale Fräsabsaugung aus Fräsansschlag und Spänefangbehälter unter dem Frästisch sorgt für eine saubere Maschine und gute Arbeitsergebnisse.



Zapfen und Schlitzen

Groß dimensioniert und auf höchste Belastung konzipiert, „schwebt“ der Zapf- und Schlitztisch auf „X-Roll“, einer hochentwickelten, modernen Führungstechnologie. Durch die x-förmige Anordnung der Laufrollen („X-Roll“) verteilt sich die auftretende Druckbelastung optimal auf alle Seiten. Die lineare Auflage der Stahlrollen auf den gehärteten und geschliffenen Führungsflächen garantiert unerreichte Präzision und Laufruhe. „X-Roll“ sichert Ihnen die Qualität und Präzision, die Sie von Ihrer neuen Schwenkspindel-Fräsmaschine erwarten. Und noch ein weiterer Grund, sich für Format-4 zu entscheiden: 10 Jahre Werksgarantie unterstreichen die Zuverlässigkeit von „X-Roll“.



Der Auslegertisch

Einfache Bearbeitung großrahmiger Werkstücke mit den Auslegertischen von FORMAT-4.



Auslegertisch 1.100 mm

Der Auslegertisch ermöglicht die bequeme Bearbeitung großer und schwerer Werkstücke mit dem Formatschiebetisch. Für höchste Präzision und Laufruhe sorgen acht kugelgelagerte Führungsrollen im Ausleger-Teleskoparm.



Auslegertisch 1.300 mm

Der Auslegertisch 1.300 bietet auch für größte Werkstücke eine optimale Auflagefläche. Die Werkstückrolle am Ende garantiert das leichte Zuführen von Werkstücken. In Kombination mit dem Zapf- und Schlitztisch 2.500 mm können so zum Beispiel große Türen auf allen Seiten optimal bearbeitet werden.

Stabilität und Höchstleistung bei maximaler Belastung

Der massive, hochpräzise gefertigte Graugussstisch-Frästisch garantiert ein Maximum an Stabilität und absolut vibrationsfreies Arbeiten bei höchster Belastung.

Zusätzliche, anpassbare Auflagefläche

Der stabile Frontauszug mit 1.270 mm Länge vergrößert die Auflagefläche schnell und einfach um bis zu 400 mm. Der Not-Aus-Schalter ist für höchste Arbeitssicherheit direkt am Frontauszug montiert und so immer in Reichweite.

Tischverlängerung 670 mm mit Frontauszug 2.200 mm

Vergrößern Sie die Arbeitsfläche Ihrer profil 45 M mit den massiven Tischverlängerungen um 670 mm auf beiden Seiten. Passend dazu wird ein verlängerter Frontauszug (2.200 mm) mitgeliefert.



Technische Daten



	profil 45 Z	profil 45 Z x-motion	profil 45 M	profil 45 M x-motion
Frästischöffnung	320 mm	320 mm	320 mm	320 mm
Frässpindelschwenkung	90°-45°	+5°-45°	90°-45°	+5°-45°
Frässpindel-Ø 30 mm	S	S	S	S
Drehzahlen 3.500/4.500/6.000/8.000/10.000 U/min	S	S	S	S
Stufenlose Drehzahlregelung bis 10.000 U/min	O	O	O	O
Hochgeschwindigkeitsspindel 15.000 U/min	O	O	O	O
7,5 PS (5,5 kW)	S	S	S	S
10,0 PS (7,35 kW)	O	O	O	O
13,5 PS (10,0 kW)	O	O	O	O
Arbeitshöhe	890 mm	890 mm	890 mm	890 mm
Maschinentisch	970 x 442 mm	970 x 442 mm	1.160 x 770 mm	1.160 x 770 mm
Länge [L ₁]	-	-	1.160 mm	1.160 mm
Länge [L ₂]	-	-	2.500 mm	2.500 mm
Länge [L ₃] **	1.300 mm*	2.872 mm	-	-
	2.050 mm*	4.610 mm	-	-
	2.500 mm*	5.510 mm	-	-
Breite [B ₁]	1.294 mm	1.294 mm	1.172 mm	1.172 mm
Breite [B ₂]	1.522/2.288 mm	1.522/2.288 mm	323 mm	323 mm
Gewicht (ausstattungsabhängig, ohne Verpackung)	650 kg	650 kg	730 kg	730 kg
Absauganschluss-Ø Fräsanschlag/Fräse Untertisch	140/80 mm	140/80 mm	140/80 mm	140/80 mm

*Verfahrgang mit Auslegertisch bei max. Schnitthöhe. **Angabe des maximalen Verfahrganges abhängig von der Schiebetischlänge.
S ... Standardausstattung O ... Option - ... nicht lieferbar E ... nur in Erstausrüstung möglich



Weitere Informationen zu technischen Daten, individuellen Ausstattungsmöglichkeiten und alle Lärm-Geräuschkennwerte finden Sie im Internet unter www.format-4.com

Platzbedarf

Maßstab
1:50

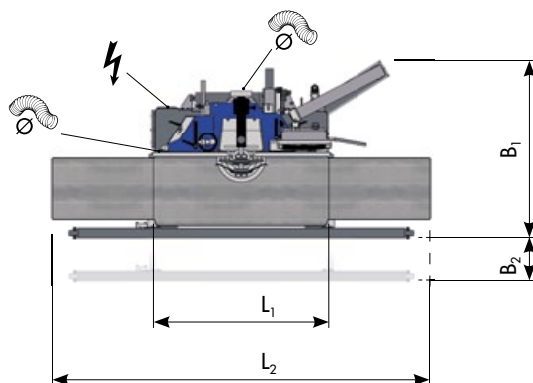

Symbolbild profil 45 M, profil 45 M x-motion

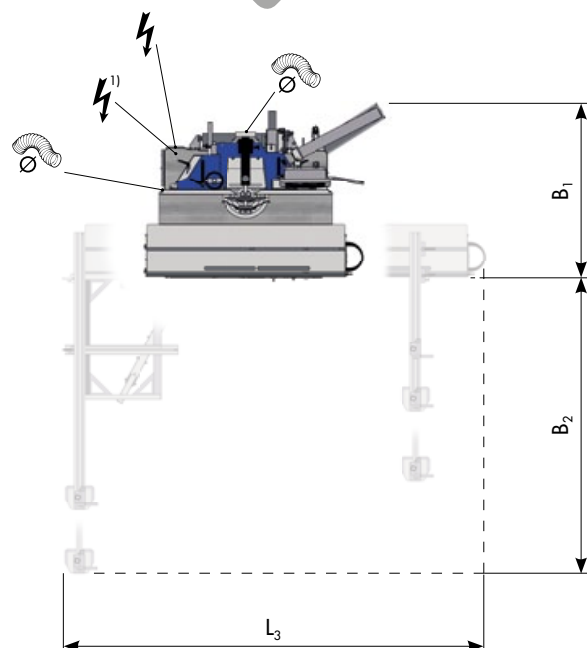

Symbolbild profil 45 Z, profil 45 Z x-motion

¹⁾ Stromanschluss (optional)

Maßangaben variieren bei der Verwendung von Sonderausstattung



FELDER GRUPPE
LIEFERPROGRAMM 2018

FELDER

Kreissägen und
Formatkreissägen



K 940 S K 700 S K 700 Professional K 700



K 500 S K 500 Professional K 500

Kreissäge-
Fräsmaschinen



KF 700 S Professional KF 700 Professional KF 700

Fräsmaschinen



F 900 M F 900 Z F 700 M F 700 Z

Bandsägen



FB 940 RS FB 940/840
FB 740 RS FB 740/640

Bandschleif-
maschine



FS 722 FS 900 KF FS 900 K

Kantenschleif-
maschinen

Dübelbohr-
maschine



FD 21

Bohr- und
Stemmmaschine



FD 250

Breitband-
schleifmaschinen



FW 1102 perform FW 1102 Classic FW 950 classic

Bürstmaschine

Absauggeräte



RL 350 RL 300 RL 250

Brikettierpressen

FORMAT

Kreissägen
und Format-
kreissägen



kappa 590 x-motion kappa 590 e-motion kappa 550 e-motion kappa 550 x-motion kappa 550 kappa 400 x-motion

CNC-
Bearbeitungszentren



c-express 920 classic creator 950 profit H200/H300 profit H350 profit H500/H500 MT

Plattenaufteilsägen

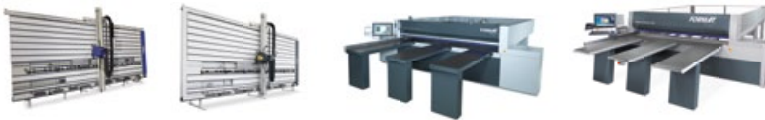

kappa V60 kappa V60 classic kappa automatic classic kappa automatic 60/100

Kantenanleim-
maschinen



tempora F400 45.03/L tempora F600 60.06/L

Hammer

Kreissägen
und Format-
kreissägen



K4 Perform K3 winner Comfort K3 winner K3 basic

Hobelmaschinen



A3 41A A3 41D A3 41 A3 31 A3 26

Kombimaschinen



C3 41 Perform C3 41 Comfort C3 41 C3 31 Perform C3 31 Comfort C3 31



KF 500 Professional KF 500

Kombimaschinen



CF 741 S Professional CF 741 Professional CF 741 CF 531 Professional CF 531



F 500 MS F 500 M

Hobelmaschinen



AD 951 AD 941 AD 741 AD 531 A 951 L A 941 D 963 D 951



structura 60.02

Kantenanleimmaschinen



G 500 G 480 G 360 G 330 G 220 FK 300 ForKa 300 S eco ForKa 200 ECO plus ERM 1050



RL 200 RL 160 RL 140 RL 125



FBP 50, FBP 60, FBP 70



AF 22 Stationär



AF 22 Fahrbar



AF 22-200 Stand



AF 22 Stand



AF 16



AF 14



AF 12



kappa 400

Hobelmaschinen



dual 51 plan 51 L exact 63 exact 51

Fräsmaschinen



profil 45 M x-motion profil 45 M profil 45 Z x-motion profil 45 Z



profit H08/H08 21.31



profit H10

Breitband-schleifmaschinen



finish I 352 modular finish I 353 modular finish I 350 classic/gloss

Heizplattenpressen



tempora F800 60.12 x-motion plus/e-motion tempora F800 60.08 x-motion plus/e-motion



HVP Typ 1 Heizplattenpresse mit Elkom® Elektro-Heizplatten



HVP Typ 2 Heizplattenpresse mit Warm-Wasserheizung



HVP Typ 3 Heizplattenpresse mit Thermo-Ölheizung



HVP Typ 4 Heizplattenpresse mit Anschluss an das bestehende Heizsystem

**Fräsmaschine
Kreissäge-
Fräsmaschinen**



F3 B3 Perform B3 winner Comfort B3 winner B3 basic

Bandsägen



N4400 N3800

Langloch-bohrmaschine



D3

Absauggerät



S01





FORMAT-4 Maschinenbau

KR-Felder-Straße 1
6060 HALL in Tirol
Austria
Tel. +43 5223 55306
Fax +43 5223 55306-63
info@format-4.com

www.format-4.com

Sofort-INFO unter:

- Ⓐ Tel. 05223 55306
Fax 05223 55306-63
www.format-4.at
- Ⓓ Tel. 089 383 804-68
Fax 089 383 804-69
www.format-4.de
- ⒸⒽ Tel. 044 872 51 00
Fax 044 872 51 21
www.format-4-suisse.com
- ⒾⒿ Tel. 0472 832 628
Fax 0472 802 301
www.format-4.it

A/18F4-09-GER/S/1.00/V/2710/



AH · © 04/2018 · FELDER® Austria
Die Maschinen sind teilweise mit Sonderausstattungen abgebildet.
Änderung der technischen Daten, Satz- und Druckfehler sowie
Irrtümer jederzeit vorbehalten.