

Cada cartón: un traje a medida

HE HOMAG

Máquina de corte de cartón
PAQTEQ C-250

YOUR SOLUTION





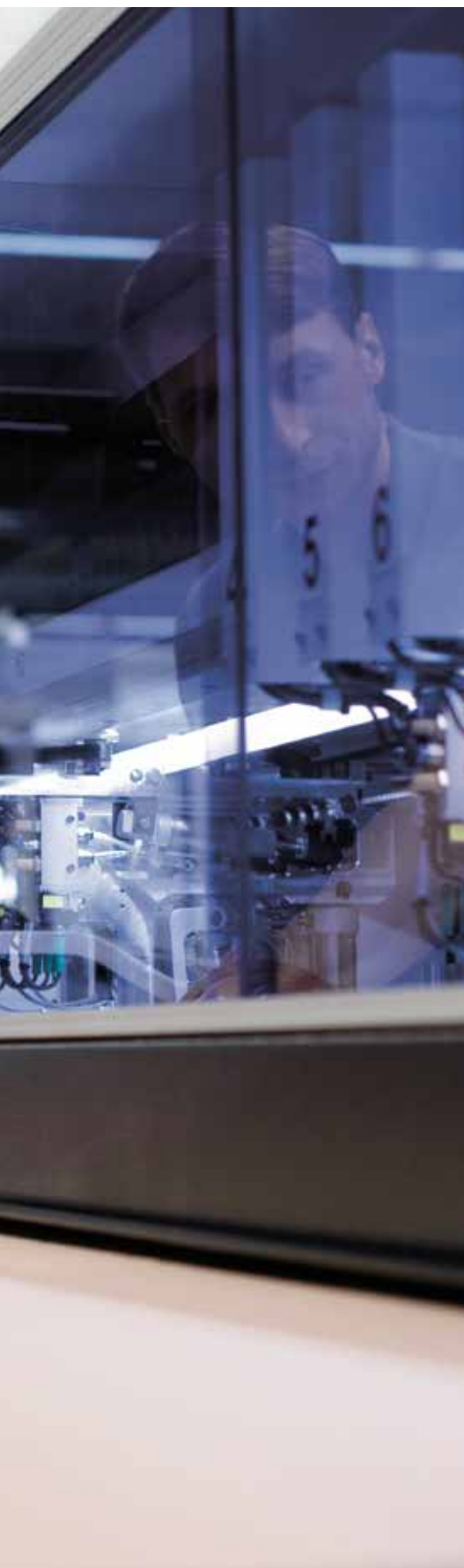

Instant-Packing: embalaje seguro y responsable en el momento preciso

La máquina de corte de cartón PAQTEQ produce soluciones de embalaje con un consumo reducido de recursos, por lo que está preparada para el futuro de la industria maderera. La PAQTEQ fabrica cartones a medida automáticamente en el momento preciso.

Las materias primas se utilizan de forma responsable en un proceso dinámico en el que se ahorran importantes cantidades de material de embalaje y relleno. Gracias a la reducción de los volúmenes de transporte se disminuyen los costes y las emisiones de CO₂.

Por tanto, Instant-Packing es sinónimo de embalaje seguro y responsable.

YOUR SOLUTION

MÁS INFORMACIÓN: [HOMAG.COM](https://www.homag.com)



PAQTEQ

CONTENIDO

- 04 Embalajes a medida
- 06 PAQTEQ C-250
- 08 Sistemas de alimentación
- 10 PAQTEQ Shop
- 14 intelliCut
- 16 Estructura y funcionamiento
- 18 Datos técnicos
- 20 LifeCycleService



"La máquina de corte de cartón PAQTEQ le abrirá nuevos horizontes de uso de uno de los materiales de embalaje más versátiles: el cartón ondulado. Aumente la eficacia de su cadena logística utilizando cartones cortados a medida, respetuosos con el medio ambiente y fabricados con la PAQTEQ".

Embalajes a medida: respetuosos con el medio ambiente y sostenibles

Los productos frágiles y las mercancías de alta calidad necesitan una protección y unos soportes particulares. Por este motivo, se fabrican embalajes especiales con el objetivo de garantizar las mejores condiciones para el transporte, el almacenamiento y la venta. La PAQTEQ C-250 ofrece a diseñadores, constructores y operarios de todo el mundo la posibilidad de desarrollar diseños de corte a los que se puede acceder a través de Internet directamente desde la máquina y que se pueden adaptar a las necesidades particulares del producto embalado en unos pocos pasos.

Gracias a nuestra máquina de corte de cartón, tenemos la solución adecuada para cada cliente: disponemos de equipos básicos y máquinas de alto rendimiento que abarcan desde las aplicaciones más comunes hasta los cortes de embalajes más complejos. La PAQTEQ C-250 le permitirá producir justo los embalajes a medida que necesite con la forma óptima, un grado elevado de aprovechamiento del volumen y el coste mínimo por pieza.



Los productores y operadores logísticos deben dar respuesta a una gran variedad de diseños de productos, a una creciente presión de los costes y a una legislación cada vez más restrictiva.



La solución son los embalajes específicos para cada producto fabricados con material ecológico y un grado elevado de aprovechamiento del volumen.

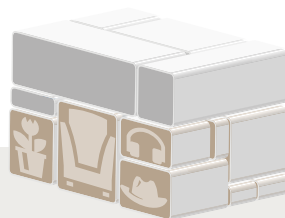

Optimización de las dimensiones y la colocación de los productos para el transporte, así como instrucciones de embalaje y paletizado.



Gracias al ajuste de todo el equipo de embalaje, se consigue un sistema de transporte económico y libre de daños.

PAQTEQ C-250: la cortadora a medida

Configure su PAQTEQ C-250 en función de sus requisitos y necesidades especiales. Sus opciones abarcan desde la alimentación manual de láminas individuales hasta 12 anchuras de cinta distintas para la alimentación automática.

La PAQTEQ C-250 está diseñada tanto para utilizarse como máquina independiente como para integrarse al inicio de una línea de embalaje.

- Fabricación automática a medida del embalaje perfecto en el momento preciso con solo apretar un botón
- Protección óptima de los productos, incluso sin materiales de relleno adicionales
- Máxima potencia garantizada gracias a sus 8 herramientas longitudinales reales más 8 virtuales: permiten el mecanizado multilínea de cortes y diseños de embalajes más complejos
- Herramientas de corte multifuncionales: equipamiento rápido y automático
- Principio del punto único: corta, ranura y perfora en un solo punto
- Calidad del corte superior gracias a sus cuchillas dentadas



La PAQTEQ C-250 corta, perfora y ranura **embalajes de cartón** a la medida del producto en el momento preciso. Solo hay que montar, conectar y a trabajar.



La **gestión de productos** gestiona todas las referencias del cartón que se han importado en la PAQTEQ y, a partir de estos registros de datos, genera listas de producción adecuadas para la fabricación automática de cartones.

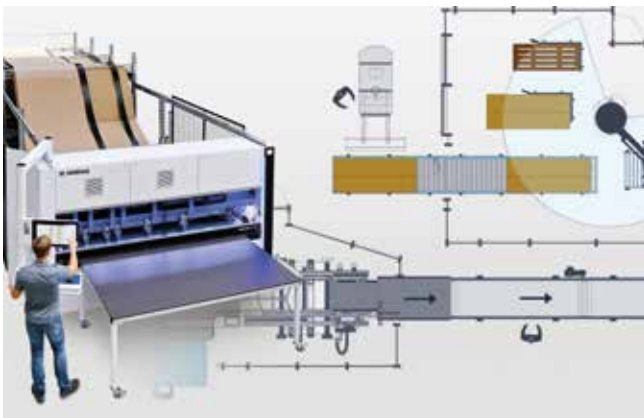

La **integración de líneas** permite interconectar una PAQTEQ C-250 con otras máquinas de embalaje a líneas de embalaje tanto automáticas como semiautomáticas.



El **control del código de barras** hace que la introducción de datos sea pan comido. Tan solo hay que escanear el código de barras y una referencia de cartón se transferirá a la máquina de corte de cartón con todos los datos necesarios.

Sistemas de alimentación de cartón

Las máquinas de corte de cartón transforman el cartón ondulado en cartones individuales. El corte del cartón se realiza durante la pasada, es decir, el sistema de alimentación transporta el cartón ondulado automáticamente hasta la máquina de corte automática. Desde láminas de cartón individuales hasta cartón continuo con 12 anchuras de cinta diferentes al mismo tiempo: la máquina de corte de cartón PAQTEQ ofrece el sistema de alimentación de cartón adecuado para prácticamente todas las necesidades.





El sistema de alimentación de láminas individuales permite el suministro de láminas de embalaje individuales y la utilización de cartón continuo sin canuto.



El sistema de alimentación de láminas individuales automática con mesa elevadora permite el suministro automático de láminas individuales apiladas.



En el modo de funcionamiento **en paralelo**, el compartimento de alimentación de cartón tiene una anchura de cinta más amplia, de modo que en un sistema de cambio de 6 compartimentos se pueden tener hasta 12 anchuras de cinta a las que se puede acceder de forma individual.



El sistema de alimentación de cartón combinada permite el suministro de láminas individuales y la utilización de cartón continuo.



El cambiador de cartón continuo es un sistema de cambio automático capaz de suministrar cartón continuo con diferentes anchuras de cinta desde hasta seis compartimentos.

Embalajes a la carta

Con la máquina de corte de cartón PAQTEQ C-250, podrá fabricar embalajes con cortes y diseños diferentes incluso desde el tamaño de lote 1. La clave reside en sus herramientas flexibles que cortan los cartones automáticamente durante la pasada. Las máquinas de corte de cartón pueden utilizarse tanto de forma independiente como integradas en líneas de embalaje.

Lo mejor de todo es que en nuestra PAQTEQ Shop encontrará todos los diseños que necesita para sus embalajes a un solo clic.



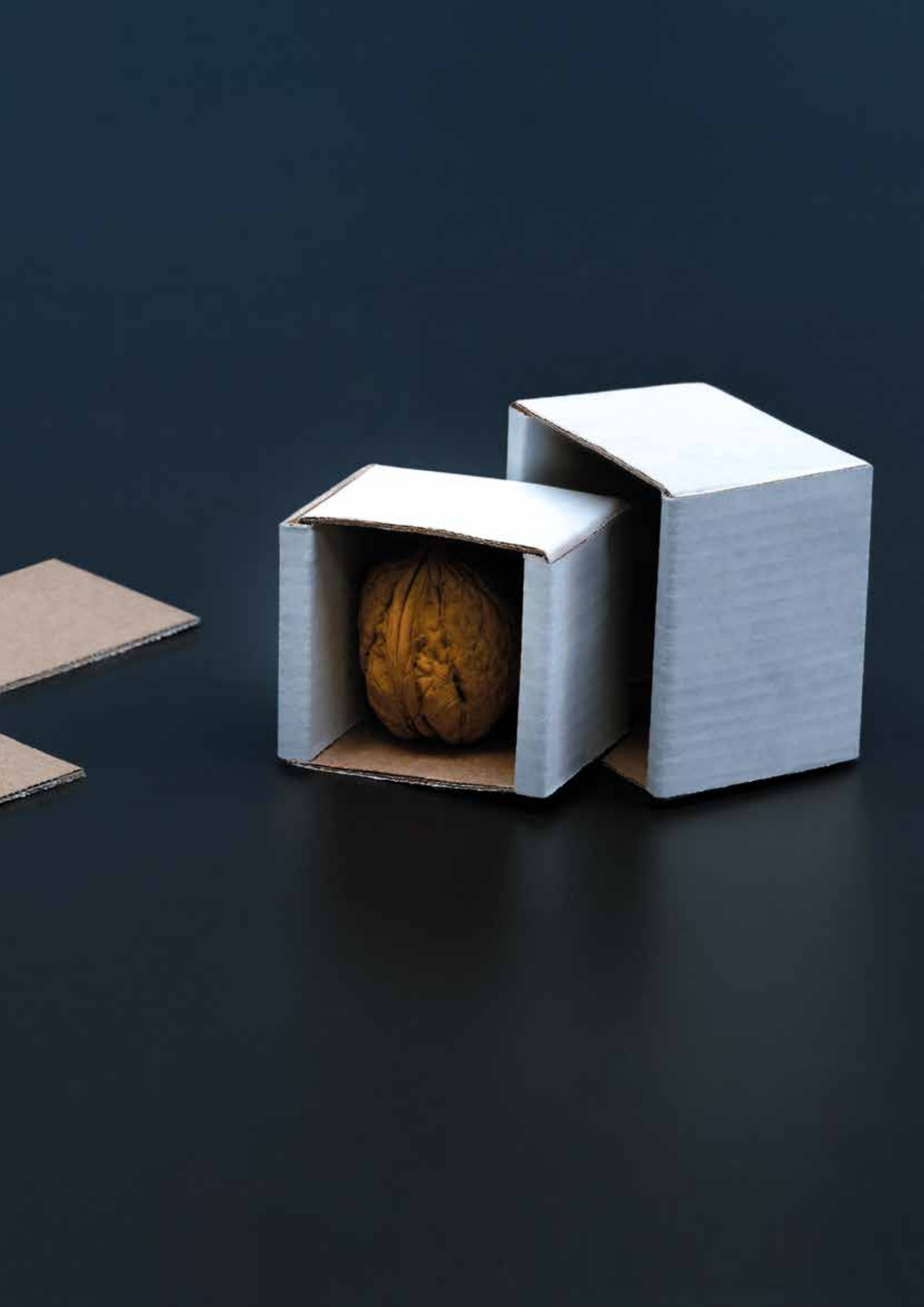

HOMAG

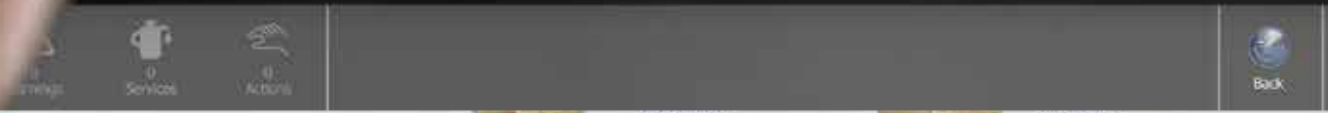

- | | |
|--|--|
| 
ab 168,00 € *
MEHR INFO | 
ab 168,00 € *
MEHR INFO |
| 
Zuschnitt FEFCO 0422
VARIANTE
Variante wählen
ab 168,00 € *
MEHR INFO | 
Zuschnitt FEFCO 0423
VARIANTE
Variante wählen
ab 168,00 € *
MEHR INFO |
| 
Zuschnitt FEFCO 0425
VARIANTE
Variante wählen
ab 168,00 € *
MEHR INFO | 
Zuschnitt FEFCO 0426
VARIANTE
Variante wählen
ab 168,00 € *
MEHR INFO |
| 
Zuschnitt FEFCO 0427
VARIANTE
Variante wählen
ab 168,00 € *
MEHR INFO | 
Zuschnitt FEFCO 0428
VARIANTE
Variante wählen
ab 168,00 € *
MEHR INFO |
| 
Zuschnitt FEFCO 0453
VARIANTE
Variante wählen
ab 168,00 € *
MEHR INFO | 
Zuschnitt FEFCO 0454
VARIANTE
Variante wählen
ab 168,00 € *
MEHR INFO |
| 
Zuschnitt FEFCO 0455
VARIANTE
Variante wählen
ab 168,00 € *
MEHR INFO | 
Zuschnitt FEFCO 0470
VARIANTE
Variante wählen
ab 168,00 € *
MEHR INFO |

Maschine bereit
Daten

PAQTEQ Shop

Diseño de embalajes a un solo clic

Acceda a la PAQTEC Shop directamente desde la máquina y compre diseños de embalajes para empezar a utilizarlos enseguida. De este modo, en la PAQTEQ siempre pondrá a su disposición el diseño de embalaje adecuado con rapidez y prescindiendo del engorroso proceso de comunicación.



En la **PAQTEQ Shop** encontrará una amplia variedad de diseños de corte para cartón, incluidos muchos modelos que se ajustan al estándar FEFCO, para su aplicación inmediata en la PAQTEQ C-250.

www.PAQTEQ-Shop.com



El diseño de embalaje adecuado está al alcance de su mano en menos de un minuto: todos los tipos de cartón se han comprobado.

- Más de 230 tipos de cartón y cada vez más
- Tiempo de consulta reducido
- Descripción detallada de cada tipo y de sus prestaciones mediante un cartón de referencia
- Todos los tipos de cartón se han comprobado
- Disponibles en menos de 60 segundos
- Actualizaciones automáticas mediante descarga de los cartones ya disponibles
- Tienda en línea de tarifa plana



intelliCut: un control de máquinas tan intuitivo como un smartphone

El control de la máquina inteligente de la PAQTEQ se autocontrola y, en caso necesario, ejecuta una recalibración automática para mantener una precisión de corte elevada. Para optimizar la demanda de material, todos los cortes de cartón se registran automáticamente y se evalúan estadísticamente cada tres meses. Por ejemplo, se muestran las anchuras de cinta y los 10 cortes que generan la mayor cantidad de retales.



Todos **los datos de las máquinas** se registran y se visualizan en tiempo real en la interfaz de usuario powerTouch. De este modo es posible realizar evaluaciones estadísticas, incluso desde la misma máquina.



La **optimización de retales** calcula la posición ideal del diseño de un embalaje en el cartón continuo y alinea su patrón de corte de tal forma que se genere la mínima cantidad de retales posible.

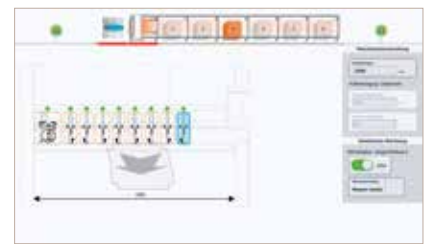

El mecanizado multilínea, equipado con 6 herramientas longitudinales reales y 6 virtuales adicionales, así como con una herramienta transversal, permite llevar a cabo cortes y diseños de embalajes complejos.



La **gestión inteligente de las longitudes restantes** reduce los tiempos de parada de las máquinas y facilita el cambio de las pilas.



Mediante la **selección de canto cero**, es posible efectuar cortes por ambos lados de la máquina de corte de cartón.



Los parámetros de cada corte (p. ej., longitud, anchura o altura) se registran como **referencias de cartón**. Los cortes habituales pueden seleccionarse fácilmente y volver a producirse sin introducir los parámetros.



Si se utilizan **listas de producción**, la fabricación de los cartones se realiza de forma automática. Es posible interrumpir el proceso con algunos cortes específicos sin que la máquina olvide los últimos ajustes configurados.



El **sistema de diagnóstico de fallos** integrado analiza todas las operaciones e informa sobre las tareas de mantenimiento necesarias para evitar los tiempos de parada y garantizar que se mantiene una calidad elevada en todo momento.



Mediante el **sistema de backup integrado**, todos los datos de la máquina de corte de cartón se guardan periódicamente para evitar perderlos.

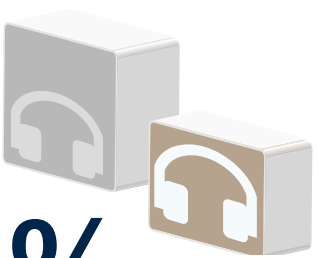

35 % menos de volumen

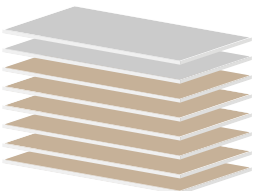

25 % menos de cartón



9 900 000
árboles menos que es necesario talar al año

Fuente: GVM Gesellschaft für Verpackungsmarktforschung mbH (sociedad para la investigación del mercado del embalaje)

- 1 Sistema de alimentación** que transporta el cartón ondulado desde la alimentación de láminas individuales hasta el cargador continuo con función de cambio situado en la máquina de corte automática.
- 2 Cartón continuo** en forma de cartón ondulado sin compromiso con el proveedor que reduce los costes de almacenamiento y se puede imprimir de forma personalizada.
- 3 Máquina de corte automática** con un máximo de 9 herramientas de corte multifuncionales que permite obtener cartones de prácticamente cualquier diseño.
- 4 Central de control** con software de control intuitivo **intelliCut**.
- 5 Zona de corte iluminada** que ofrece un acceso más sencillo para el mantenimiento y cuidado de las herramientas.
- 6 Mesa de depósito** que sirve de apoyo para el operario a la hora de extraer las piezas ya cortadas, lo que aumenta la ergonomía en el puesto de trabajo.

Embalajes respetuosos con el medio ambiente y fabricados a medida: producidos con la máquina de corte de cartón PAQTEQ

Apueste por HOMAG para obtener soluciones flexibles. No importa si se destina para el funcionamiento en serie o para tamaños de lote 1, para la alimentación de láminas individuales o de cartón continuo, tampoco si se utiliza como máquina independiente o integrada en una línea de embalaje compleja: la máquina de corte de cartón PAQTEQ se adapta de forma flexible

a los requisitos y las necesidades de cada cliente, y puede ampliarse a la medida de sus tareas: según los requisitos, se puede ampliar de forma personalizada con una máquina plegadora, una máquina de cierre automática, una estación de inserción robotizada o una paletizadora robotizada, hasta obtener una línea de embalaje completa.

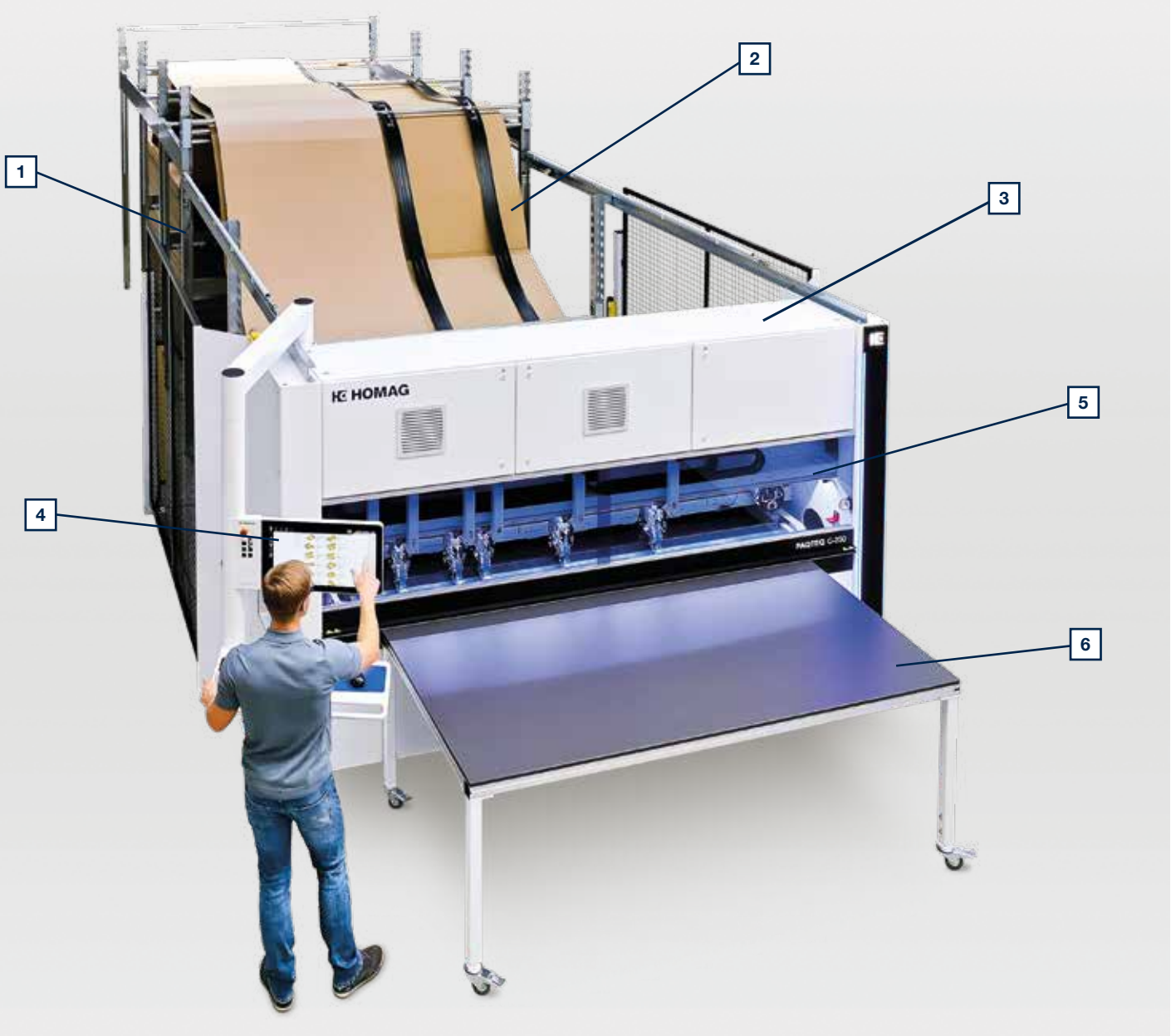

Las herramientas, que funcionan desplazándose sobre rodillos de goma, garantizan una fuerza de corte reducida y un desgaste menor, lo que se traduce en la mejor calidad de corte y una larga vida útil de las herramientas.



Gracias a las herramientas de corte de desplazamiento automático y equipamiento rápido, es posible producir prácticamente cualquier corte.



La zona de corte iluminada y accesible facilita el control de los procesos y los trabajos de mantenimiento.

DATOS TÉCNICOS	PAQTEQ C-250 (Versión Corta)	PAQTEQ C-250
Longitud del cartón (transporte de salida)	Mín. 300 mm	Mín. 300 mm
Anchura del cartón (transporte de entrada)		
Lámina individual	350 - 1500 mm	350 - 2500 mm
Cartón continuo simple	350 - 1500 mm	350 - 2500 mm
Cartón continuo en paralelo	Máx. 1350 mm	Máx. 2350 mm
Altura de la pila con placa de 120 mm	Máx. 2150 mm	Máx. 2150 mm
Ancho de trabajo	Máx. 1500 mm	Máx. 2500 mm

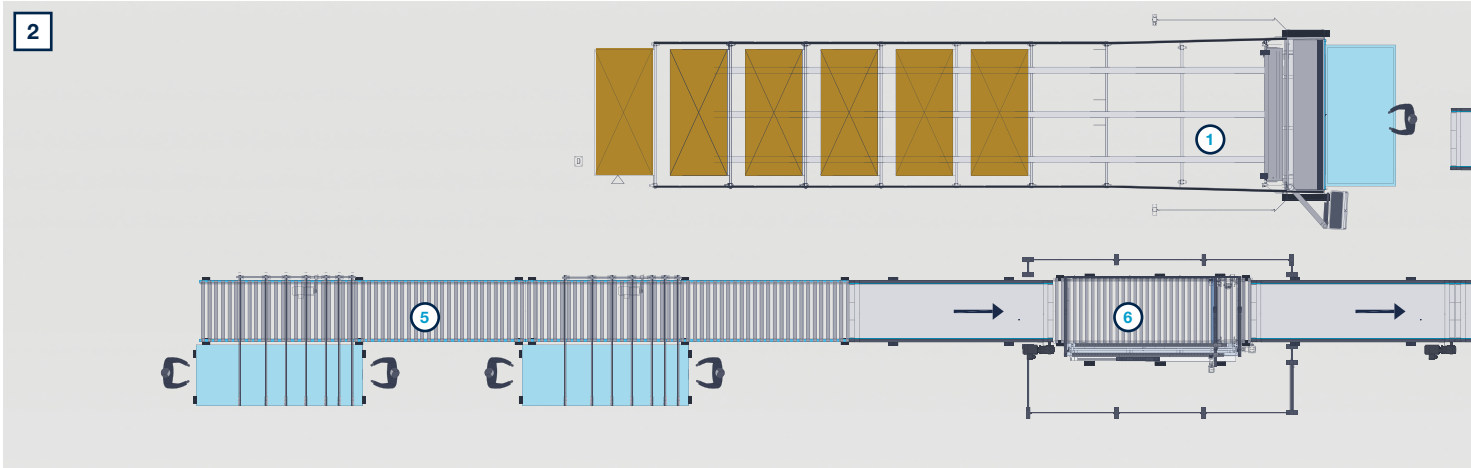
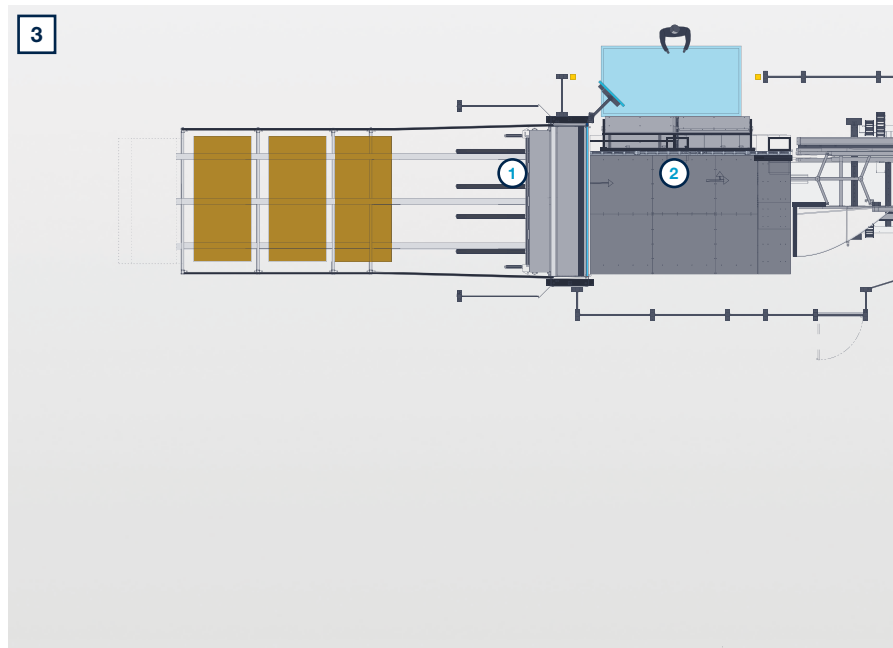
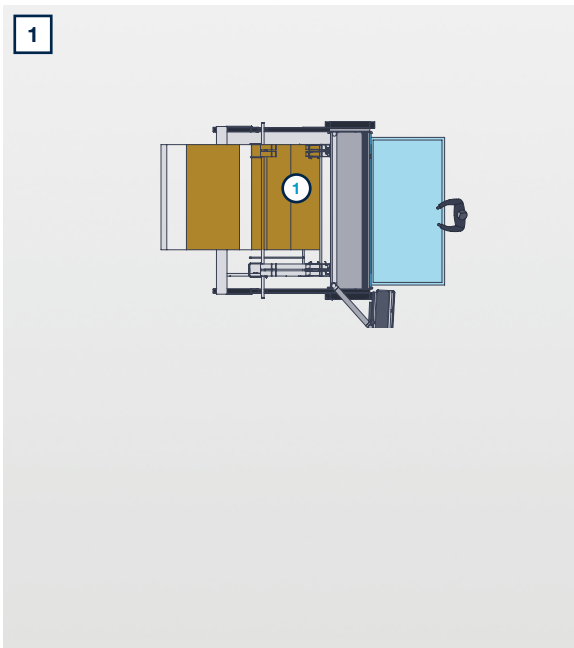

1 PAQTEQ en funcionamiento independiente

- ① Máquina de corte de cartón

2 PAQTEQ integrada en una línea de embalaje

- ① Máquina de corte de cartón
- ② Tramo de empaquetado
- ③ Máquina de cierre de cartón
- ④ Apilamiento manual
- ⑤ Estación de entrega de piezas
- ⑥ Estación de medición
- ⑦ Estación de traspaso de bultos

DATOS TÉCNICOS		PAQTEQ C-250
Tolerancia de corte		
Sentido longitudinal		Máx. 0,5 %
Sentido transversal		Máx. +/- 2,0 mm
Espesor del cartón		2,0 - 7,0 mm +/- 0,2 mm
Calidad de los cartones conforme a DIN 55468		Ondulado simple, espesor hasta aprox. 4,0 mm (calidad 1.10-1.40) Ondulado doble, espesor hasta aprox. 7,0 mm (calidad 2.10-2.30)

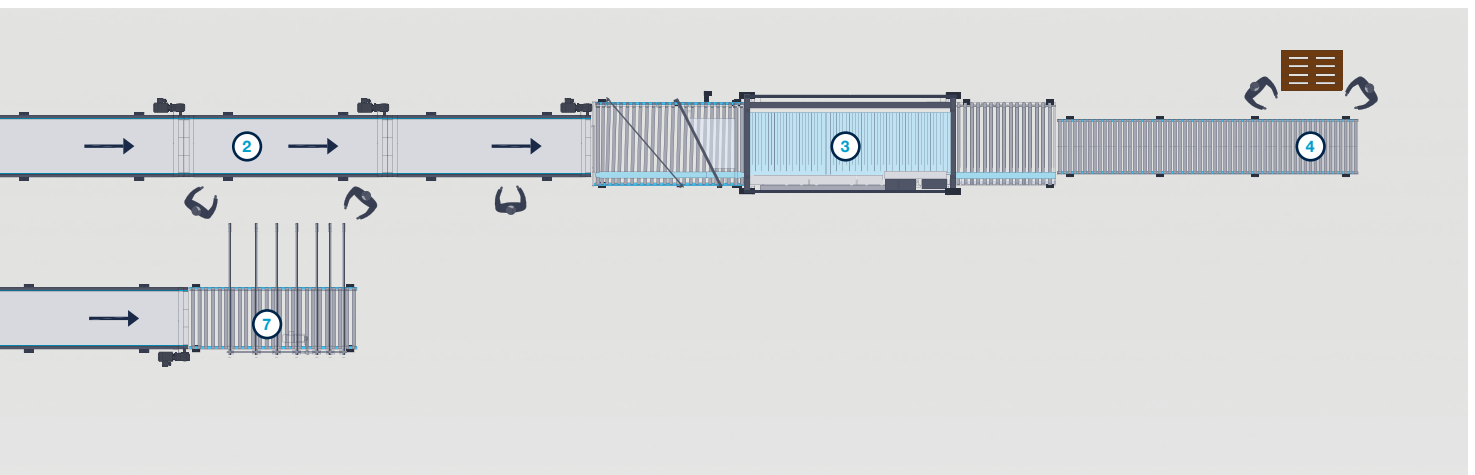
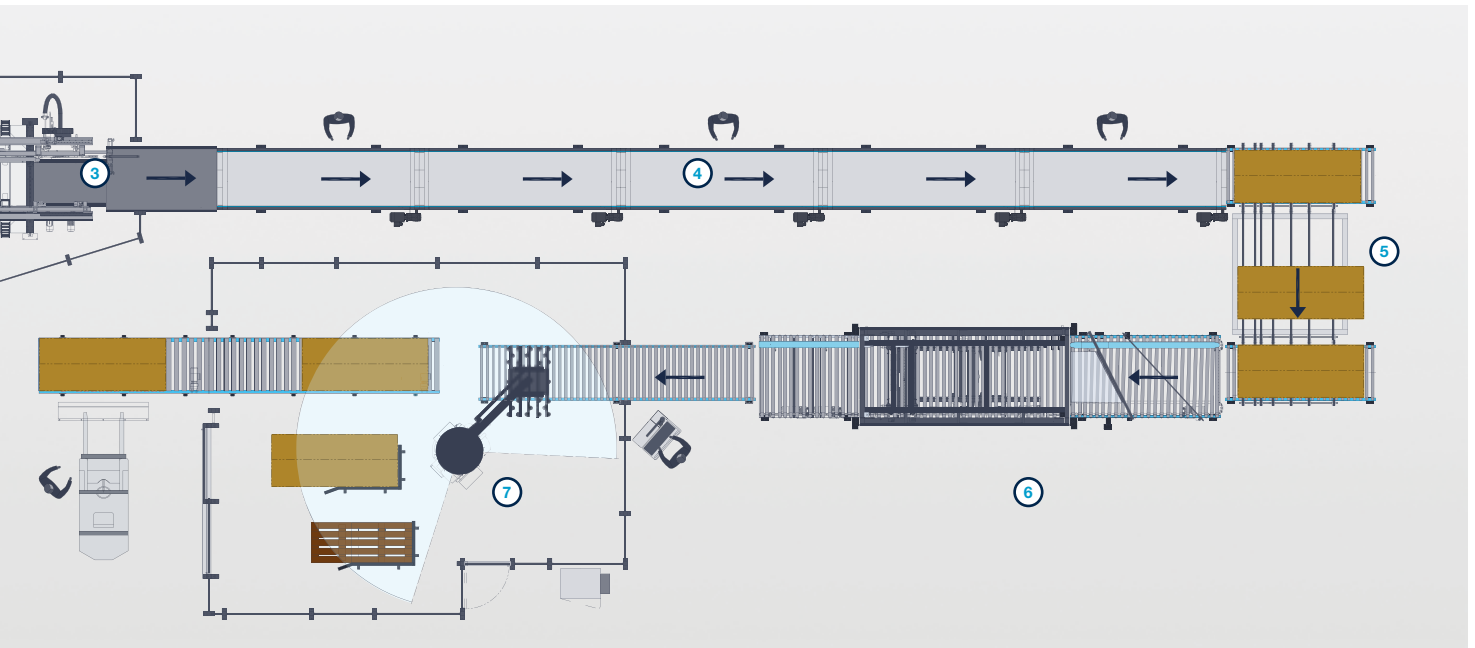

3 PAQTEQ integrada en una línea de embalaje con apilamiento robotizado

- 1 Máquina de corte de cartón
- 2 Estación de alineación
- 3 Máquina plegadora de cartón
- 4 Tramo de empaquetado
- 5 Transfer angular
- 6 Máquina de cierre de cartón
- 7 Apilamiento robotizado

HC LIFE CYCLE SERVICES

La compra de nuestras máquinas incluye un servicio óptimo y un asesoramiento personalizado. Le proporcionamos ayuda en lo referente a productos e innovaciones en los servicios que se adaptan de forma óptima a sus necesidades.

Gracias a tiempos de reacción breves y soluciones rápidas para el cliente, le aseguramos una gran disponibilidad y una producción rentable a lo largo de todo el ciclo de vida de su máquina.



TELESERVICIO

- El personal experto formado le ofrece la asistencia técnica por teléfono a través de un teleservicio en el que se tratan las áreas de control, mecánica y técnica de procesos. Esto permite disminuir el uso de servicios presenciales en más de un 90 % y, por tanto, ofrecer una solución más rápida.
- La aplicación ServiceBoard ayuda a resolver tareas de forma rápida, sencilla y concreta. Gracias a ello, es posible el diagnóstico por vídeo en tiempo real, el envío automático de solicitudes de servicio o el acceso al catálogo de piezas de recambio eParts.



SERVICIOS DIGITALES

- ISN (IntelliServiceNet): la nueva solución de teleservicio del futuro. Rápida reanudación de la producción gracias al amplio acceso a importantes datos físicos que dispone el empleado de teleservicio.
- La aplicación IntelliAdvice le ofrece ayuda a la autoayuda. Con la combinación de nuestra experiencia y los datos de la máquina existentes se obtienen propuestas de soluciones preventivas de la nueva aplicación.



SERVICIO DE PIEZAS DE RECAMBIO

- Elevada disponibilidad de piezas y entrega rápida.
- Calidad garantizada mediante kits de piezas de desgaste y de recambio predefinidos, procedentes de piezas de repuesto originales.
- Identificación y solicitud de piezas de repuestos las 24 h en www.eParts.de, o realización de pedidos aún más rápida y cómoda en el nuevo HOMAG Webshop eCommerce.



SOFTWARE

- Asistencia telefónica y asesoramiento mediante el servicio técnico del software.
- La digitalización de las muestras a través del escaneado en 3D ahorra tiempo y dinero en comparación con la reprogramación.
- Interconexión posterior de su parque de maquinaria utilizando soluciones de software inteligentes que abarcan áreas desde la construcción hasta la producción.



MODERNIZACIÓN

- Mantenga su parque de maquinaria actualizado y aumente tanto la productividad como la calidad del producto. De esta forma, responderá a los requisitos de producción del futuro desde hoy mismo.
- Le ofrecemos asistencia con actualizaciones, modernizaciones y un asesoramiento y desarrollo personalizados.



SERVICIO EXTERNO

- Aumento de la disponibilidad de la máquina e incremento de la calidad del producto gracias al personal de servicio cualificado.
- La comprobación periódica mediante tareas de mantenimiento e inspección garantiza la máxima calidad de sus productos.
- Minimización de los tiempos de parada en caso de averías imprevistas gracias a la gran disponibilidad de nuestros técnicos.



FORMACIÓN

- Los operarios podrán manejar las máquinas de HOMAG y realizar su mantenimiento de forma óptima gracias a las formaciones que se adaptan exactamente a sus necesidades.
- Unido a esto, recibirá material de formación específico del cliente junto con ejercicios probados en la práctica.
- Formaciones en línea y seminarios web. Aprender sin viajar: quede con su formador en un aula digital.

Tiene a su disposición más de...

1350

empleados del servicio técnico en todo el mundo

90 %

menos de servicios presenciales gracias a un teleservicio eficaz

5000

clientes en formación al año

150 000

máquinas documentadas electrónicamente en 28 idiomas en eParts

Instant-Packing

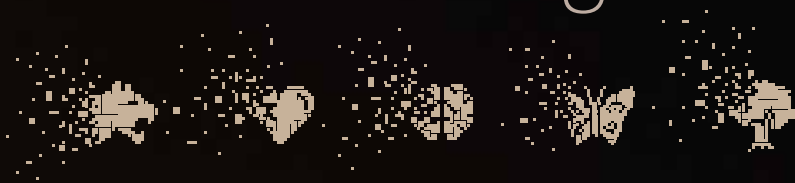

La máquina de corte de cartón PAQTEQ fabrica embalajes a medida de forma totalmente automática, partiendo del tamaño de lote 1 y en prácticamente cualquier forma. Sencilla, rápida y con una calidad de los productos constante.





HE HOMAG

HOMAG Group AG

info@homag.com

www.homag.com



YOUR SOLUTION